

STIHL

STIHL KMA 130 R

Gebrauchsanleitung
Instruction Manual
Manual de instrucciones
Skötselavvisning



Käyttöohje
Betjeningsvejledning
Bruksanvisning
Návod k použití
Használati utasítás
Instruções de serviço
Инструкция по эксплуатации
Instrukcja użytkowania
Ръководство за употреба
Instrucțiuni de utilizare



- Ⓓ **Gebrauchsanleitung**
1 - 26
- ⒼⒷ **Instruction Manual**
27 - 50
- Ⓔ **Manual de instrucciones**
51 - 76
- Ⓕ **Skötselanvisning**
77 - 99
- ⒻⒶ **Käyttöohje**
100 - 123
- ⒹⓀ **Betjeningsvejledning**
124 - 147
- Ⓐ **Bruksanvisning**
148 - 171
- ⒸⓏ **Návod k použití**
172 - 196
- Ⓕ **Használati utasítás**
197 - 221
- Ⓐ **Instruções de serviço**
222 - 245
- ⒻⒺ **Инструкция по эксплуатации**
246 - 274
- ⒶⓁ **Instrukcja użytkownika**
275 - 300
- ⒷⒸ **Ръководство за употреба**
301 - 327
- ⒻⓇ **Instrucțiuni de utilizare**
328 - 351

Inhaltsverzeichnis

1	Vorwort	2	8.1	Stecker der Anschlussleitung einstecken	15
2	Informationen zu dieser Gebrauchsanleitung	2	8.2	Stecker der Anschlussleitung herausziehen	15
2.1	Geltende Dokumente	2	9	KombiMotor einschalten und ausschalten	15
2.2	Kennzeichnung der Warnhinweise im Text	3	9.1	KombiMotor einschalten	15
2.3	Symbole im Text	3	9.2	KombiMotor ausschalten	16
3	Übersicht	3	10	KombiMotor prüfen	16
3.1	KombiMotor	3	10.1	Bedienungselemente prüfen	16
3.2	Tragsysteme	4	11	Mit dem KombiMotor arbeiten	16
3.3	Symbole	5	11.1	KombiMotor halten und führen	16
4	Sicherheitshinweise	5	11.2	Leistungsstufe einstellen	17
4.1	Warnsymbole	5	11.3	Arbeiten	17
4.2	Bestimmungsgemäße Verwendung	5	12	Nach dem Arbeiten	17
4.3	Anforderungen an den Benutzer	6	12.1	Nach dem Arbeiten	17
4.4	Bekleidung und Ausstattung	6	13	Transportieren	17
4.5	Arbeitsbereich und Umgebung	6	13.1	KombiMotor transportieren	17
4.6	Sicherheitsgerechter Zustand	7	14	Aufbewahren	17
4.7	Arbeiten	7	14.1	KombiMotor aufbewahren	17
4.8	Transportieren	8	15	Reinigen	18
4.9	Aufbewahren	8	15.1	KombiMotor reinigen	18
4.10	Reinigen, Warten und Reparieren	8	16	Warten und Reparieren	18
5	KombiMotor einsatzbereit machen	9	16.1	KombiMotor warten und reparieren	18
5.1	KombiMotor einsatzbereit machen	9	17	Störungen beheben	19
6	KombiMotor zusammenbauen	10	17.1	Störungen des KombiMotors und des Akkus beheben	19
6.1	Rundumgriff anbauen	10	18	Technische Daten	21
6.2	Rundumgriff mit Schrittbegrenzer anbauen	10	18.1	KombiMotor STIHL KMA 130 R	21
7	KombiMotor für den Benutzer einstellen	10	18.2	Schallwerte und Vibrationswerte	21
7.1	Verwendung mit Akku STIHL AR	10	18.3	REACH	21
7.2	Verwendung mit Tragsystem	12	19	Kombinationen mit KombiWerkzeugen	21
7.3	Verwendung mit „Gürteltasche AP mit Anschlussleitung“	13	19.1	STIHL KMA 130 R	21
7.4	Rundumgriff ausrichten und einstellen	14	20	Ersatzteile und Zubehör	22
8	Stecker der Anschlussleitung einstecken und ausstecken	15	20.1	Ersatzteile und Zubehör	22

STIHL

Diese Gebrauchsanleitung ist urheberrechtlich geschützt. Alle Rechte bleiben vorbehalten, besonders das Recht der Vervielfältigung, Übersetzung und der Verarbeitung mit elektronischen Systemen.

21 Entsorgen	22
21.1 KombiMotor entsorgen	22
22 EU-Konformitätserklärung	22
22.1 KombiMotor STIHL KMA 130 R	22
23 Anschriften	23
23.1 STIHL Hauptverwaltung	23
23.2 STIHL Vertriebsgesellschaften	23
23.3 STIHL Importeure	23
24 Allgemeine Sicherheitshinweise für Elektrowerkzeuge	24
24.1 Einleitung	24
24.2 Arbeitsplatzsicherheit	24
24.3 Elektrische Sicherheit	24
24.4 Sicherheit von Personen	24
24.5 Verwendung und Behandlung des Elektrowerkzeugs	25
24.6 Service	26
24.7 Verwendung und Behandlung des Akkuwerkzeugs	26
24.8 Service	26

1 Vorwort

Liebe Kundin, lieber Kunde,

es freut uns, dass Sie sich für STIHL entschieden haben. Wir entwickeln und fertigen unsere Produkte in Spitzenqualität entsprechend der Bedürfnisse unserer Kunden. So entstehen Produkte mit hoher Zuverlässigkeit auch bei extremer Beanspruchung.

STIHL steht auch für Spitzenqualität beim Service. Unser Fachhandel gewährleistet kompetente Beratung und Einweisung sowie eine umfassende technische Betreuung.

Wir danken Ihnen für Ihr Vertrauen und wünschen Ihnen viel Freude mit Ihrem STIHL Produkt.

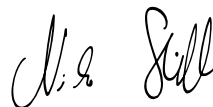

Dr. Nikolas Stihl

WICHTIG! VOR GEBRAUCH LESEN UND AUFBEWAHREN.

2 Informationen zu dieser Gebrauchsanleitung

2.1 Geltende Dokumente

Es gelten die lokalen Sicherheitsvorschriften.

- ▶ Zusätzlich zu dieser Gebrauchsanleitung folgende Dokumente lesen, verstehen und aufbewahren:
 - Gebrauchsanleitung des verwendeten STIHL KombiWerkzeugs
 - Gebrauchsanleitung und Verpackung des verwendeten Schneidwerkzeugs
 - Gebrauchsanleitung des verwendeten Tragsystems
 - Gebrauchsanleitung Akku STIHL AR

- Gebrauchsanleitung „Gürteltasche AP mit Anschlussleitung“
- Sicherheitshinweise Akku STIHL AP
- Gebrauchsanleitung Ladegeräte STIHL AL 101, 300, 500
- Sicherheitsinformation für STIHL Akkus und Produkte mit eingebautem Akku: www.stihl.com/safety-data-sheets

2.2 Kennzeichnung der Warnhinweise im Text

WARNUNG

Der Hinweis weist auf Gefahren hin, die zu schweren Verletzungen oder zum Tod führen können.

- ▶ Die genannten Maßnahmen können schwere Verletzungen oder Tod vermeiden.

HINWEIS

Der Hinweis weist auf Gefahren hin, die zu Sachschaden führen können.

- ▶ Die genannten Maßnahmen können Sachschaden vermeiden.

2.3 Symbole im Text



Dieses Symbol verweist auf ein Kapitel in dieser Gebrauchsanleitung.

3 Übersicht

3.1 KombiMotor

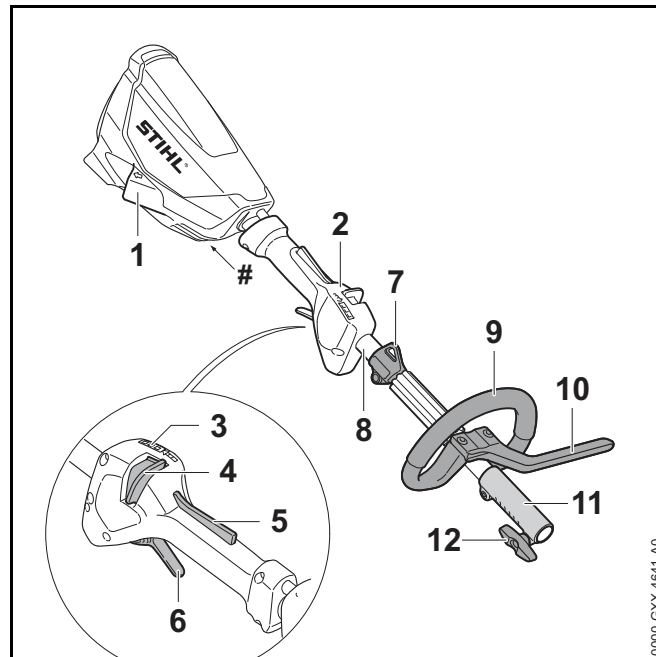

1 Buchse

Die Buchse dient zum Einstecken des Steckers der Anschlussleitung.

2 Bedienungsgriff

Der Bedienungsgriff dient zum Bedienen, Halten und Führen des KombiMotors.

3 LEDs

Die LEDs zeigen die eingestellte Leistungsstufe an.

4 Entsperrschieber

Der Entsperrschieber entsperrt zusammen mit der Schalthebelsperre den Schalthebel. Der Entsperrschieber dient zum Einstellen der Leistungsstufe.

5 Schalthebelsperre

Die Schalthebelsperre entsperrt zusammen mit dem Entsperrschieber den Schalthebel.

6 Schalthebel

Der Schalthebel schaltet den KombiMotor ein und aus.

7 Tragöse

Die Tragöse dient zum Einhängen des Tragsystems.

8 Schaft

Der Schaft verbindet alle Bauteile.

9 Rundumgriff

Der Rundumgriff dient zum Halten und Führen des KombiMotors.

10 Schrittbegrenzer

Der Schrittbegrenzer begrenzt den Abstand zwischen dem Bein des Benutzers und einem Metallschneidwerkzeug.

11 Kupplungsmuffe

Die Kupplungsmuffe verbindet den KombiMotor mit einem KombiWerkzeug.

12 Knebelschraube

Die Knebelschraube klemmt das KombiWerkzeug an den Schaft.

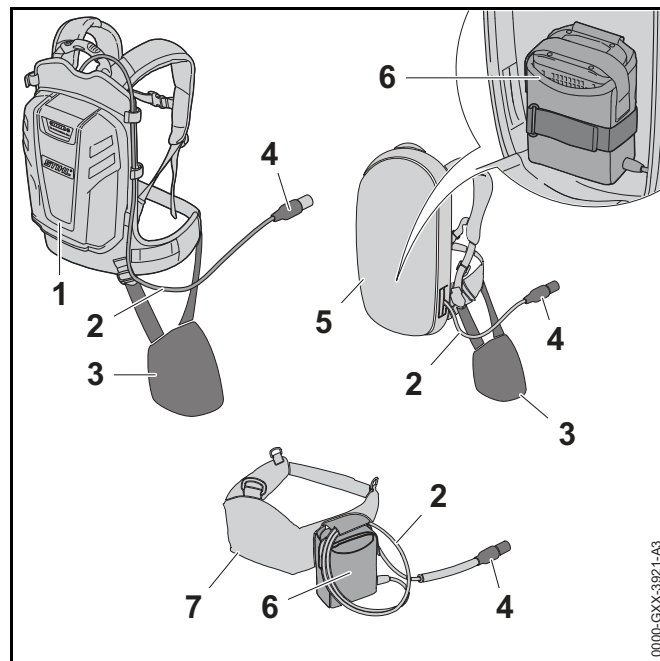
Leistungsschild mit Maschinenummer**3.2 Tragsysteme****1 Akku STIHL AR**

Der Akku STIHL AR kann den KombiMotor mit Energie versorgen.

2 Anschlussleitung

Die Anschlussleitung verbindet den KombiMotor mit dem Akku oder der „Gürteltasche AP mit Anschlussleitung“.

3 Anlagepolster

Das Anlagepolster dient zum Befestigen des KombiMotors am Akku STIHL AR oder des Tragsystems mit eingebauter „Gürteltasche AP mit Anschlussleitung“.

4 Stecker der Anschlussleitung

Der Stecker der Anschlussleitung verbindet den KombiMotor mit der „Gürteltasche AP mit Anschlussleitung“ oder einem Akku STIHL AR.

5 Tragsystem mit eingebauter „Gürteltasche AP mit Anschlussleitung“

Das Tragsystem kann den KombiMotor mit Energie versorgen.

6 „Gürteltasche AP mit Anschlussleitung“

Die „Gürteltasche AP mit Anschlussleitung“ kann den KombiMotor mit Energie versorgen.

7 Akku-Gürtel mit angebaute „Gürteltasche AP mit Anschlussleitung“

Der Akku-Gürtel kann den KombiMotor mit Energie versorgen.

3.3 Symbole

Die Symbole können auf dem KombiMotor sein und bedeuten Folgendes:

 Dieses Symbol gibt an, in welche Richtung der Entsperreschieber geschoben werden muss.



LWA Garantierter Schalleistungspegel nach Richtlinie 2000/14/EG in dB(A) um Schallemissionen von Produkten vergleichbar zu machen.



Produkt nicht mit dem Hausmüll entsorgen.

4 Sicherheitshinweise**4.1 Warnsymbole**

Die Warnsymbole auf dem KombiMotor bedeuten Folgendes:



Sicherheitshinweise und deren Maßnahmen beachten.



Gebrauchsanleitung lesen, verstehen und aufbewahren.



Stecker der Anschlussleitung während Arbeitsunterbrechungen, des Transports, der Aufbewahrung, Reinigung, Wartung oder Reparatur aus der Buchse ziehen.

4.2 Bestimmungsgemäße Verwendung

Der KombiMotor STIHL KMA 130 R dient zum Antrieb von verschiedenen STIHL KombiWerkzeugen.

Der KombiMotor kann bei Regen verwendet werden.

Der KombiMotor darf nicht im Schnee verwendet werden.

Der KombiMotor wird von einem Akku STIHL AP zusammen mit der „Gürteltasche AP mit Anschlussleitung“ oder einem Akku STIHL AR mit Energie versorgt.

⚠️ WARNUNG

- Akkus die nicht von STIHL für den KombiMotor freigegeben sind, können Brände und Explosionen auslösen. Personen können schwer verletzt oder getötet werden und Sachschaden kann entstehen.
 - ▶ KombiMotor mit einem Akku STIHL AP zusammen mit der „Gürteltasche AP mit Anschlussleitung“ oder einem Akku STIHL AR verwenden.
- Falls der KombiMotor oder der Akku nicht bestimmungsgemäß verwendet wird, können Personen schwer verletzt oder getötet werden und Sachschaden kann entstehen.
 - ▶ KombiMotor so verwenden, wie es in dieser Gebrauchsanleitung beschrieben ist.
 - ▶ Akku so verwenden, wie es in der Gebrauchsanleitung „Gürteltasche AP mit Anschlussleitung“ oder der Gebrauchsanleitung Akku STIHL AR beschrieben ist.

4.3 Anforderungen an den Benutzer

⚠️ WARNUNG

- Benutzer ohne eine Unterweisung können die Gefahren des KombiMotors nicht erkennen oder nicht einschätzen. Der Benutzer oder andere Personen können schwer verletzt oder getötet werden.



- ▶ Gebrauchsanleitung lesen, verstehen und aufbewahren.

- ▶ Falls der KombiMotor an eine andere Person weitergegeben wird: Gebrauchsanleitung mitgeben.
- ▶ Sicherstellen, dass der Benutzer folgende Anforderungen erfüllt:
 - Der Benutzer ist ausgeruht.
 - Der Benutzer ist körperlich, sensorisch und geistig fähig, den KombiMotor zu bedienen und damit zu arbeiten. Falls der Benutzer körperlich, sensorisch oder geistig eingeschränkt dazu fähig ist, darf der Benutzer nur unter Aufsicht oder nach Anweisung durch eine verantwortliche Person damit arbeiten.
 - Der Benutzer kann die Gefahren des KombiMotors erkennen und einschätzen.
 - Der Benutzer ist volljährig oder der Benutzer wird entsprechend nationaler Regelungen unter Aufsicht in einem Beruf ausgebildet.
 - Der Benutzer hat eine Unterweisung von einem STIHL Fachhändler oder einer fachkundigen Person erhalten, bevor er das erste Mal mit dem KombiMotor arbeitet.
 - Der Benutzer ist nicht durch Alkohol, Medikamente oder Drogen beeinträchtigt.
- ▶ Falls Unklarheiten bestehen: Einen STIHL Fachhändler aufsuchen.

4.4 Bekleidung und Ausstattung

⚠️ WARNUNG

- Während der Arbeit können lange Haare in den KombiMotor hineingezogen werden. Der Benutzer kann schwer verletzt werden.
 - ▶ Lange Haare so zusammenbinden und so sichern, dass sie sich oberhalb der Schultern befinden.
- Herabfallende Gegenstände können zu Verletzungen des Kopfs führen.
 - ▶ Falls während der Arbeit Gegenstände herabfallen können: Einen Schutzhelm tragen.
- Während der Arbeit kann Staub aufgewirbelt werden. Eingeatmeter Staub kann die Gesundheit schädigen und allergische Reaktionen auslösen.
 - ▶ Falls Staub aufgewirbelt wird: Eine Staubschutzmaske tragen.
- Ungeeignete Bekleidung kann sich in Holz, Gestrüpp und im KombiMotor verfangen. Benutzer ohne geeignete Bekleidung können schwer verletzt werden.
 - ▶ Eng anliegende Bekleidung tragen.
 - ▶ Schals und Schmuck ablegen.
- Falls der Benutzer ungeeignetes Schuhwerk trägt, kann er ausrutschen. Der Benutzer kann verletzt werden.
 - ▶ Festes, geschlossenes Schuhwerk mit griffiger Sohle tragen.

4.5 Arbeitsbereich und Umgebung

⚠️ WARNUNG

- Unbeteiligte Personen, Kinder und Tiere können die Gefahren des KombiMotors nicht erkennen und nicht einschätzen. Unbeteiligte Personen, Kinder und Tiere können schwer verletzt werden.
 - ▶ Unbeteiligte Personen, Kinder und Tiere aus dem Arbeitsbereich fernhalten.
 - ▶ KombiMotor nicht unbeaufsichtigt lassen.

- ▶ Sicherstellen, dass Kinder nicht mit dem KombiMotor spielen können.
- Elektrische Bauteile des KombiMotors können Funken erzeugen. Funken können in leicht brennbarer oder explosiver Umgebung Brände und Explosionen auslösen. Personen können schwer verletzt oder getötet werden und Sachschaden kann entstehen.
 - ▶ Nicht in einer leicht brennbaren und nicht in einer explosiven Umgebung arbeiten.

4.6 Sicherheitsgerechter Zustand

Der KombiMotor ist im sicherheitsgerechten Zustand, falls folgende Bedingungen erfüllt sind:

- Der KombiMotor ist unbeschädigt.
- Der KombiMotor ist sauber.
- Die Bedienungselemente funktionieren und sind unverändert.
- Ein in dieser Gebrauchsanleitung angegebenes KombiWerkzeug ist angebaut.
- Das KombiWerkzeug ist richtig angebaut.
- Nur original STIHL Zubehör für diesen KombiMotor ist angebaut.
- Das Zubehör ist richtig angebaut.

⚠ WARNUNG

- In einem nicht sicherheitsgerechten Zustand können Bauteile nicht mehr richtig funktionieren und Sicherheitseinrichtungen außer Kraft gesetzt werden. Personen können schwer verletzt oder getötet werden.
 - ▶ Mit einem unbeschädigten KombiMotor arbeiten.
 - ▶ Falls der KombiMotor verschmutzt ist: KombiMotor reinigen.
 - ▶ KombiMotor nicht verändern. Ausnahme: Anbau eines in dieser Gebrauchsanleitung angegebenen KombiWerkzeugs.
 - ▶ Falls die Bedienungselemente nicht funktionieren: Nicht mit dem KombiMotor arbeiten.

- ▶ Nur original STIHL Zubehör für diesen KombiMotor anbauen.
- ▶ KombiWerkzeug so anbauen, wie es in der Gebrauchsanleitung des KombiWerkzeugs beschrieben ist.
- ▶ Zubehör so anbauen, wie es in dieser Gebrauchsanleitung oder in der Gebrauchsanleitung des Zubehörs beschrieben ist.
- ▶ Gegenstände nicht in die Öffnungen des KombiMotors stecken.
- ▶ Abgenutzte oder beschädigte Hinweisschilder ersetzen.
- ▶ Falls Unklarheiten bestehen: Einen STIHL Fachhändler aufsuchen.

4.7 Arbeiten

⚠ WARNUNG

- Der Benutzer kann in bestimmten Situationen nicht mehr konzentriert arbeiten. Der Benutzer kann stolpern, fallen und schwer verletzt werden.
 - ▶ Ruhig und überlegt arbeiten.
 - ▶ Falls die Lichtverhältnisse und Sichtverhältnisse schlecht sind: Nicht mit dem KombiMotor arbeiten.
 - ▶ KombiMotor alleine bedienen.
 - ▶ Auf Hindernisse achten.
 - ▶ Auf dem Boden stehend arbeiten und das Gleichgewicht halten.
 - ▶ Falls Ermüdungserscheinungen auftreten: Eine Arbeitspause einlegen.

- Falls sich der KombiMotor während der Arbeit verändert oder sich ungewohnt verhält, kann der KombiMotor in einem nicht sicherheitsgerechten Zustand sein. Personen können schwer verletzt werden und Sachschaden kann entstehen.
 - ▶ Arbeit beenden, Stecker der Anschlussleitung aus der Buchse ziehen und einen STIHL Fachhändler aufsuchen.

- Während der Arbeit können Vibrationen durch den KombiMotor entstehen.



- ▶ Handschuhe tragen.

- ▶ Arbeitspausen machen.
- ▶ Falls Anzeichen einer Durchblutungsstörung auftreten: Einen Arzt aufsuchen.
- In einer Gefahrensituation kann der Benutzer in Panik geraten und das Tragsystem nicht ablegen. Der Benutzer kann schwer verletzt werden.
 - ▶ Ablegen des Tragsystems üben.

4.8 Transportieren

⚠ WARNUNG

- Während des Transports kann der KombiMotor umkippen oder sich bewegen. Personen können verletzt werden und Sachschaden kann entstehen.



- ▶ Stecker der Anschlussleitung aus der Buchse ziehen.

- ▶ Falls ein KombiWerkzeug angebaut ist: KombiMotor so transportieren, wie es in der Gebrauchsanleitung des angebauten KombiWerkzeugs beschrieben ist.
- ▶ KombiMotor mit Spanngurten, Riemen oder einem Netz so sichern, dass er nicht umkippen und sich nicht bewegen kann.

4.9 Aufbewahren

⚠ WARNUNG

- Kinder können die Gefahren des KombiMotors nicht erkennen und nicht einschätzen. Kinder können schwer verletzt werden.



- ▶ Stecker der Anschlussleitung aus der Buchse ziehen.

- ▶ KombiMotor außerhalb der Reichweite von Kindern aufbewahren.

- Die elektrischen Kontakte am KombiMotor und metallische Bauteile können durch Feuchtigkeit korrodieren. Der KombiMotor kann beschädigt werden.



- ▶ Stecker der Anschlussleitung aus der Buchse ziehen.

- ▶ KombiMotor sauber und trocken aufbewahren.

4.10 Reinigen, Warten und Reparieren

⚠ WARNUNG

- Falls während der Reinigung, Wartung oder Reparatur der Stecker der Anschlussleitung eingesteckt ist, kann der KombiMotor unbeabsichtigt eingeschaltet werden. Personen können schwer verletzt werden und Sachschaden kann entstehen.



- ▶ Stecker der Anschlussleitung aus der Buchse ziehen.

- Scharfe Reinigungsmittel, das Reinigen mit einem Wasserstrahl oder spitze Gegenstände können den KombiMotor beschädigen. Falls der KombiMotor nicht richtig gereinigt wird, können Bauteile nicht mehr richtig

funktionieren und Sicherheitseinrichtungen außer Kraft gesetzt werden. Personen können schwer verletzt werden.

- ▶ KombiMotor so reinigen, wie es in dieser Gebrauchsanleitung beschrieben ist.
- Falls der KombiMotor nicht richtig gewartet oder repariert wird, können Bauteile nicht mehr richtig funktionieren und Sicherheitseinrichtungen außer Kraft gesetzt werden. Personen können schwer verletzt oder getötet werden.
 - ▶ KombiMotor nicht selbst warten oder reparieren.
 - ▶ Falls der KombiMotor gewartet oder repariert werden muss: Einen STIHL Fachhändler aufsuchen.
- Während der Reinigung oder Wartung der Schneidwerkzeuge kann der Benutzer sich an scharfen Schneidkanten schneiden. Der Benutzer kann verletzt werden.



- ▶ Arbeitshandschuhe aus widerstandsfähigem Material tragen.

5 KombiMotor einsatzbereit machen

5.1 KombiMotor einsatzbereit machen

Vor jedem Arbeitsbeginn müssen folgende Schritte durchgeführt werden:

- ▶ Sicherstellen, dass sich folgende Bauteile im sicherheitsgerechten Zustand befinden:
 - KombiMotor, 4.6.
 - KombiWerkzeug, wie es in der Gebrauchsanleitung des KombiWerkzeugs beschrieben ist.
 - Akku, wie es in der Gebrauchsanleitung Akku STIHL AR oder wie in der Gebrauchsanleitung „Gürteltasche AP mit Anschlussleitung“ beschrieben ist.
- ▶ Akku so prüfen, wie es in der Gebrauchsanleitung Akku STIHL AR oder in der Gebrauchsanleitung „Gürteltasche AP mit Anschlussleitung“ beschrieben ist.
- ▶ Akku vollständig laden, wie es in der Gebrauchsanleitung Ladegeräte STIHL AL 101, 300, 500 beschrieben ist.
- ▶ KombiMotor reinigen, 15.
- ▶ Rundumgriff anbauen, 6.1.
- ▶ Falls ein FS-KM mit einem Metallschneidwerkzeug oder ein RG-KM verwendet wird: Schrittbegrenzer anbauen, 6.2.
- ▶ KombiWerkzeug so anbauen, wie es in der Gebrauchsanleitung des KombiWerkzeugs beschrieben ist.
- ▶ Akku STIHL AR, Tragsystem oder „Gürteltasche AP mit Anschlussleitung“ anlegen und einstellen, 7.
- ▶ Rundumgriff einstellen, 7.4.
- ▶ Bedienungselemente prüfen, 10.1.
 - ▶ Falls während der Prüfung der Bedienungselemente 3 LEDs am Akku rot blinken: Stecker der Anschlussleitung aus der Buchse ziehen und einen STIHL Fachhändler aufsuchen. Im KombiMotor besteht eine Störung.

- ▶ Falls die Schritte nicht durchgeführt werden können:
KombiMotor nicht verwenden und einen STIHL
Fachhändler aufsuchen.

6 KombiMotor zusammenbauen

6.1 Rundumgriff anbauen

- ▶ KombiMotor ausschalten und Stecker der
Anschlussleitung aus der Buchse ziehen.

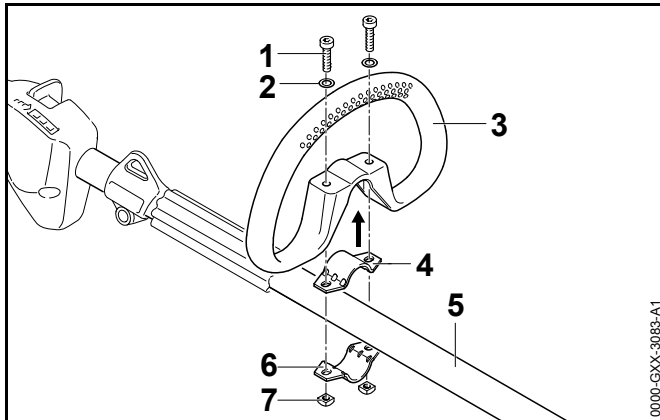

- ▶ Schelle (4) in den Rundumgriff (3) legen.
- ▶ Rundumgriff (3) zusammen mit der Schelle (4) auf den
Schaft (5) setzen.
- ▶ Scheiben (2) auf die Schrauben (1) setzen.
- ▶ Schelle (6) gegen den Schaft (5) drücken.
- ▶ Schrauben (1) durch die Bohrungen im Rundumgriff (3)
und in den Schellen (4 und 6) führen.
- ▶ Muttern (7) aufdrehen und fest anziehen.

Der Rundumgriff darf nicht wieder abgebaut werden.

6.2 Rundumgriff mit Schrittbegrenzer anbauen

- ▶ KombiMotor ausschalten und Stecker der
Anschlussleitung aus der Buchse ziehen.

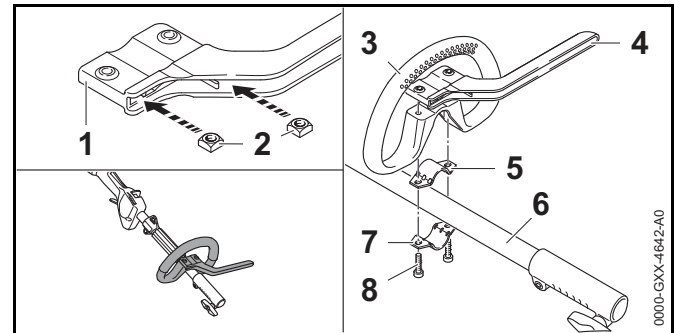

- ▶ Muttern (2) so in den Schrittbegrenzer (1) stecken, dass
die Bohrungen fluchten.
- ▶ Schelle (5) in den Rundumgriff (3) legen.
- ▶ Rundumgriff (3) zusammen mit der Schelle (5) und dem
Schrittbegrenzer (4) auf den Schaft (6) setzen.
- ▶ Schelle (7) gegen den Schaft (6) drücken.
- ▶ Schrauben (8) eindrehen und fest anziehen.

7 KombiMotor für den Benutzer einstellen

7.1 Verwendung mit Akku STIHL AR

7.1.1 Anschlussleitung verlegen und einstellen

Die Anschlussleitung kann abhängig von der Körpergröße
des Benutzers und der Anwendung verlegt und eingestellt
werden.

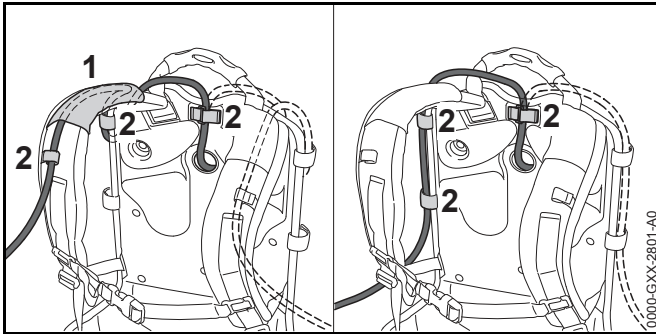

Die Anschlussleitung kann durch die Führung (1) am Traggurt und die Schnallen (2) oder seitlich an der Rückenplatte mit den Schnallen (2) befestigen werden.

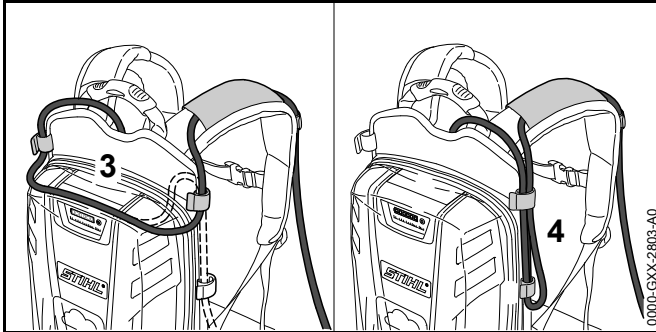

Die Länge der Anschlussleitung kann über eine Schlaufe auf der Rückenplatte (3) oder eine seitliche Schlaufe (4) eingestellt werden.

- ▶ Anschlussleitung so verlegen, dass sie so kurz wie möglich ist und das Arbeiten nicht behindert.

7.1.2 Tragsystem anlegen und einstellen

- ▶ Akku auf den Rücken setzen.

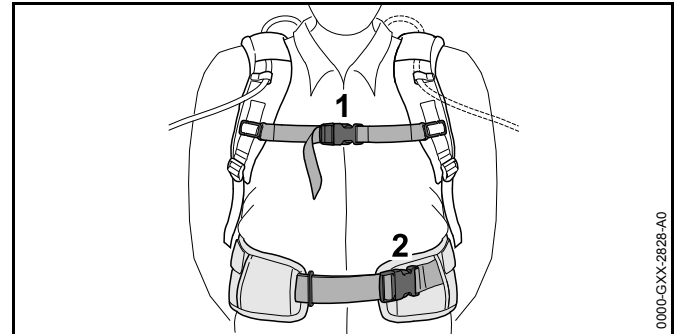

- ▶ Verschluss (2) des Hüftgurts schließen.
- ▶ Verschluss (1) des Brustgurts schließen.

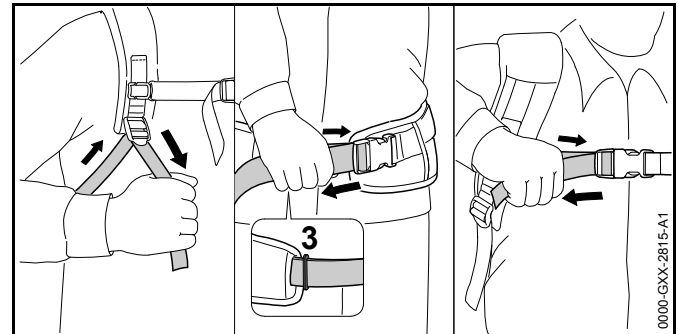

- ▶ Gurte straffen bis der Hüftgurt an der Hüfte und das Rückenpolster am Rücken anliegt.
- ▶ Gurtende des Hüftgurts durch die Öse (3) fädeln.
- ▶ Anlagepolster so anbauen, wie es im Beilageblatt des Anlagepolsters beschrieben ist.

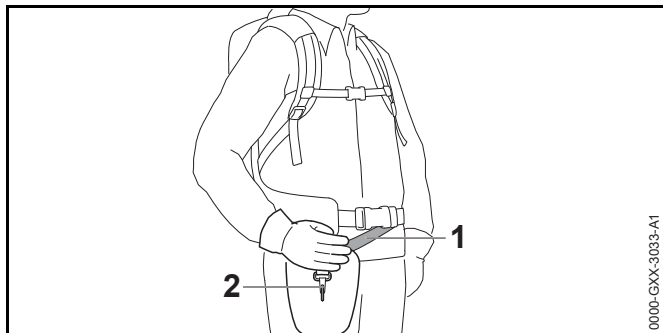

0000-GXX-3083-A1

- ▶ Traggurt (1) so einstellen, dass sich der Karabinerhaken (2) etwa eine Handbreit unterhalb der rechten Hüfte befindet.

7.2 Verwendung mit Tragsystem

7.2.1 Anschlussleitung verlegen und einstellen

Die Anschlussleitung kann abhängig von der Körpergröße des Benutzers und der Anwendung verlegt und eingestellt werden.

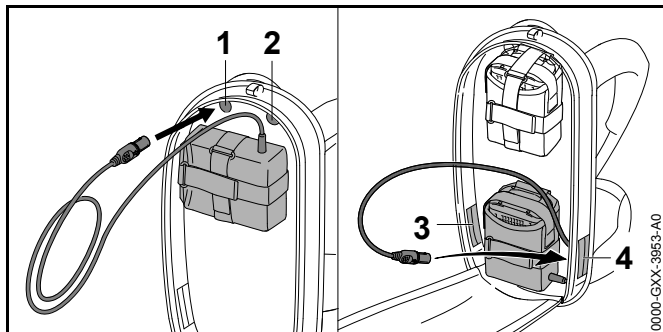

0000-GXX-3953-A0

Die Anschlussleitung kann durch folgende Öffnungen geführt werden:

- die obere linke Öffnung (1)
- die obere rechte Öffnung (2)
- die untere linke Öffnung (3)
- die untere rechte Öffnung (4)

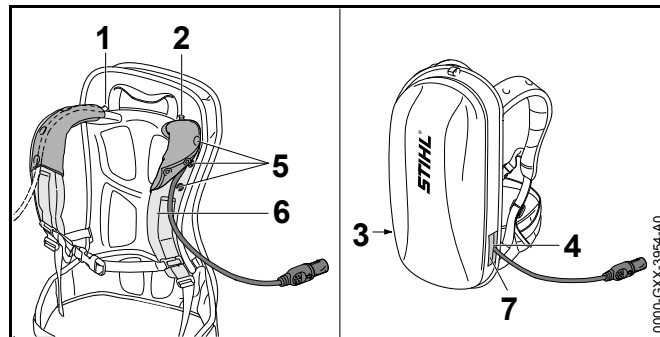

0000-GXX-3954-A0

- ▶ Falls die Anschlussleitung durch die obere linke Öffnung (1) oder die obere rechte Öffnung (2) geführt wird:
 - ▶ Druckknöpfe (5) öffnen.
 - ▶ Anschlussleitung über den Schultergurt (6) führen.
 - ▶ Druckknöpfe (5) schließen.
- ▶ Falls die Anschlussleitung durch die untere linke Öffnung (3) oder die untere rechte Öffnung (4) geführt wird: Verwendete Öffnung (3 oder 4) mit dem Klettverschluss (7) verschließen.
- ▶ Anschlussleitung so verlegen, dass sie so kurz wie möglich ist und das Arbeiten nicht behindert.

7.2.2 Tragsystem anlegen und einstellen

- ▶ Akku auf den Rücken setzen.

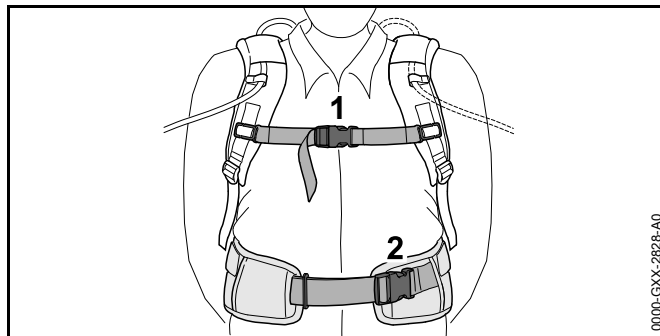

0000-GXX-2928-A0

- ▶ Verschluss (2) des Hüftgurts schließen.
- ▶ Verschluss (1) des Brustgurts schließen.

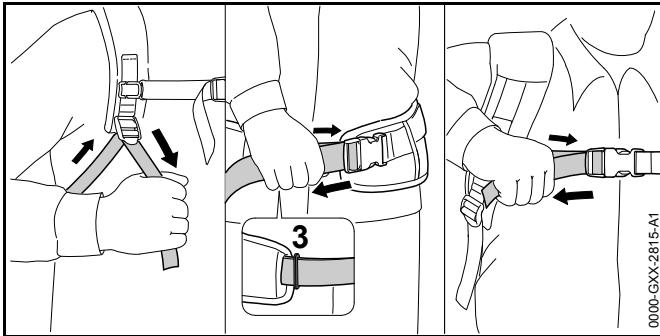

- ▶ Gurte straffen bis der Hüftgurt an der Hüfte und das Rückenpolster am Rücken anliegt.
- ▶ Gurtende des Hüftgurts durch die Öse (3) fädeln.
- ▶ Anlagepolster so anbauen, wie es im Beilageblatt des Anlagepolsters beschrieben ist.

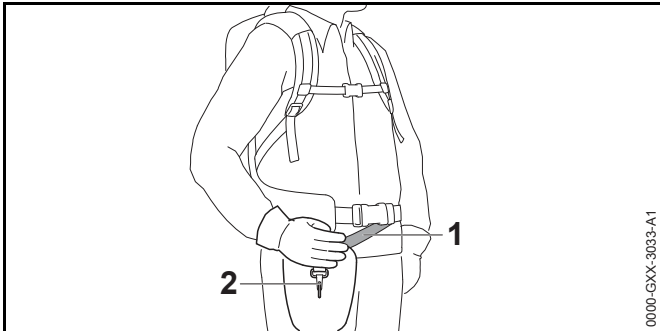

- ▶ Traggurt (1) so einstellen, dass sich der Karabinerhaken (2) etwa eine Handbreit unterhalb der rechten Hüfte befindet.

7.3 Verwendung mit „Gürteltasche AP mit Anschlussleitung“

7.3.1 „Gürteltasche AP mit Anschlussleitung“ anbauen

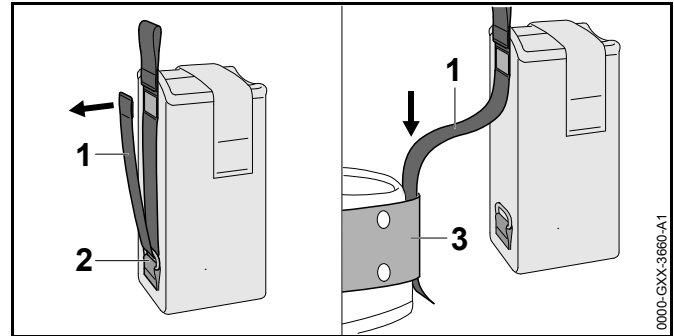

- ▶ Klettverschluss am Gurt (1) öffnen und den Gurt (1) aus der Öse (2) ziehen.
- ▶ Gurt (1) durch den Gürtel (3) führen.

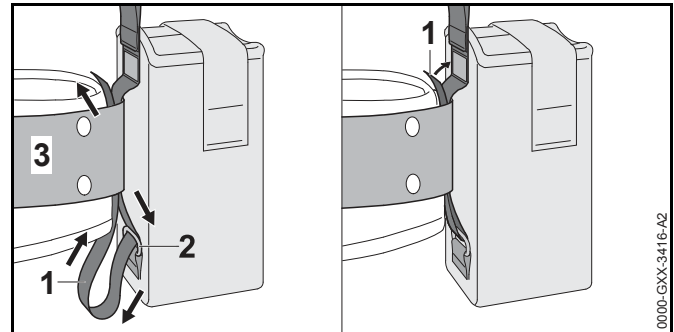

- ▶ Gurt (1) durch die Öse (2) und den Gürtel (3) zurückführen.
- ▶ Klettverschluss am Gurt (1) schließen.

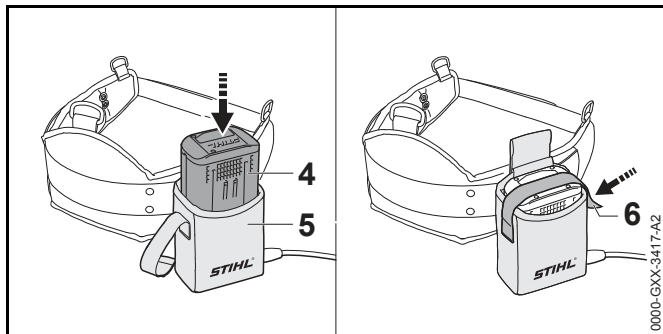

- ▶ Akku (4) bis zum Anschlag in die Gürteltasche (5) drücken.
Ein kurzer Signalton ertönt.
- ▶ Akku (4) mit dem Klettverschluss (6) sichern.

7.3.2 Anschlussleitung einstellen

Die Anschlussleitung kann abhängig von der Körpergröße des Benutzers und der Anwendung eingestellt werden.

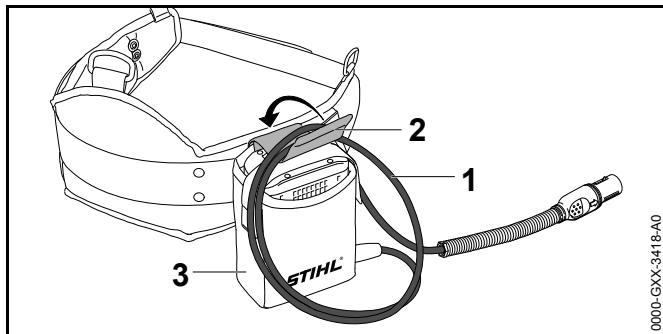

Die Länge der Anschlussleitung kann über eine Schlaufe (1) eingestellt und mit der Schnalle (2) an der Gürteltasche (3) befestigt werden.

- ▶ Anschlussleitung so verlegen, dass sie so kurz wie möglich ist und das Arbeiten nicht behindert.

7.3.3 Tragsystem anlegen und einstellen

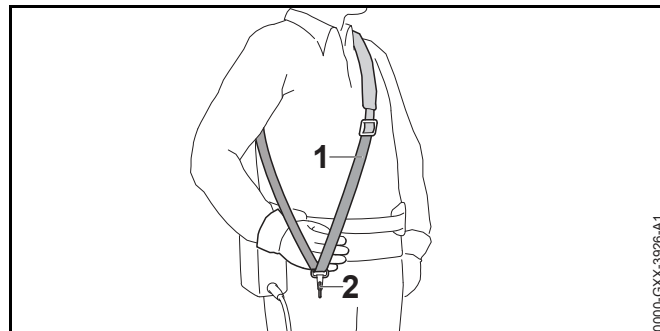

- ▶ Einschultergurt (1) aufsetzen.
- ▶ Einschultergurt (1) so einstellen, dass sich der Karabinerhaken (2) etwa eine Handbreit unterhalb der rechten Hüfte befindet.

7.4 Rundumgriff ausrichten und einstellen

Der Rundumgriff kann abhängig von der Anwendung und der Körpergröße des Benutzers in verschiedene Positionen eingestellt werden.

- ▶ KombiMotor ausschalten und Stecker der Anschlussleitung aus der Buchse ziehen.

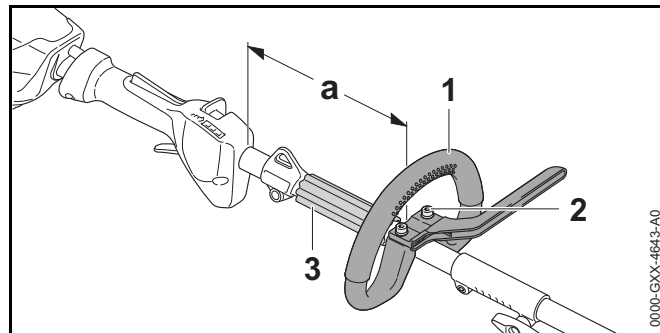

- ▶ Schrauben (2) lösen.
- ▶ Rundumgriff (1) so in die gewünschte Position verschieben, dass folgende Bedingungen erfüllt sind:

- Der Abstandhalter (3) passt zwischen den Rundumgriff (1) und die Tragöse.
- a = maximal 25 cm
- ▶ Schrauben (2) so fest anziehen, dass der Rundumgriff (1) nicht mehr um den Schaft gedreht werden kann.

8 Stecker der Anschlussleitung einstecken und ausstecken

8.1 Stecker der Anschlussleitung einstecken

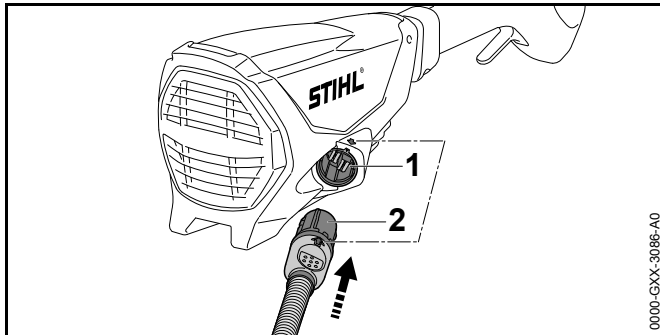

- ▶ Stecker (2) der Anschlussleitung so ausrichten, dass der Pfeil am Stecker (2) der Anschlussleitung auf den Pfeil an der Buchse (1) zeigt.
- ▶ Stecker (2) der Anschlussleitung in die Buchse (1) stecken.
Der Stecker (2) der Anschlussleitung rastet ein.

8.2 Stecker der Anschlussleitung herausziehen

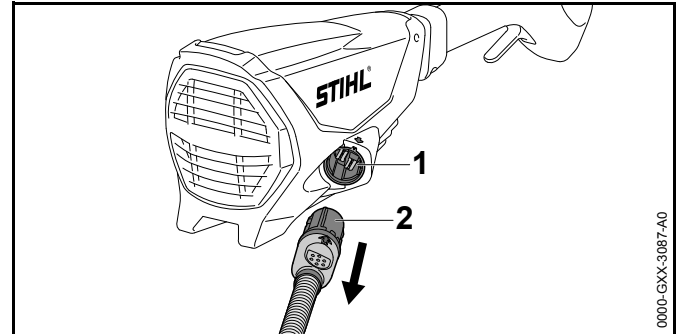

- ▶ Stecker (2) der Anschlussleitung mit der Hand greifen.
- ▶ Stecker (2) der Anschlussleitung aus der Buchse (1) ziehen.

9 KombiMotor einschalten und ausschalten

9.1 KombiMotor einschalten

- ▶ KombiMotor mit der rechten Hand am Bedienungsgriff so festhalten, dass der Daumen den Bedienungsgriff umschließt.
- ▶ KombiMotor mit der linken Hand am Rundumgriff so festhalten, dass der Daumen den Rundumgriff umschließt.

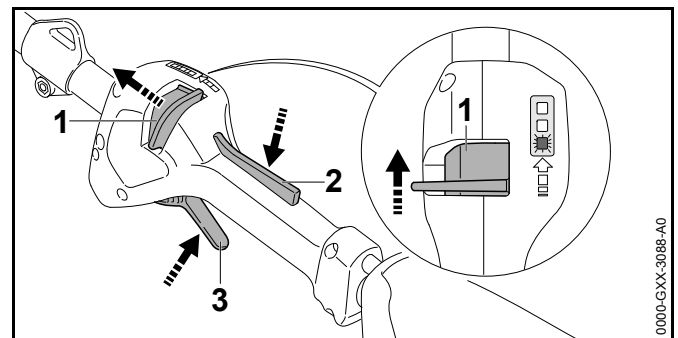

- ▶ Entsperrschieber (1) mit dem Daumen in Richtung Rundumgriff schieben und halten.
- ▶ Schalthebelsperre (2) mit der Hand drücken und gedrückt halten.
Der Entsperrschieber (1) kann losgelassen werden
- ▶ Schalthebel (3) mit dem Zeigefinger drücken und gedrückt halten.
Der KombiMotor beschleunigt und das KombiWerkzeug wird angetrieben.

Je weiter der Schalthebel gedrückt ist, umso schneller wird das KombiWerkzeug angetrieben.

9.2 KombiMotor ausschalten

- ▶ Schalthebel und Schalthebelsperre loslassen.
- ▶ Warten, bis das KombiWerkzeug nicht mehr angetrieben wird.
- ▶ Falls das KombiWerkzeug weiterhin angetrieben wird: Stecker der Anschlussleitung aus der Buchse ziehen und einen STIHL Fachhändler aufsuchen.
Der KombiMotor ist defekt.

10 KombiMotor prüfen

10.1 Bedienungselemente prüfen

Entsperrschieber, Schalthebelsperre und Schalthebel

- ▶ Stecker der Anschlussleitung aus der Buchse ziehen.
- ▶ Versuchen, den Schalthebel zu drücken, ohne den Entsperrschieber und die Schalthebelsperre zu drücken.
- ▶ Falls sich der Schalthebel drücken lässt: KombiMotor nicht verwenden und einen STIHL Fachhändler aufsuchen.
Der Entsperrschieber oder die Schalthebelsperre sind defekt.
- ▶ Entsperrschieber in Richtung Rundumgriff schieben und halten.
- ▶ Schalthebelsperre drücken und gedrückt halten.
- ▶ Schalthebel drücken.

- ▶ Schalthebel und Schalthebelsperre loslassen.
- ▶ Falls der Schalthebel oder die Schalthebelsperre schwergängig sind oder nicht in die Ausgangsposition zurückfedern: KombiMotor nicht verwenden und einen STIHL Fachhändler aufsuchen.
Der Schalthebel oder die Schalthebelsperre ist defekt.

KombiMotor einschalten

- ▶ Stecker der Anschlussleitung einstecken.
- ▶ Entsperrschieber in Richtung Rundumgriff schieben und halten.
- ▶ Schalthebelsperre drücken und gedrückt halten.
- ▶ Schalthebel drücken und gedrückt halten.
Das KombiWerkzeug bewegt sich.
- ▶ Falls 3 LEDs rot blinken: Stecker der Anschlussleitung aus der Buchse ziehen und einen STIHL Fachhändler aufsuchen.
Im KombiMotor besteht eine Störung.
- ▶ Schalthebel und Schalthebelsperre loslassen.
Das KombiWerkzeug wird nicht mehr angetrieben.
- ▶ Falls das KombiWerkzeug weiterhin angetrieben wird: Stecker der Anschlussleitung aus der Buchse ziehen und einen STIHL Fachhändler aufsuchen.
Der KombiMotor ist defekt.

11 Mit dem KombiMotor arbeiten

11.1 KombiMotor halten und führen

Abhängig vom angebauten KombiWerkzeug und der Anwendung muss der KombiMotor unterschiedlich gehalten und geführt werden.

- ▶ KombiMotor so halten und führen, wie es in der Gebrauchsanleitung des angebauten KombiWerkzeugs beschrieben ist.

11.2 Leistungsstufe einstellen

Abhängig von der Anwendung können 3 Leistungsstufen eingestellt werden. Die LEDs zeigen die eingestellte Leistungsstufe an. Je höher die Leistungsstufe, umso schneller kann das KombiWerkzeug angetrieben werden.

Die eingestellte Leistungsstufe beeinflusst die Akkulaufzeit. Je niedriger die Leistungsstufe, umso länger ist die Akkulaufzeit.

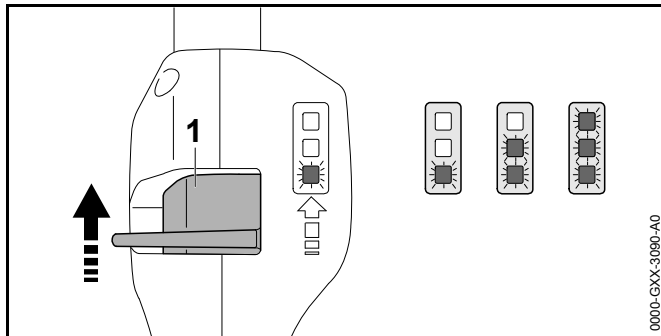

- ▶ Entsperrschieber (1) mit dem Daumen in Richtung Rundumgriff schieben und halten.
Die LEDs zeigen die eingestellte Leistungsstufe an.
- ▶ Entsperrschieber (1) nach vorne drücken, kurz halten und zurück federn lassen.
Die nächste Leistungsstufe ist eingestellt. Nach der dritten Leistungsstufe folgt wieder die erste Leistungsstufe.
- ▶ Entsperrschieber (1) so oft nach vorne drücken und zurück federn lassen, bis die gewünschte Leistungsstufe eingestellt ist.

Jedes KombiWerkzeug kann mit jeder eingestellten Leistungsstufe verwendet werden.

11.3 Arbeiten

Abhängig vom angebauten KombiWerkzeug kann mit dem KombiMotor unterschiedlich gearbeitet werden.

- ▶ So arbeiten, wie es in der Gebrauchsanleitung des angebauten KombiWerkzeugs beschrieben ist.

12 Nach dem Arbeiten

12.1 Nach dem Arbeiten

- ▶ KombiMotor ausschalten und Stecker der Anschlussleitung aus der Buchse ziehen.
- ▶ Falls der KombiMotor nass ist: KombiMotor trocknen lassen.
- ▶ KombiMotor reinigen.

13 Transportieren

13.1 KombiMotor transportieren

- ▶ KombiMotor ausschalten und Stecker der Anschlussleitung aus der Buchse ziehen.
- ▶ KombiMotor mit einer Hand so am Schaft tragen, dass das KombiWerkzeug nach hinten zeigt und der KombiMotor ausbalanciert ist.
- ▶ Falls der KombiMotor in einem Fahrzeug transportiert wird: KombiMotor so sichern, dass der KombiMotor nicht umkippen und sich nicht bewegen kann.

14 Aufbewahren

14.1 KombiMotor aufbewahren

- ▶ KombiMotor ausschalten und Stecker der Anschlussleitung aus der Buchse ziehen.
- ▶ KombiWerkzeug so abbauen, wie es in der Gebrauchsanleitung des KombiWerkzeugs beschrieben ist.
- ▶ KombiMotor so aufbewahren, dass folgende Bedingungen erfüllt sind:
 - Der KombiMotor ist außerhalb der Reichweite von Kindern.
 - Der KombiMotor ist sauber und trocken.

15 Reinigen

15.1 KombiMotor reinigen

- ▶ KombiMotor ausschalten und Stecker der Anschlussleitung aus der Buchse ziehen.
- ▶ KombiMotor mit einem feuchten Tuch reinigen.

16 Warten und Reparieren

16.1 KombiMotor warten und reparieren

Der Benutzer kann den KombiMotor nicht selbst warten und nicht reparieren.

- ▶ Falls der KombiMotor gewartet werden muss oder defekt oder beschädigt ist: Einen STIHL Fachhändler aufsuchen.

17 Störungen beheben

17.1 Störungen des KombiMotors und des Akkus beheben

Störung	LEDs am Akku	Ursache	Abhilfe
Der KombiMotor läuft beim Einschalten nicht an.	1 LED blinkt grün.	Der Ladezustand des Akkus ist zu gering.	▶ Akku so laden, wie es in der Gebrauchsanleitung Ladegeräte STIHL AL 101, 300, 500 beschrieben ist.
	1 LED leuchtet rot.	Der Akku ist zu warm oder zu kalt.	▶ Stecker der Anschlussleitung aus der Buchse ziehen. ▶ Akku abkühlen oder erwärmen lassen.
	3 LEDs blinken rot.	Im KombiMotor besteht eine Störung.	▶ Stecker der Anschlussleitung aus der Buchse ziehen und erneut einstecken ▶ KombiMotor einschalten. ▶ Falls weiterhin 3 LEDs rot blinken: KombiMotor nicht verwenden und einen STIHL Fachhändler aufsuchen.
	3 LEDs leuchten rot.	Der KombiMotor ist zu warm.	▶ Stecker der Anschlussleitung aus der Buchse ziehen. ▶ KombiMotor abkühlen lassen.
	4 LEDs blinken rot.	Im Akku besteht eine Störung.	▶ Stecker der Anschlussleitung aus der Buchse ziehen und erneut einstecken. ▶ KombiMotor einschalten. ▶ Falls weiterhin 4 LEDs rot blinken: Akku nicht verwenden und einen STIHL Fachhändler aufsuchen.
		Die elektrische Verbindung zwischen dem KombiMotor und dem Akku ist unterbrochen.	▶ Stecker der Anschlussleitung aus der Buchse ziehen und erneut einstecken. ▶ Falls weiterhin der KombiMotor beim Einschalten nicht anläuft: Kontaktflächen der Anschlussleitung reinigen, wie es in der Gebrauchsanleitung Akku STIHL AR oder „Gürteltasche AP mit Anschlussleitung“ beschrieben ist.
		Der KombiMotor oder der Akku sind feucht.	▶ KombiMotor oder Akku trocknen lassen.
Der KombiMotor schaltet im Betrieb ab.	3 LEDs leuchten rot.	Der KombiMotor ist zu warm.	▶ Stecker der Anschlussleitung aus der Buchse ziehen. ▶ KombiMotor abkühlen lassen.

Störung	LEDs am Akku	Ursache	Abhilfe
		Es besteht eine elektrische Störung.	<ul style="list-style-type: none"> ▶ Stecker der Anschlussleitung aus der Buchse ziehen und erneut einstecken. ▶ Falls weiterhin der KombiMotor im Betrieb abschaltet: Kontaktflächen der Anschlussleitung reinigen, wie es in der Gebrauchsanleitung Akku STIHL AR oder „Gürteltasche AP mit Anschlussleitung“ beschrieben ist. ▶ KombiMotor einschalten.
Die Betriebszeit des KombiMotors ist zu kurz.		Der Akku ist nicht vollständig geladen.	▶ Akku vollständig laden, wie es in der Gebrauchsanleitung Ladegeräte STIHL AL 101, 300, 500 beschrieben ist.
		Die Lebensdauer des Akkus ist überschritten.	▶ Akku ersetzen.

18 Technische Daten

18.1 KombiMotor STIHL KMA 130 R

- Zulässige Akkus:
 - STIHL AR
 - STIHL AP zusammen mit „Gürteltasche AP mit Anschlussleitung
- Gewicht ohne KombiWerkzeug: 3,2 kg

Die Laufzeit ist unter www.stihl.com/battery-life angegeben.

18.2 Schallwerte und Vibrationswerte

STIHL empfiehlt, einen Gehörschutz zu tragen.

Die genauen Schallwerte und Vibrationswerte sind abhängig vom angebauten KombiWerkzeug und in der Gebrauchsanleitung des KombiWerkzeugs beschrieben.

- Schalldruckpegel L_{pA} gemessen nach ISO 10517, ISO 11201, ISO 22868: 76 dB(A) bis 91 dB(A). Der K-Wert für den Schalldruckpegel beträgt 2 dB(A).
- Schallleistungspegel L_{WA} gemessen nach ISO 3744, ISO 10517, ISO 22868: 86 dB(A) bis 102 dB(A). Der K-Wert für den Schallleistungspegel beträgt 2 dB(A).
- Vibrationswert a_{hv} gemessen nach ISO 8662, ISO 10517, ISO 11789, ISO 20643, ISO 22867
 - Bedienungsgriff: $1,5 \text{ m/s}^2$ bis $5,0 \text{ m/s}^2$. Der K-Wert für den Vibrationswert beträgt $2,0 \text{ m/s}^2$.
 - Rundumgriff: $2,0 \text{ m/s}^2$ bis $5,0 \text{ m/s}^2$. Der K-Wert für den Vibrationswert beträgt 2 m/s^2 .

Die angegebenen Vibrationswerte wurden nach einem genormten Prüfverfahren gemessen und können zum Vergleich von Elektrogeräten herangezogen werden. Die tatsächlich auftretenden Vibrationswerte können von den angegebenen Werten abweichen, abhängig von der Art der Anwendung. Die angegebenen Vibrationswerte können zu einer ersten Einschätzung der Vibrationsbelastung verwendet werden. Die tatsächliche Vibrationsbelastung

muss eingeschätzt werden. Dabei können auch die Zeiten berücksichtigt werden, in denen das Elektrogerät abgeschaltet ist, und solche, in denen es zwar eingeschaltet ist, aber ohne Belastung läuft.

Informationen zur Erfüllung der Arbeitgeberrichtlinie Vibration 2002/44/EG sind unter www.stihl.com/vib angegeben.

18.3 REACH

REACH bezeichnet eine EG-Verordnung zur Registrierung, Bewertung und Zulassung von Chemikalien.

Informationen zur Erfüllung der REACH Verordnung sind unter www.stihl.com/reach angegeben.

19 Kombinationen mit KombiWerkzeugen

19.1 STIHL KMA 130 R

Folgende KombiWerkzeuge dürfen angebaut werden:

- STIHL BG-KM: Blasgerät
- STIHL BF-KM: Bodenfräse
- STIHL FCB-KM: Kantenschneider
- STIHL FCS-KM: Kantenschneider
- STIHL FH-KM 145°: Gestrüppschneider
- STIHL FS-KM: Motorsense
- STIHL HT-KM: Hoch-Entaster
- STIHL HL-KM 0°: Heckenschneider
- STIHL HL-KM 145°: Heckenschneider
- STIHL KB-KM: Kkehrbürste
- STIHL KW-KM: Kkehrwalze
- STIHL RG-KM: Unkrautentferner
- STIHL SP-KM: Spezialernter

STIHL FS-KM

Der KombiMotor kann zusammen mit dem STIHL FS-KM mit folgenden Schneidwerkzeugen verwendet werden:

Mähkopf mit Mähfäden „rund, leise“ mit Durchmesser 2,4 mm:

- Mähkopf AutoCut 25-2
- Mähkopf AutoCut C 26-2
- Mähkopf DuroCut 20-2
- Mähkopf FixCut 31-2
- Mähkopf SuperCut 20-2
- Mähkopf TrimCut 31-2

Mähkopf mit Mähfäden „rund, leise“ mit Durchmesser 2,7 mm:

- Mähkopf AutoCut 36-2

Metall-Schneidwerkzeuge:

- Grasschneideblatt 230-2
- Grasschneideblatt 230-4
- Grasschneideblatt 230-8
- Grasschneideblatt 260-2
- Dickichtmesser 250-3

Schutze, Griffe und Tragsysteme, die mit den genannten Schneidwerkzeugen verwendet werden müssen, sind in der Gebrauchsanleitung STIHL FS-KM angegeben.

20 Ersatzteile und Zubehör

20.1 Ersatzteile und Zubehör



Diese Symbole kennzeichnen original STIHL Ersatzteile und original STIHL Zubehör.

STIHL empfiehlt, original STIHL Ersatzteile und original STIHL Zubehör zu verwenden.

Original STIHL Ersatzteile und original STIHL Zubehör sind bei einem STIHL Fachhändler erhältlich.

21 Entsorgen

21.1 KombiMotor entsorgen

Informationen zur Entsorgung sind bei einem STIHL Fachhändler erhältlich.

- ▶ KombiMotor, Zubehör und Verpackung vorschriftsmäßig und umweltfreundlich entsorgen.

22 EU-Konformitätserklärung

22.1 KombiMotor STIHL KMA 130 R

ANDREAS STIHL AG & Co. KG
Badstraße 115
D-71336 Waiblingen
Deutschland

erklärt in alleiniger Verantwortung, dass

- Bauart: Akku-KombiMotor
- Fabrikmarke: STIHL
- Typ: KMA 130 R
- Serienidentifizierung: 4867

den einschlägigen Bestimmungen der Richtlinien 2011/65/EU, 2006/42/EG, 2014/30/EU und 2000/14/EG entspricht und in Übereinstimmung mit den jeweils zum Produktionsdatum gültigen Versionen der folgenden Normen in Verbindung mit den in dieser Gebrauchsanleitung genannten KombiWerkzeugen entwickelt und gefertigt worden ist: EN 55014-1, EN 55014-2, EN 60335-1, EN 60745-1 und EN ISO 12100

unter Berücksichtigung der Normen EN 60335-2-72, EN 50636-2-91, EN 50636-2-100, EN 60745-2-13 und EN 60745-2-15.

Der in dieser Gebrauchsanleitung beschriebene KombiMotor darf nur in Verbindung mit einem in dieser Gebrauchsanleitung genannten KombiWerkzeug in Betrieb genommen werden.

Die Technischen Unterlagen sind bei der Produktzulassung der ANDREAS STIHL AG & Co. KG aufbewahrt.

Das Baujahr, das Herstellungsland und die Maschinenummer sind auf dem KombiMotor angegeben.

Waiblingen, 01.11.2017

ANDREAS STIHL AG & Co. KG

i. V.



Thomas Elsner, Leiter Produktmanagement und Services

23 Anschriften

23.1 STIHL Hauptverwaltung

ANDREAS STIHL AG & Co. KG
Postfach 1771
D-71307 Waiblingen

23.2 STIHL Vertriebsgesellschaften

DEUTSCHLAND

STIHL Vertriebszentrale AG & Co. KG
Robert-Bosch-Straße 13
64807 Dieburg
Telefon: +49 6071 3055358

ÖSTERREICH

STIHL Ges.m.b.H.

Fachmarktstraße 7
2334 Vösendorf
Telefon: +43 1 86596370

SCHWEIZ

STIHL Vertriebs AG
Isenrietstraße 4
8617 Mönchaltorf
Telefon: +41 44 9493030

TSCHECHISCHE REPUBLIK

Andreas STIHL, spol. s r.o.
Chrlická 753
664 42 Modřice

23.3 STIHL Importeure

BOSNIEN-HERZEGOWINA

UNIKOMERC d. o. o.
Bišće polje bb
88000 Mostar
Telefon: +387 36 352560
Fax: +387 36 350536

KROATIEN

UNIKOMERC - UVOZ d.o.o.
Sjedište:
Amruševa 10, 10000 Zagreb
Prodaja:
Ulica Kneza Ljudevita Posavskog 56, 10410 Velika Gorica
Telefon: +385 1 6370010
Fax: +385 1 6221569

TÜRKEI

SADAL TARIM MAKİNALARI DIŞ TİCARET A.Ş.
Alsancak Sokak, No:10 I-6 Özel Parsel
34956 Tuzla, İstanbul
Telefon: +90 216 394 00 40
Fax: +90 216 394 00 44

24 Allgemeine Sicherheitshinweise für Elektrowerkzeuge

24.1 Einleitung

Dieses Kapitel gibt die in der Norm EN/IEC 62841 für handgeführte motorbetriebene Elektrowerkzeuge vorformulierten, allgemeinen Sicherheitshinweise wieder.

STIHL muss diese Texte abdrucken.

Die unter "Elektrische Sicherheit" angegebenen Sicherheitshinweise zur Vermeidung eines elektrischen Schlags sind für STIHL Akku-Produkte nicht anwendbar.



WARNUNG

Lesen Sie alle Sicherheitshinweise, Anweisungen, Bebilderungen und technischen Daten, mit denen dieses Elektrowerkzeug versehen ist. Versäumnisse bei der Einhaltung der nachfolgenden Anweisungen können elektrischen Schlag, Brand und/oder schwere Verletzungen verursachen. **Bewahren Sie alle Sicherheitshinweise und Anweisungen für die Zukunft auf.**

Der in den Sicherheitshinweisen verwendete Begriff „Elektrowerkzeug“ bezieht sich auf netzbetriebene Elektrowerkzeuge (mit Netzleitung) oder auf akkubetriebene Elektrowerkzeuge (ohne Netzleitung).

24.2 Arbeitsplatzsicherheit

- a) **Halten Sie Ihren Arbeitsbereich sauber und gut beleuchtet.** Unordnung oder unbeleuchtete Arbeitsbereiche können zu Unfällen führen.
- b) **Arbeiten Sie mit dem Elektrowerkzeug nicht in explosionsgefährdeter Umgebung, in der sich brennbare Flüssigkeiten, Gase oder Stäube befinden.** Elektrowerkzeuge erzeugen Funken, die den Staub oder die Dämpfe entzünden können.
- c) **Halten Sie Kinder und andere Personen während der Benutzung des Elektrowerkzeugs fern.** Bei Ablenkung können Sie die Kontrolle über das Gerät verlieren.

24.3 Elektrische Sicherheit

- a) **Der Anschlussstecker des Elektrowerkzeugs muss in die Steckdose passen. Der Stecker darf in keiner Weise verändert werden. Verwenden Sie keine Adapterstecker gemeinsam mit schutzgeerdeten Elektrowerkzeugen.** Unveränderte Stecker und passende Steckdosen verringern das Risiko eines elektrischen Schlages.
- b) **Vermeiden Sie Körperkontakt mit geerdeten Oberflächen wie von Rohren, Heizungen, Herden und Kühlschränken.** Es besteht ein erhöhtes Risiko durch elektrischen Schlag, wenn Ihr Körper geerdet ist.
- c) **Halten Sie Elektrowerkzeuge von Regen oder Nässe fern.** Das Eindringen von Wasser in ein Elektrowerkzeug erhöht das Risiko eines elektrischen Schlages.
- d) **Zweckentfremden Sie die Leitung nicht, um das Elektrowerkzeug zu tragen, aufzuhängen oder um den Stecker aus der Steckdose zu ziehen. Halten Sie die Leitung fern von Hitze, Öl, scharfen Kanten oder sich bewegenden Geräteteilen.** Beschädigte oder verwickelte Leitungen erhöhen das Risiko eines elektrischen Schlages.
- e) **Wenn Sie mit einem Elektrowerkzeug im Freien arbeiten, verwenden Sie nur Verlängerungsleitungen, die auch für den Außenbereich geeignet sind.** Die Anwendung einer für den Außenbereich geeigneten Verlängerungsleitung verringert das Risiko eines elektrischen Schlages.
- f) **Wenn der Betrieb des Elektrowerkzeugs in feuchter Umgebung nicht vermeidbar ist, verwenden Sie einen Fehlerstromschutzschalter.** Der Einsatz eines Fehlerstromschutzschalters vermindert das Risiko eines elektrischen Schlages.

24.4 Sicherheit von Personen

- a) **Seien Sie aufmerksam, achten Sie darauf, was Sie tun, und gehen Sie mit Vernunft an die Arbeit mit einem Elektrowerkzeug. Benutzen Sie kein Elektrowerkzeug, wenn Sie müde sind oder unter dem Einfluss von Drogen,**

Alkohol oder Medikamenten stehen. Ein Moment der Unachtsamkeit beim Gebrauch des Elektrowerkzeugs kann zu ernsthaften Verletzungen führen.

- b) **Tragen Sie persönliche Schutzausrüstung und immer eine Schutzbrille.** Das Tragen persönlicher Schutzausrüstung, wie Staubmaske, rutschfeste Sicherheitsschuhe, Schutzhelm oder Gehörschutz, je nach Art und Einsatz des Elektrowerkzeugs, verringert das Risiko von Verletzungen.
- c) **Vermeiden Sie eine unbeabsichtigte Inbetriebnahme. Vergewissern Sie sich, dass das Elektrowerkzeug ausgeschaltet ist, bevor Sie es an die Stromversorgung und/oder den Akku anschließen, es aufnehmen oder tragen.** Wenn Sie beim Tragen des Elektrowerkzeugs den Finger am Schalter haben oder das Gerät eingeschaltet an die Stromversorgung anschließen, kann dies zu Unfällen führen.
- d) **Entfernen Sie Einstellwerkzeuge oder Schraubenschlüssel, bevor Sie das Elektrowerkzeug einschalten.** Ein Werkzeug oder Schlüssel, der sich in einem drehenden Geräteteil befindet, kann zu Verletzungen führen.
- e) **Vermeiden Sie eine abnormale Körperhaltung. Sorgen Sie für einen sicheren Stand und halten Sie jederzeit das Gleichgewicht.** Dadurch können Sie das Elektrowerkzeug in unerwarteten Situationen besser kontrollieren.
- f) **Tragen Sie geeignete Kleidung. Tragen Sie keine weite Kleidung oder Schmuck. Halten Sie Haare und Kleidung fern von sich bewegenden Teilen.** Lockere Kleidung, Schmuck oder lange Haare können von sich bewegenden Teilen erfasst werden.
- g) **Wenn Staubabsaug- und -auffangeinrichtungen montiert werden können, sind diese anzuschließen und richtig zu verwenden.** Verwendung einer Staubabsaugung kann Gefährdungen durch Staub verringern.
- h) **Wiegen Sie sich nicht in falscher Sicherheit und setzen Sie sich nicht über die Sicherheitsregeln für Elektrowerkzeuge hinweg, auch wenn Sie nach vielfachem Gebrauch mit dem Elektrowerkzeug vertraut sind.** Achtloses Handeln kann binnen Sekundenbruchteilen zu schweren Verletzungen führen.

24.5 Verwendung und Behandlung des Elektrowerkzeugs

- a) **Überlasten Sie das Gerät nicht. Verwenden Sie für Ihre Arbeit das dafür bestimmte Elektrowerkzeug.** Mit dem passenden Elektrowerkzeug arbeiten Sie besser und sicherer im angegebenen Leistungsbereich.
- b) **Benutzen Sie kein Elektrowerkzeug, dessen Schalter defekt ist.** Ein Elektrowerkzeug, das sich nicht mehr ein- oder ausschalten lässt, ist gefährlich und muss repariert werden.
- c) **Ziehen Sie den Stecker aus der Steckdose und/oder entfernen Sie einen abnehmbaren Akku, bevor Sie Geräteeinstellungen vornehmen, Einsatzwerkzeugteile wechseln oder das Elektrowerkzeug weglegen.** Diese Vorsichtsmaßnahme verhindert den unbeabsichtigten Start des Elektrowerkzeugs.
- d) **Bewahren Sie unbenutzte Elektrowerkzeuge außerhalb der Reichweite von Kindern auf. Lassen Sie Personen das Gerät nicht benutzen, die mit diesem nicht vertraut sind oder diese Anweisungen nicht gelesen haben.** Elektrowerkzeuge sind gefährlich, wenn sie von unerfahrenen Personen benutzt werden.
- e) **Pflegen Sie Elektrowerkzeuge und Einsatzwerkzeug mit Sorgfalt. Kontrollieren Sie, ob bewegliche Teile einwandfrei funktionieren und nicht klemmen, ob Teile gebrochen oder so beschädigt sind, dass die Funktion des Elektrowerkzeugs beeinträchtigt ist. Lassen Sie beschädigte Teile vor dem Einsatz des Elektrowerkzeugs reparieren.** Viele Unfälle haben ihre Ursache in schlecht gewarteten Elektrowerkzeugen.
- f) **Halten Sie Schneidwerkzeuge scharf und sauber.** Sorgfältig gepflegte Schneidwerkzeuge mit scharfen Schneidkanten verklemmen sich weniger und sind leichter zu führen.
- g) **Verwenden Sie Elektrowerkzeug, Einsatzwerkzeug, Einsatzwerkzeuge usw. entsprechend diesen Anweisungen. Berücksichtigen Sie dabei die Arbeitsbedingungen und die auszuführende Tätigkeit.** Der Gebrauch von Elektrowerkzeugen für andere als die vorgesehenen Anwendungen kann zu gefährlichen Situationen führen.

h) **Halten Sie Griffe und Griffflächen trocken, sauber und frei von Öl und Fett.** Rutschige Griffe und Griffflächen erlauben keine sichere Bedienung und Kontrolle des Elektrowerkzeugs in unvorhergesehenen Situationen.

24.6 Service

a) **Lassen Sie Ihr Elektrowerkzeug nur von qualifiziertem Fachpersonal und nur mit Original-Ersatzteilen reparieren.** Damit wird sichergestellt, dass die Sicherheit des Elektrowerkzeugs erhalten bleibt.

b) **Warten Sie niemals beschädigte Akkus.** Sämtliche Wartung von Akkus sollte nur durch den Hersteller oder bevollmächtigte Kundendienststellen erfolgen.

24.7 Verwendung und Behandlung des Akkuwerkzeugs

a) **Laden Sie die Akkus nur mit Ladegeräten auf, die vom Hersteller empfohlen werden.** Durch ein Ladegerät, das für eine bestimmte Art von Akkus geeignet ist, besteht Brandgefahr, wenn es mit anderen Akkus verwendet wird.

b) **Verwenden Sie nur die dafür vorgesehenen Akkus in den Elektrowerkzeugen.** Der Gebrauch von anderen Akkus kann zu Verletzungen und Brandgefahr führen.

c) **Halten Sie den nicht benutzten Akku fern von Büroklammern, Münzen, Schlüsseln, Nägeln, Schrauben oder anderen kleinen Metallgegenständen, die eine Überbrückung der Kontakte verursachen könnten.** Ein Kurzschluss zwischen den Akkukontakten kann Verbrennungen oder Feuer zur Folge haben.

d) **Bei falscher Anwendung kann Flüssigkeit aus dem Akku austreten. Vermeiden Sie den Kontakt damit. Bei zufälligem Kontakt mit Wasser abspülen. Wenn die Flüssigkeit in die Augen kommt, nehmen Sie zusätzlich ärztliche Hilfe in Anspruch.** Austretende Akkuflüssigkeit kann zu Hautreizungen oder Verbrennungen führen.

e) **Benutzen Sie keinen beschädigten oder veränderten Akku.** Beschädigte oder veränderte Akkus können sich unvorhersehbar verhalten und zu Feuer, Explosion oder Verletzungsgefahr führen.

f) **Setzen Sie einen Akku keinem Feuer oder zu hohen Temperaturen aus.** Feuer oder Temperaturen über 130 °C (265 °F) können eine Explosion hervorrufen.

g) **Befolgen Sie alle Anweisungen zum Laden und laden Sie den Akku oder das Akkuwerkzeug niemals außerhalb des in der Betriebsanleitung angegebenen Temperaturbereichs.** Falsches Laden oder Laden außerhalb des zugelassenen Temperaturbereichs kann den Akku zerstören und die Brandgefahr erhöhen.

24.8 Service

a) **Lassen Sie Ihr Elektrowerkzeug nur von qualifiziertem Fachpersonal und nur mit Original-Ersatzteilen reparieren.** Damit wird sichergestellt, dass die Sicherheit des Elektrowerkzeugs erhalten bleibt.

b) **Warten Sie niemals beschädigte Akkus.** Sämtliche Wartung von Akkus sollte nur durch den Hersteller oder bevollmächtigte Kundendienststellen erfolgen.

Contents

1	Introduction	28	9	Switching the KombiMotor On/Off	40
2	Guide to Using this Manual	28	9.1	Switching On	40
2.1	Applicable Documentation	28	9.2	Switching Off	41
2.2	Symbols used with warnings in the text	29	10	Checking the KombiMotor	41
2.3	Symbols in Text	29	10.1	Checking the Controls	41
3	Overview	29	11	Operating the KombiMotor	41
3.1	KombiMotor	29	11.1	Holding and Controlling the KombiMotor	41
3.2	Carrying Systems	30	11.2	Selecting Power Level	41
3.3	Symbols	31	11.3	Operation	42
4	Safety Precautions	31	12	After Finishing Work	42
4.1	Warning Symbols	31	12.1	After Finishing Work	42
4.2	Intended Use	31	13	Transporting	42
4.3	The Operator	31	13.1	Transporting the KombiMotor	42
4.4	Clothing and Equipment	32	14	Storing	42
4.5	Work Area and Surroundings	32	14.1	Storing the KombiMotor	42
4.6	Safe condition	33	15	Cleaning	42
4.7	Operation	33	15.1	Cleaning the KombiMotor	42
4.8	Transporting	34	16	Maintenance and Repairs	42
4.9	Storing	34	16.1	Servicing and Repairing the KombiMotor	42
4.10	Cleaning, Maintenance and Repairs	34	17	Troubleshooting	44
5	Preparing KombiMotor for Operation	35	17.1	Troubleshooting the KombiMotor and Battery	44
5.1	Getting the KombiEngine ready for use	35	18	Specifications	46
6	Assembling the KombiMotor	35	18.1	STIHL KMA 130 R KombiMotor	46
6.1	Mounting the Loop Handle	35	18.2	Noise and Vibration Data	46
6.2	Mounting Loop Handle with Barrier Bar	35	18.3	REACH	46
7	Adjusting KombiMotor for User	36	19	Combinations with KombiTools	46
7.1	Using with STIHL AR Battery	36	19.1	STIHL KMA 130 R	46
7.2	Using with Carrying System	37	20	Spare Parts and Accessories	47
7.3	Using with AP Belt Bag with Connecting Cable	38	20.1	Spare Parts and Accessories	47
7.4	Adjusting the Loop Handle	39	21	Disposal	47
8	Inserting and Removing Connecting Cable Plug	40	21.1	Disposing of KombiMotor	47
8.1	Inserting the Connecting Cable Plug	40			
8.2	Removing the Connecting Cable Plug	40			

STIHL

This instruction manual is protected by copyright. All rights reserved, especially the rights to reproduce, translate and process with electronic systems.

22 EC Declaration of Conformity	47
22.1 STIHL KMA 130 R KombiMotor	47
23 General Power Tool Safety Warnings	48
23.1 Introduction	48
23.2 Work area safety	48
23.3 Electrical safety	48
23.4 Personal safety	49
23.5 Power tool use and care	49
23.6 Service	50
23.7 Battery tool use and care	50
23.8 Service	50

1 Introduction

Dear Customer,

Thank you for choosing STIHL. We develop and manufacture our quality products to meet our customers' requirements. The products are designed for reliability even under extreme conditions.

STIHL also stands for premium service quality. Our specialist dealers guarantee competent advice and instruction as well as comprehensive service support.

We thank you for your confidence in us and hope you will enjoy working with your STIHL product.



Dr. Nikolas Stihl

IMPORTANT: READ BEFORE USE AND KEEP IN A SAFE PLACE.

2 Guide to Using this Manual

2.1 Applicable Documentation

Local safety regulations apply.

- ▶ Read, understand and save the following documents in addition to this instruction manual:
 - Instruction manual of STIHL KombiTool being used.
 - Instruction manual and packaging of the cutting attachment you are using
 - Instruction manual of the carrying system you are using
 - User instructions for STIHL AR battery
 - User instructions for AP belt bag with connecting cable
 - Safety notes and precautions for STIHL AP battery

- Instruction manual for STIHL AL 101, 300, 500 chargers
- Safety information for STIHL batteries and products with built-in batteries: www.stihl.com/safety-data-sheets

2.2 Symbols used with warnings in the text

WARNING

This symbol indicates dangers that can cause serious injuries or death.

- ▶ The measures indicated can avoid serious injuries or death.

NOTICE

This symbol indicates dangers that can cause damage to property.

- ▶ The measures indicated can avoid damage to property.

2.3 Symbols in Text



This symbol refers to a chapter in this instruction manual.

3 Overview

3.1 KombiMotor

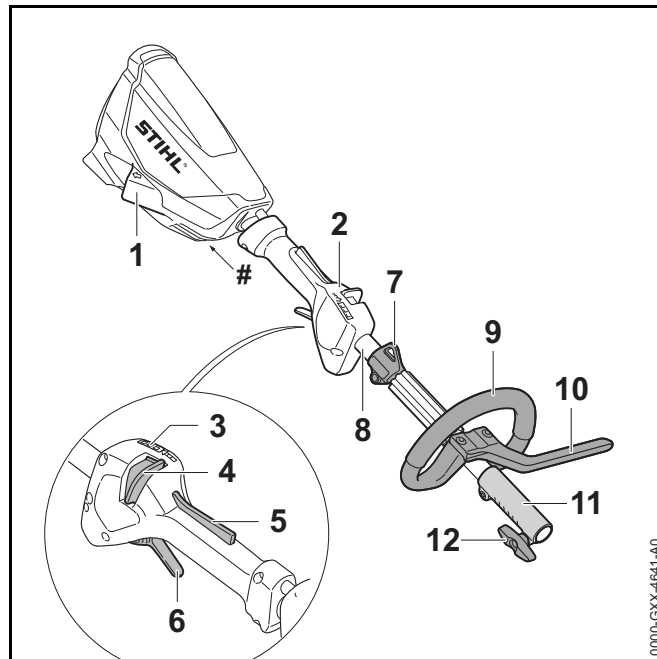

1 Socket

Receptacle for connecting cable plug.

2 Control Handle

For operating, holding and controlling the KombiMotor.

3 LEDs

The LEDs indicate the selected power level.

4 Release Slide

Operated together with the trigger lockout to unlock the trigger. It is also used to select the power level.

5 Trigger Lockout

Operated together with the release slide to unlock the trigger.

6 Trigger

Switches the KombiMotor on and off.

7 Carrying Ring

For attaching carrying system.

8 Drive Tube

Connects all components.

9 Loop Handle

For holding and controlling the KombiMotor.

10 Barrier Bar

Maintains distance between operator's leg and a metal cutting attachment.

11 Coupling Sleeve

Connects KombiMotor to the KombiTool.

12 Wing Screw

Secures KombiTool to the drive tube.

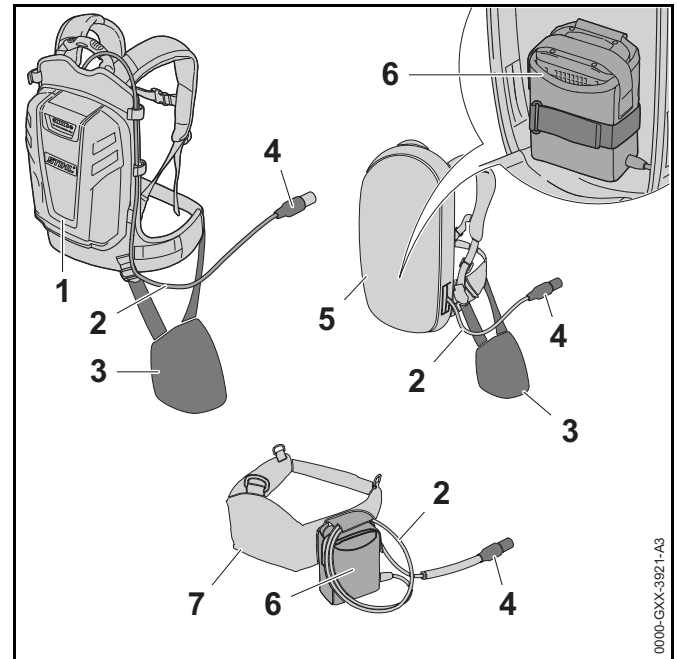
Rating label with serial number**3.2 Carrying Systems****1 STIHL AR Battery**

The STIHL AR battery can supply power to the KombiMotor.

2 Connecting Cable

Connects KombiMotor to the battery or "AP belt bag with connecting cable".

3 Hip Padding

Serves to secure KombiMotor to STIHL AR battery or the carrying system with built-in "AP belt bag with connecting cable".

4 Connecting Cable Plug

Connects KombiMotor to "AP belt bag with connecting cable" or a STIHL AR battery.

5 Carrying System with Built-In "AP Belt Bag with Connecting Cable"

Can supply power to the KombiMotor.

6 “AP Belt Bag with Connecting Cable”

Can supply power to the KombiMotor.

7 Battery Belt with “AP Belt Bag with Connecting Cable”

Can supply power to the KombiMotor.

3.3 Symbols

Meanings of symbols that may be on the KombiMotor:



This symbol indicates in what direction the release slide has to be pushed.



Guaranteed sound power level according to directive 2000/14/EC in dB(A) in order to make sound emissions of products comparable.



Do not dispose of the product with your household waste.

4 Safety Precautions**4.1 Warning Symbols**

Meanings of warning signs on the KombiMotor:



Observe safety notices and take the necessary precautions.



Read, understand and save the instruction manual.



Disconnect connecting cable plug from socket during work breaks, transport, storage, maintenance and repairs.

4.2 Intended Use

The STIHL KMA 130 R KombiMotor is designed to power a number of different STIHL KombiTools.

The KombiMotor may be used in the rain.

The KombiMotor must not be used in snow.

Power to the KombiMotor is supplied by a STIHL AP battery in combination with the “AP belt bag with connecting cable” or a STIHL AR battery.

⚠ WARNING

- Batteries not explicitly approved for the KombiMotor by STIHL may cause a fire or explosion. This can result in serious or fatal injuries and damage to property.
 - ▶ Use the KombiMotor with a STIHL AP battery in combination with the “AP belt bag with connecting cable” or an STIHL AR battery.
- Using the KombiMotor or the battery for purposes for which they were not designed may result in serious or fatal injuries and damage to property.
 - ▶ Use the KombiMotor as described in this instruction manual.
 - ▶ Use the battery as described in the instruction manual for the “AP belt bag with connecting cable” or the STIHL AR battery.

4.3 The Operator**⚠ WARNING**

- Users who have had no instruction cannot recognize or assess the risks involved in using the KombiMotor. The user or other persons may sustain serious or fatal injuries.



- ▶ Read, understand and save the instruction manual.

- ▶ If the KombiMotor is passed on to another person: Always give them the instruction manual.

- ▶ Make sure the user meets the following requirements:
 - The user must be rested.
 - The user must be in good physical condition and mental health to operate and work with the KombiMotor. If the user's physical, sensory or mental ability is restricted, he or she may work only under the supervision of or as instructed by a responsible person.
 - The user is able to recognize and assess the risks involved in using the KombiMotor.
 - The user must be of legal age or is being trained in a trade under supervision in accordance with national rules and regulations.
 - The user has received instruction from a STIHL servicing dealer or other experienced user before working with the KombiMotor for the first time.
 - The user must not be under the influence of alcohol, medication or drugs.
- ▶ If you have any queries: Contact a STIHL servicing dealer for assistance.

4.4 Clothing and Equipment

WARNING

- Long hair can be pulled into the KombiMotor during operation. This can result in serious injuries.
 - ▶ Tie up long hair so that it is above shoulder level.
- Falling objects can cause head injuries.
 - ▶ If there is a danger of falling objects during operation: Wear a safety hard hat.
- Dust can be whipped up during operation: Whipped up dust can damage the respiratory passages and cause allergic reactions.
 - ▶ If dust is generated: Wear a dust respirator mask.
- Unsuitable clothing can snag on wood, brush or the KombiMotor. Not wearing suitable clothing may result in serious injury.
 - ▶ Wear snug-fitting clothing.
 - ▶ Do not wear a scarf or jewelry.
- Wearing unsuitable footwear may cause you to slip or stumble. This can result in personal injury.
 - ▶ Wear sturdy enclosed footwear with non-slip soles.

4.5 Work Area and Surroundings

WARNING

- Bystanders, children and animals cannot recognize or assess the dangers of the KombiMotor. Innocent bystanders, children and animals may be seriously injured.
 - ▶ Keep bystanders, children and animals away from the work area.
 - ▶ Do not leave the KombiMotor unattended.
 - ▶ Make sure that children cannot play with the KombiMotor.

- Electrical components of the KombiMotor can produce sparks. Sparks may cause a fire or an explosion in an easily combustible or explosive environment. This can result in serious or fatal injuries and damage to property.
 - ▶ Do not work in an easily combustible or explosive environment.

4.6 Safe condition

The KombiEngine is in a safe condition if the following conditions are fulfilled:

- The KombiEngine is undamaged.
- The KombiEngine is clean.
- The controls work and they have not been modified.
- A KombiTool specified in this Instruction Manual is fitted.
- The KombiTool is correctly fitted.
- Only an original STIHL accessory for this KombiEngine is fitted.
- The accessory is correctly fitted.

▲ WARNING

- Parts that are not in a safe condition cannot function properly and safety devices can be disabled. People can be seriously injured or killed.
 - ▶ Never use a damaged KombiEngine.
 - ▶ If the KombiEngine is dirty: Clean the KombiEngine.
 - ▶ Do not change the KombiEngine. Exception: Installation of a KombiTool specified in this Instruction Manual.
 - ▶ If the controls do not work: Do not operate the KombiEngine.
 - ▶ Only fit original STIHL accessories for this KombiEngine.
 - ▶ Fit the KombiTool as described in this Instruction Manual of the KombiTool.
 - ▶ Fit the accessories as described in this Instruction Manual or in the Instruction Manual for the accessory.

- ▶ Do not insert objects into the openings of the KombiEngine.
- ▶ Replace worn or damaged information signs.
- ▶ If in any doubt: Contact a STIHL servicing dealer.

4.7 Operation

▲ WARNING

- The user cannot concentrate on the work in certain situations. The user may stumble, fall and be seriously injured.
 - ▶ Work calmly and carefully.
 - ▶ If light and visibility are poor: Do not work with the KombiMotor.
 - ▶ Operate the KombiMotor without assistance.
 - ▶ Watch out for obstacles.
 - ▶ Stand on the ground while working and keep a good balance.
 - ▶ If you begin to feel tired: Take a break.
- If the behavior of the KombiMotor changes during operation or feels unusual, it may no longer be in a safe condition. This can result in serious injuries and damage to property.
 - ▶ Stop work, pull the connecting cable plug out of the socket and contact your STIHL servicing dealer.
- Vibrations may occur while using the KombiMotor.
 - ▶ Wear gloves.



- ▶ Take regular breaks.
- ▶ If signs of circulation problems occur: Seek medical advice.

- In an emergency, the user may panic and not put the carrying system down. This can result in serious injuries.
 - ▶ Practice removing and putting down the carrying system.

4.8 Transporting

⚠ WARNING

- The KombiMotor may turn over or shift during transport. This may result in personal injuries and damage to property.



- ▶ Pull the connecting cable plug out of the socket.

- ▶ If a KombiTool is mounted: Transport the KombiTool as described in the instruction manual supplied with the KombiTool.
- ▶ Secure the KombiMotor with lashing straps or a net to prevent it turning over and moving.

4.9 Storing

⚠ WARNING

- Children are not aware of and cannot assess the dangers of the KombiMotor and can be seriously injured.



- ▶ Pull the connecting cable plug out of the socket.

- ▶ Store the KombiMotor out of the reach of children.
- Dampness can corrode the electrical contacts on the KombiMotor and metal components. The KombiMotor may be damaged.



- ▶ Pull the connecting cable plug out of the socket.

- ▶ Store the KombiMotor in a clean and dry condition.

4.10 Cleaning, Maintenance and Repairs

⚠ WARNING

- The KombiMotor may start unintentionally if the connecting cable plug remains inserted during cleaning, maintenance or repair operations. This can result in serious injuries and damage to property.



- ▶ Pull the connecting cable plug out of the socket.

- Aggressive cleaning agents, cleaning with a jet of water or pointed objects can damage the KombiMotor. If the KombiMotor is not cleaned correctly, components may no longer function properly or safety devices may be rendered inoperative. This can result in serious injuries.

- ▶ Clean the KombiMotor as described in this instruction manual.

- If the KombiMotor is not serviced or repaired correctly, components may no longer function properly or safety devices may be rendered inoperative. This can result in serious or fatal injuries.

- ▶ Do not attempt to service or repair the KombiMotor.

- ▶ If the KombiMotor needs to be serviced or repaired: Contact your STIHL servicing dealer for assistance.

- The user can be cut by the sharp cutting edges while cleaning or maintaining cutting attachments. This can result in personal injury.









- ▶ Wear work gloves made of durable material.

5 Preparing KombiMotor for Operation

5.1 Getting the KombiEngine ready for use

The following steps must be carried out every time before starting work:

- ▶ Make sure that the following components are in a safe condition:
 - KombiEngine,  4.6.
 - KombiTool as described in this Instruction Manual of the KombiTool.
 - Battery as described in the STIHL AR battery Instruction Manual or in the "AP belt bag with connection cable" Instruction Manual.
- ▶ Check battery as described in the STIHL AR battery Instruction Manual or in the "AP belt bag with connection cable" Instruction Manual.
- ▶ Fully charge the battery as described in the Instruction Manual for chargers STIHL AL 101, 300, 500.
- ▶ Clean the KombiEngine,  15.
- ▶ Mounting the loop handle,  6.1.
- ▶ If a FS-KM is used with a metal cutting attachment or an RG-KM: Fit barrier bar,  6.2.
- ▶ Fit the KombiTool as described in this Instruction Manual of the KombiTool.
- ▶ Place and adjust the STIHL AR battery, carrying system or "AP belt bag with connecting cord",  7.
- ▶ Adjust the loop handle, ,  7.4.
- ▶ Check controls,  10.1.
 - ▶ If 3 LEDs on the battery flash red while checking the controls: Disconnect the plug of the connecting cord from the socket and consult a STIHL servicing dealer. There is a fault in the KombiEngine.
- ▶ If it is not possible to carry out these steps: Do not use the KombiEngine and consult a STIHL servicing dealer.

6 Assembling the KombiMotor

6.1 Mounting the Loop Handle

- ▶ Switch off the KombiMotor and pull the connecting cable plug out of the socket.

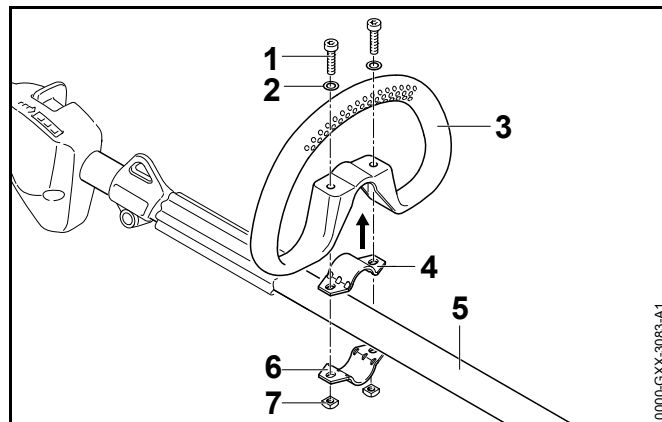

- ▶ Fit the clamp (4) in the loop handle (3).
- ▶ Place the loop handle (3) with clamp (4) on the drive tube (5).
- ▶ Fit washers (2) on the screws (1).
- ▶ Hold the clamp (6) against the drive tube (5).
- ▶ Insert screws (1) through holes in loop handle (3) and clamps (4 and 6).
- ▶ Fit and tighten down the nuts (7) firmly.

The loop handle must not be removed again.

6.2 Mounting Loop Handle with Barrier Bar

- ▶ Switch off the KombiMotor and pull the connecting cable plug out of the socket.

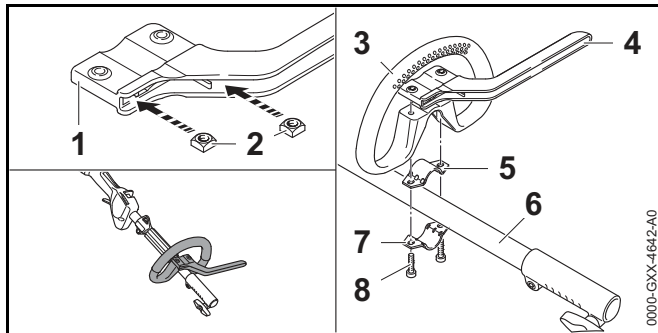

- ▶ Insert nuts (2) in the barrier bar (1) so that the holes line up.
- ▶ Fit the clamp (5) in the loop handle (3).
- ▶ Place the loop handle (3) with clamp (5) and barrier bar (4) on the drive tube (6).
- ▶ Hold the clamp (7) against the drive tube (6).
- ▶ Insert and tighten down the screws (8) firmly.

7 Adjusting KombiMotor for User

7.1 Using with STIHL AR Battery

7.1.1 Fitting and Adjusting the Connecting Cable

The connecting cable can be fitted and adjusted to suit the user's size and the application.

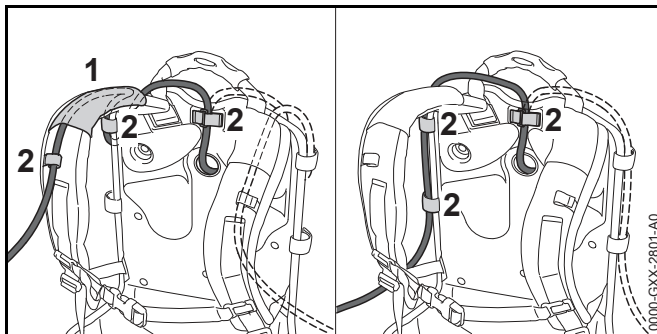

The connecting cable can be secured in position by the guide (1) on the harness and the fasteners (2), or on the side of the backplate with the fasteners (2).

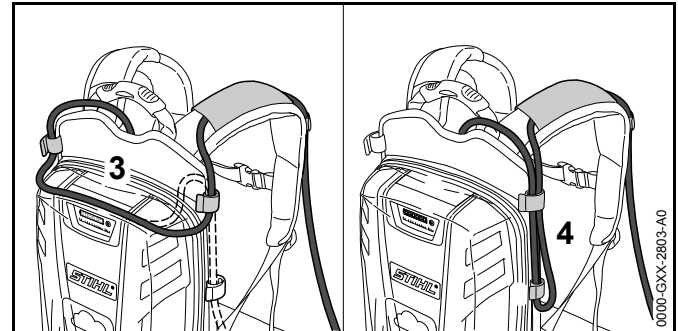

The length of the connecting cable can be adjusted by making a loop on the backplate (3) or at one side (4).

- ▶ Arrange the connecting cable so that it is as short as possible without hindering your work.

7.1.2 Fitting and Adjusting the Carrying System

- ▶ Put the battery on your back.

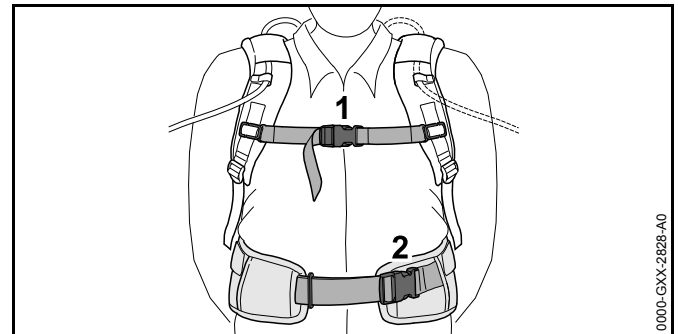

- ▶ Close buckle (2) on the waist belt.
- ▶ Close buckle (1) on the chest strap.

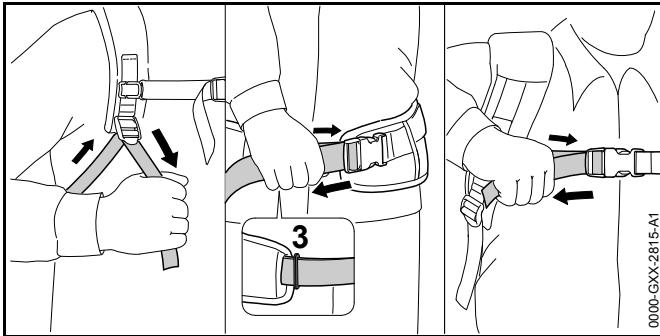

- ▶ Tighten the straps until the waist belt fits snugly on your hips and the back padding is against your back.
- ▶ Thread the end of the waist belt through the loop (3).
- ▶ Fit the hip pad as described in the instructions supplied with the hip pad.

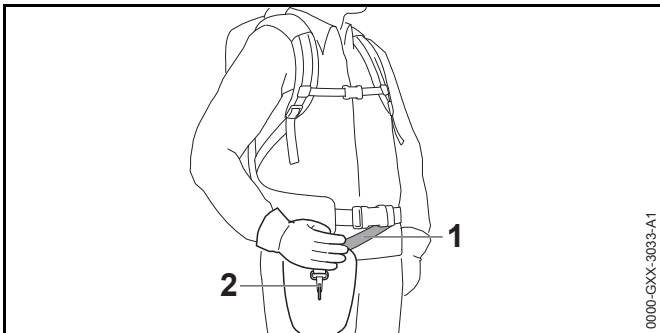

- ▶ Adjust the strap (1) so that the carabiner (2) is about a hand's width below your right hip.

7.2 Using with Carrying System

7.2.1 Fitting and Adjusting the Connecting Cable

The connecting cable can be fitted and adjusted to suit the user's size and the application.

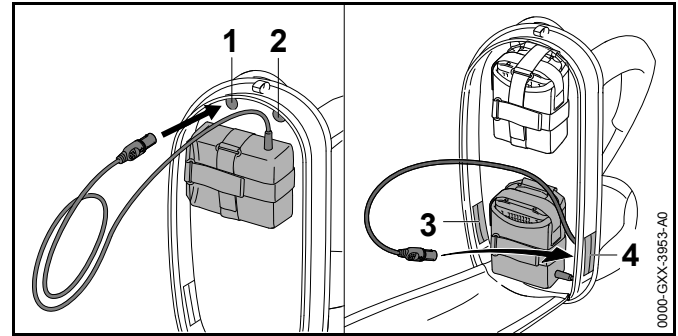

The connecting cable can be fitted through the following openings:

- the upper left opening (1)
- the upper right opening (2)
- the lower left opening (3)
- the lower right opening (4)

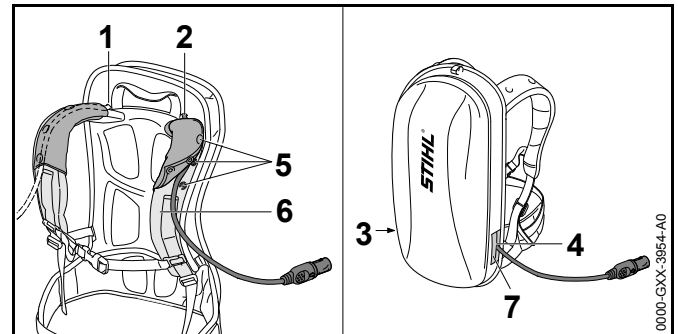

- ▶ If the connecting cable is fitted through the upper left opening (1) or the upper right opening (2):
 - ▶ Open the press studs (5).
 - ▶ Lay the connecting cable over the shoulder strap (6).
 - ▶ Close the press studs (5).
- ▶ If the connecting cable is fitted through the lower left opening (3) or the lower right opening (4): Seal the opening you use (3 or 4) with the hook and loop fastener (7).

- ▶ Arrange the connecting cable so that it is as short as possible without hindering your work.

7.2.2 Fitting and Adjusting the Carrying System

- ▶ Put the battery on your back.

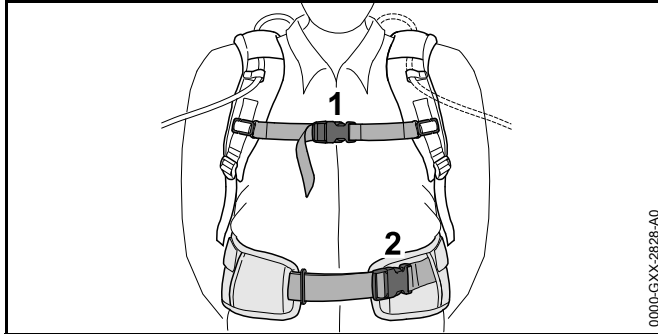

- ▶ Close buckle (2) on the waist belt.
- ▶ Close buckle (1) on the chest strap.

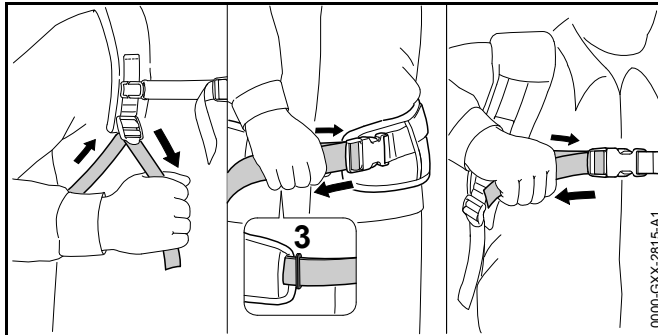

- ▶ Tighten the straps until the waist belt fits snugly on your hips and the back padding is against your back.
- ▶ Thread the end of the waist belt through the loop (3).
- ▶ Fit the hip pad as described in the instructions supplied with the hip pad.

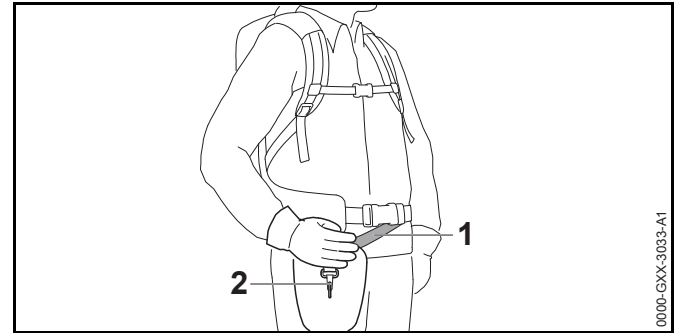

- ▶ Adjust the strap (1) so that the carabiner (2) is about a hand's width below your right hip.

7.3 Using with AP Belt Bag with Connecting Cable

7.3.1 Attaching the "Belt bag AP with connecting cord"

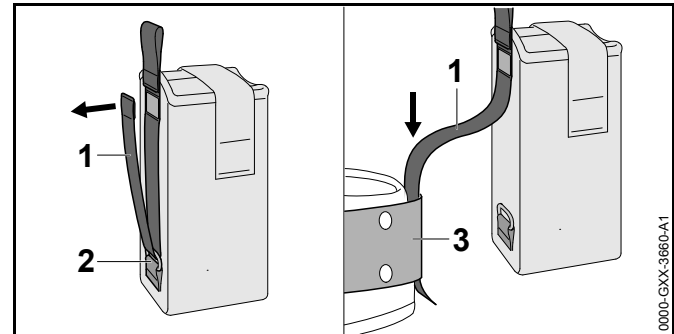

- ▶ Open the Velcro® fastening on the strap (1) and pull the strap (1) out of the ring (2).
- ▶ Feed strap (1) through belt (3).

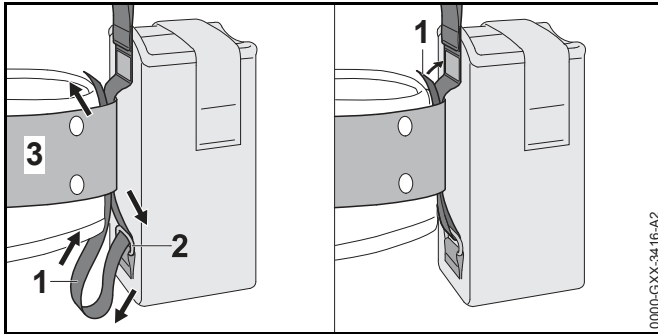

- ▶ Feed strap (1) back through the ring (2) and the belt (3).
- ▶ Close the Velcro® fastening on the strap (1).

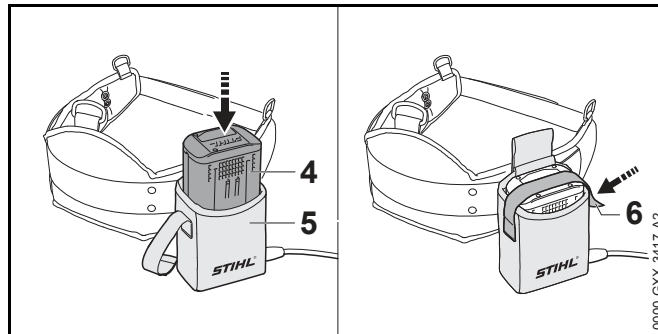

- ▶ Push battery (4) as far as it will go into the belt bag (5). A short beep will sound.
- ▶ Secure battery (4) with the Velcro® fastening (6).

7.3.2 Adjusting the Connecting Cable

The connecting cable can be fitted and adjusted to suit the user's size and the application.

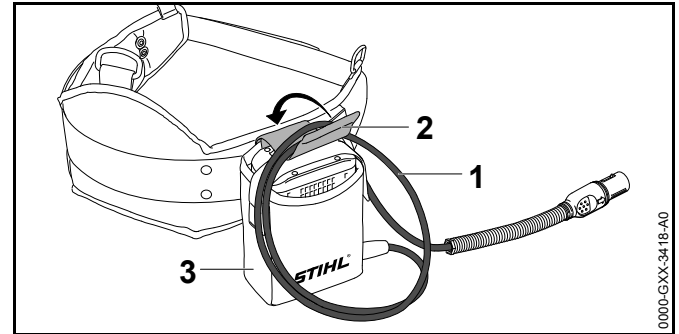

The length of the connecting cable can be adjusted by making a loop (1) and securing it to the belt bag (3) with the fastener (2).

- ▶ Arrange the connecting cable so that it is as short as possible without hindering your work.

7.3.3 Fitting and Adjusting the Carrying System

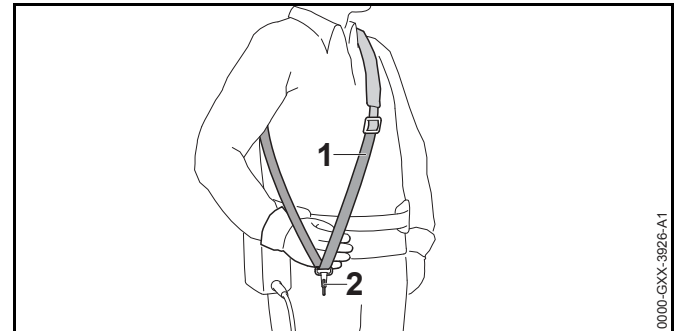

- ▶ Put on the shoulder strap (1).
- ▶ Adjust the shoulder strap (1) so that the carabiner (2) is about a hand's width below your right hip.

7.4 Adjusting the Loop Handle

The loop handle can be set to different positions to suit the height and reach of the user.

- ▶ Switch off the KombiMotor and pull the connecting cable plug out of the socket.

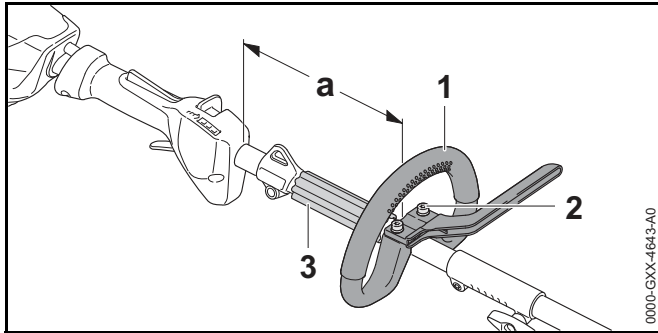

- ▶ Loosen the screws (2).
- ▶ Move the loop handle (1) to the required position and make sure that:
 - The spacer sleeve (3) fits between the loop handle (1) and carrying ring.
 - 'a' = no more than 25 cm.
- ▶ Tighten down the screws (2) so that the loop handle cannot be rotated on the drive tube.

8 Inserting and Removing Connecting Cable Plug

8.1 Inserting the Connecting Cable Plug

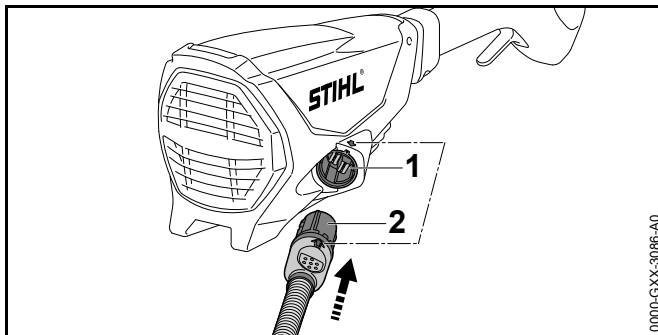

- ▶ Hold connecting cable plug (2) so that the arrow on its side lines up with the arrow on the socket (1).

- ▶ Insert the connecting cable plug (2) in the socket (1). The plug (2) engages in position.

8.2 Removing the Connecting Cable Plug

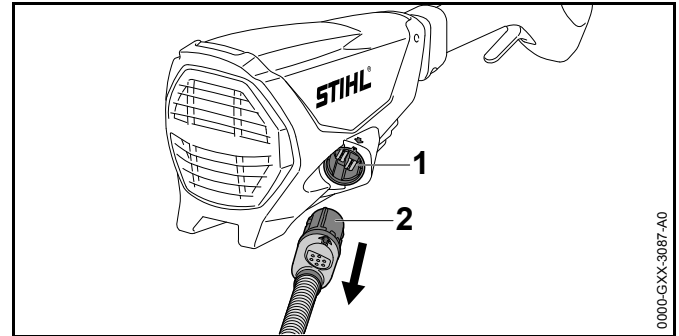

- ▶ Grip the connecting cable plug (2) with your hand.
- ▶ Pull the plug (2) out of the socket (1).

9 Switching the KombiMotor On/Off

9.1 Switching On

- ▶ Hold the KombiMotor with your right hand on the control handle – wrap your thumb around the control handle.
- ▶ Hold the KombiMotor with your left hand on the loop handle – wrap your thumb around the loop handle.

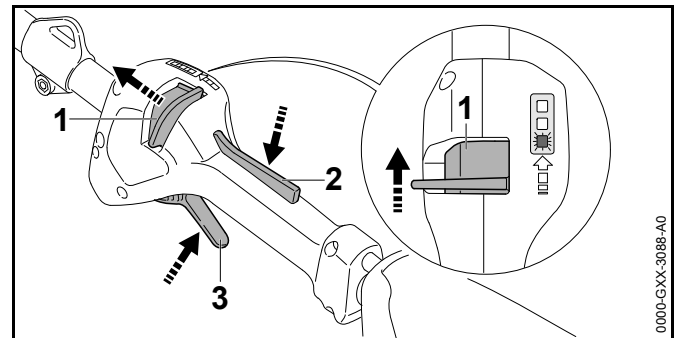

- ▶ Push the release slide (1) in the direction of the loop handle with your thumb and hold it there.
- ▶ Depress the trigger lockout (2) with your hand and hold it there.
You can let go of the release slide (1).
- ▶ Pull the trigger (3) with your index finger and hold it there.
The KombiMotor accelerates and the KombiTool runs.

The more you depress the trigger, the faster the KombiTool runs.

9.2 Switching Off

- ▶ Release the trigger and trigger lockout lever.
- ▶ Wait until the KombiTool comes to a standstill.
- ▶ If the KombiTool continues to run: Pull connecting cable plug out of the socket and contact your STIHL dealer for assistance.
The KombiMotor has a malfunction.

10 Checking the KombiMotor

10.1 Checking the Controls

Release slide, trigger lockout and trigger

- ▶ Pull the connecting cable plug out of the socket.
- ▶ Attempt to pull the trigger lever without depressing the release slide and the trigger lockout.
- ▶ If the trigger can be pulled: Do not use your KombiMotor and contact your STIHL servicing dealer for assistance.
Release slide or trigger lockout is faulty.
- ▶ Push the release slide in the direction of the loop handle and hold it there.
- ▶ Depress the trigger lockout lever and hold it in that position.
- ▶ Pull the trigger.
- ▶ Release the trigger and trigger lockout lever.

- ▶ If the trigger or trigger lockout is stiff or does not spring back to the idle position: Do not use your KombiMotor and contact your STIHL servicing dealer for assistance.
Trigger or trigger lockout is faulty.

Switching on the KombiMotor

- ▶ Insert the connecting cable plug.
- ▶ Push the release slide in the direction of the loop handle and hold it there.
- ▶ Depress the trigger lockout lever and hold it in that position.
- ▶ Pull the trigger and hold it there.
The KombiTool runs.
- ▶ If 3 LEDs flash red: Pull connecting cable plug out of the socket and contact your STIHL dealer for assistance.
There is a malfunction in the KombiMotor.
- ▶ Release the trigger and trigger lockout lever.
The KombiTool stops running.
- ▶ If the KombiTool continues to run: Pull connecting cable plug out of the socket and contact your STIHL dealer for assistance.
The KombiMotor has a malfunction.

11 Operating the KombiMotor

11.1 Holding and Controlling the KombiMotor

The correct way of holding and controlling the KombiMotor depends on the KombiTool you are using.

- ▶ Hold and control the KombiMotor as described in the instruction manual supplied with the KombiTool.

11.2 Selecting Power Level

One of three power levels can be selected to suit the job in hand. The LEDs indicate the selected power level. The higher the power level, the faster the KombiTool can run.

The selected power level affects the battery's runtime. The lower the power level, the longer the runtime.

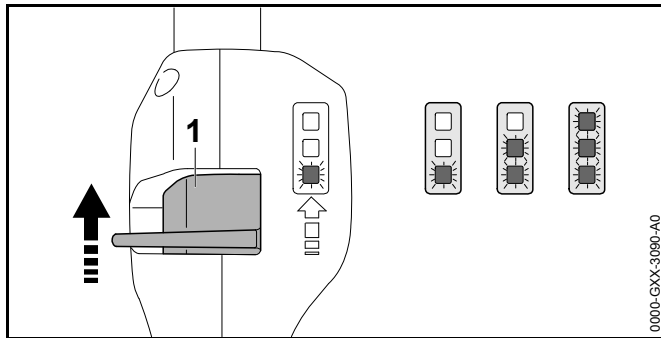

- ▶ Push the release slide (1) in the direction of the loop handle with your thumb and hold it there. The LEDs indicate the selected power level.
- ▶ Push the release slide (1) forwards, hold it briefly in that position and allow it to spring back. This selects the next power level. Power level 3 is followed by power level 1, then 2, 3.
- ▶ Push the release slide (1) forwards and allow it to spring back as many times as necessary to select the required power level.

Every KombiTool can be operated with all three power levels.

11.3 Operation

The method of operating the KombiMotor depends on the KombiTool you are using.

- ▶ Operate the KombiMotor as described in the instruction manual supplied with the KombiTool.

12 After Finishing Work

12.1 After Finishing Work

- ▶ Switch off the KombiMotor and pull the connecting cable plug out of the socket.
- ▶ If the KombiMotor is wet: Allow the KombiMotor to dry.
- ▶ Clean the KombiMotor.

13 Transporting

13.1 Transporting the KombiMotor

- ▶ Switch off the KombiMotor and pull the connecting cable plug out of the socket.
- ▶ Carry the KombiMotor properly balanced by the drive tube with the KombiTool behind you.
- ▶ Transporting the KombiMotor in a vehicle: Secure the KombiMotor so that it cannot turn over or move.

14 Storing

14.1 Storing the KombiMotor

- ▶ Switch off the KombiMotor and pull the connecting cable plug out of the socket.
- ▶ Mount the KombiTool as described in the instruction manual supplied with the KombiTool.
- ▶ Check the following points when storing the KombiMotor:
 - KombiMotor is out of the reach of children.
 - KombiMotor is clean and dry.

15 Cleaning

15.1 Cleaning the KombiMotor.

- ▶ Switch off the KombiMotor and pull the connecting cable plug out of the socket.
- ▶ Clean the KombiMotor with a damp cloth.

16 Maintenance and Repairs

16.1 Servicing and Repairing the KombiMotor

The KombiMotor cannot be serviced or repaired by the user.

- ▶ If your KombiMotor has a malfunction or is damaged or requires servicing: Contact your STIHL servicing dealer for assistance.

17 Troubleshooting

17.1 Troubleshooting the KombiMotor and Battery

Condition	LEDs on Battery	Cause	Remedy
KombiMotor does not run when switched on.	1 LED flashes green.	Battery has low charge.	<ul style="list-style-type: none"> ▶ Recharge the battery fully as described in the instruction manual for the STIHL AL 101, 300, 500 chargers.
	1 LED glows red.	Battery too hot or too cold.	<ul style="list-style-type: none"> ▶ Pull the connecting cable plug out of the socket. ▶ Allow battery to cool down / warm up.
	3 LEDs flash red.	There is a malfunction in the KombiMotor.	<ul style="list-style-type: none"> ▶ Pull connecting cable plug out of the socket and then refit it. ▶ Switch on the KombiMotor. ▶ If 3 LEDs continue to flash red: Do not use your KombiMotor and contact your STIHL servicing dealer for assistance.
	3 LEDs glow red.	KombiMotor is too hot.	<ul style="list-style-type: none"> ▶ Pull the connecting cable plug out of the socket. ▶ Allow the KombiMotor to cool down.
	4 LEDs flash red.	There is a malfunction in the battery.	<ul style="list-style-type: none"> ▶ Pull connecting cable plug out of the socket and then refit it. ▶ Switch on the KombiMotor. ▶ If 4 LEDs continue to flash red: Do not use the battery and contact your STIHL dealer for assistance.
		No electrical contact between KombiMotor and battery.	<ul style="list-style-type: none"> ▶ Pull connecting cable plug out of the socket and then refit it. ▶ If KombiMotor still does not start when switched on: Clean contacts of connecting cable as described in the STIHL AR battery's instruction manual or in the user instructions for the "AP belt bag with connecting cable".
		KombiMotor or battery damp.	<ul style="list-style-type: none"> ▶ Allow the KombiMotor or battery to dry.
KombiMotor cuts out during operation.	3 LEDs glow red.	KombiMotor is too hot.	<ul style="list-style-type: none"> ▶ Pull the connecting cable plug out of the socket. ▶ Allow the KombiMotor to cool down.

Condition	LEDs on Battery	Cause	Remedy
		There is a electrical malfunction.	<ul style="list-style-type: none"> ▶ Pull connecting cable plug out of the socket and then refit it. ▶ If KombiMotor continues to cut out during operation: Clean contacts of connecting cable as described in the STIHL AR battery's instruction manual or in the user instructions for the "AP belt bag with connecting cable". ▶ Switch on the KombiMotor.
KombiMotor runtime is too short		Battery not fully charged.	▶ Recharge the battery fully as described in the instruction manual for the STIHL AL 101, 300, 500 chargers.
		Normal battery life has been exceeded.	▶ Replace the battery.

18 Specifications

18.1 STIHL KMA 130 R KombiMotor

- Approved batteries:
 - STIHL AR
 - STIHL AP together with “AP belt bag with connecting cable”
- Weight without KombiTool: 3.2 kg

For battery life see www.stihl.com/battery-life.

18.2 Noise and Vibration Data

STIHL recommends that you wear hearing protection.

The exact noise and vibration specifications depend on the KombiTool being used and are described in the KombiTool's instruction manual.

- Sound pressure level L_{pA} to EN ISO 10517, ISO 11201, ISO 22868: 76 dB(A) up to 91 dB(A) K-value for noise pressure level is 2 dB(A).
- Sound power level L_{WA} to ISO 3744, ISO 10517, ISO 22868: 86 dB(A) up to 102 dB(A) K-value for sound power level is 2 dB(A).
- Vibration value a_{HV} measured in accordance with ISO 8662, ISO 10517, ISO 11789, ISO 20643, ISO 22867
 - Control handle: 1.5 m/s² up to 5.0 m/s². K-value for vibration level is 2.0 m/s².
 - Loop handle:
 - 2.0 m/s² up to 5.0 m/s². K-value for vibration level is 2 m/s².

The vibration values quoted above have been measured according to a standardized test procedure and may be used to compare electric power tools. Depending on the type of usage, the vibrations that actually occur may differ from the values quoted. The vibration values quoted may be used for an initial assessment of the user's exposure to vibrations.

The actual exposure to vibrations has to be estimated. This process may also take into account times during which the electric power tool is switched off and times during which it is switched on but running off load.

For further details on compliance with Vibration Directive 2002/44/EC visit www.stihl.com/vib

18.3 REACH

REACH is an EC regulation and stands for the Registration, Evaluation, Authorisation and Restriction of Chemical substances.

For information on compliance with the REACH regulation see www.stihl.com/reach.

19 Combinations with KombiTools

19.1 STIHL KMA 130 R

The following KombiTools may be fitted:

- STIHL BG-KM: Blower
- STIHL BF-KM: Soil cultivator
- STIHL FCB-KM: Edger
- STIHL FCS-KM: Edger
- STIHL FH-KM 145°: Scrub cutter
- STIHL FS-KM: Brushcutter
- STIHL HT-KM: Pole pruner
- STIHL HL-KM 0°: Extended length hedge trimmers
- STIHL HL-KM 145°: Extended length hedge trimmers
- STIHL KB-KM: Bristle brush
- STIHL KW-KM: Sweeper drum assembly
- STIHL RG-KM: Weed remover
- STIHL SP-KM: Special harvester

STIHL FS-KM

The KombiEngine can be used together with the STIHL FS-KM with the following cutting attachments:

Mowing head with mowing line "round, quiet" with diameter 2.4 mm:

- Mowing head AutoCut 25-2
- Mowing head AutoCut C 26-2
- Mowing head DuroCut 20-2
- Mowing head FixCut 31-2
- SuperCut mowing head 20-2
- Mowing head TrimCut 31-2

Mowing head with mowing line "round, quiet" with diameter 2.7 mm:

- Mowing head AutoCut 36-2

Metal cutting attachments:

- Grass cutting blade 230-2
- Grass cutting blade 230-4
- Grass cutting blade 230-8
- Grass cutting blade 260-2
- Brush knife, 250-3

Guards, handles and support systems which must be used with the cutting attachments mentioned are specified in the STIHL FS-KM Instruction Manual.

20 Spare Parts and Accessories

20.1 Spare Parts and Accessories

STIHL  These symbols identify original STIHL replacement parts and original STIHL accessories.

STIHL recommends the use of original STIHL replacement parts and accessories.

Original STIHL replacement parts and original STIHL accessories are available from STIHL servicing dealers.

21 Disposal

21.1 Disposing of KombiMotor

Information on disposal is available from STIHL servicing dealers.

- ▶ Dispose of the KombiMotor, accessories and packaging in accordance with local regulations and environmental requirements.

22 EC Declaration of Conformity

22.1 STIHL KMA 130 R KombiMotor

ANDREAS STIHL AG & Co. KG
Badstrasse 115
D-71336 Waiblingen
Germany

declare in exclusive responsibility that

- Category: Cordless KombiMotor
- Make: STIHL
- Model: KMA 130 R
- Serial identification: 4867

conforms to the relevant provisions of Directives 2011/65/EU, 2006/42/EC, 2014/30/EU and 2000/14/EC and has been developed and manufactured in conjunction with the KombiTools listed in this instruction manual to comply with the following standards in the versions valid on the date of production: EN 55014-1, EN 55014-2, EN 60335-1, EN 60745-1 and EN ISO 12100 taking into account the standards EN 60335-2-72, EN 50636-2-91, EN 50636-2-100, EN 60745-2-13 and EN 60745-2-15.

The KombiMotor described here may be operated only in conjunction with one of the KombiTools listed in this instruction manual.

Technical documents are deposited at ANDREAS STIHL AG & Co. KG Produktzulassung (Product Licensing).

The year of manufacture, country of manufacture and serial number are applied to the KombiMotor.

Done at Waiblingen, 01.11.2017

ANDREAS STIHL AG & Co. KG



Thomas Elsner, Director Product Management and Services

23 General Power Tool Safety Warnings

23.1 Introduction

This chapter reproduces the pre-formulated, general safety precautions specified in the IEC 62841 standard for hand-held motor-operated electric tools.

STIHL is obliged to publish these texts.

The safety precautions and warnings on avoiding an electric shock given under "Electrical Safety" do not apply to STIHL cordless products.

WARNING

Read all the safety precautions, instructions, illustrations and specifications accompanying this electric power tool. Failure to follow the safety warnings and instructions may result in electric shock, fire and/or serious injury. **Save all safety warnings and instructions for future reference.**

The term "electric power tool" in the safety warnings refers to mains-operated (corded) power tools or battery-operated (cordless) power tools.

23.2 Work area safety

- a) **Keep work area clean and well lit.** Cluttered or dark areas invite accidents.
- b) **Do not operate power tools in explosive atmospheres, such as in the presence of flammable liquids, gases or dust.** Power tools create sparks which may ignite the dust or fumes.
- c) **Keep children and bystanders away while operating a power tool.** Distractions can cause you to lose control.

23.3 Electrical safety

- a) **Power tool plugs must match the outlet. Never modify the plug in any way. Do not use any adapter plugs with earthed (grounded) power tools.** Unmodified plugs and matching outlets will reduce risk of electric shock.
- b) **Avoid body contact with earthed or grounded surfaces, such as pipes, radiators, ranges and refrigerators.** There is an increased risk of electric shock if your body is earthed or grounded.
- c) **Do not expose power tools to rain or wet conditions.** Water entering a power tool will increase the risk of electric shock.
- d) **Do not abuse the cord. Never use the cord for carrying, hanging up, pulling or unplugging the power tool. Keep cord away from heat, oil, sharp edges or moving parts.** Damaged or entangled cords increase the risk of electric shock.
- e) **When operating a power tool outdoors, use an extension cord suitable for outdoor use.** Use of a cord extension suitable for outdoor use reduces the risk of electric shock.
- f) **If operating a power tool in a damp location is unavoidable, use a residual current device (RCD) protected supply.** Use of an RCD reduces the risk of electric shock.

23.4 Personal safety

- a) **Stay alert, watch what you are doing and use common sense when operating a power tool. Do not use a power tool while you are tired or under the influence of drugs, alcohol or medication.** A moment of inattention while operating power tools may result in serious personal injury.
- b) **Use personal protective equipment. Always wear eye protection.** Protective equipment such as dust mask, non-skid safety shoes, hard hat, or hearing protection used for appropriate conditions will reduce personal injuries.
- c) **Prevent unintentional starting. Ensure the switch is in the off position before connecting to power source and/or battery pack, picking up or carrying the power tool.** Carrying power tools with your finger on the switch or energizing power tools that have the switch on invites accidents.
- d) **Remove any adjusting key or wrench before turning the power tool on.** A wrench or a key left attached to a rotating part of the power tool may result in personal injury.
- e) **Do not overreach. Keep proper footing and balance at all times.** This enables better control of the power tool in unexpected situations.
- f) **Dress properly. Do not wear loose clothing or jewelry. Keep your hair, clothing and gloves away from moving parts.** Loose clothes, jewelry or long hair can be caught in moving parts.
- g) **If dust extraction and collection devices can be mounted, they should be connected and used correctly.** Use of dust collection can reduce dust-related hazards.
- h) **Do not be lulled into a false sense of security and do not disregard the safety rules even if you are thoroughly familiar with the electric power tool.** Carelessness can result in serious injuries within fractions of a second.

23.5 Power tool use and care

- a) **Do not force the power tool. Use the correct power tool for your application.** The correct power tool will do the job better and safer at the rate for which it was designed.
- b) **Do not use the power tool if the switch does not turn it on and off.** Any power tool that cannot be controlled with the switch is dangerous and must be repaired.
- c) **Disconnect the plug from the power source and/or take a removable battery pack out of the power tool before making any adjustments, changing accessories, or storing power tools.** Such preventive safety measures reduce the risk of starting the power tool accidentally.
- d) **Store idle power tools out of the reach of children and do not allow persons unfamiliar with the power tool or these instructions to operate the power tool.** Power tools are dangerous in the hands of untrained users.
- e) **Maintain power tools and accessories with care. Check for misalignment or binding of moving parts, breakage of parts and any other condition that may affect the power tool's operation. If damaged, have the power tool repaired before use.** Many accidents are caused by poorly maintained power tools.
- f) **Keep cutting attachments sharp and clean.** Properly maintained cutting attachments with sharp cutting edges are less likely to bind and are easier to control.
- g) **Use the power tool, accessories, tool bits etc. in accordance with these instructions, taking into account the working conditions and the work to be performed.** Use of the power tool for operations different from those intended could result in a hazardous situation.
- h) **Keep handles and grip surfaces dry, clean and free from oil and grease.** Slippery handles and grip surfaces do not allow proper operation and control of the power tool in unforeseen situations.

23.6 Service

- a) **Have your power tool serviced by a qualified repair person using only identical replacement parts.** This will ensure that the safety of the power tool is maintained.
- b) **Never service damaged batteries.** Service of battery packs should only be performed by the manufacturer or authorized service providers.

23.7 Battery tool use and care

- a) **Recharge only with the charger specified by the manufacturer.** A charger that is suitable for one type of battery pack may create a risk of fire when used with another battery pack.
- b) **Use power tools only with specifically designated battery packs.** Use of any other battery packs may create a risk of injury and fire.
- c) **When battery pack is not in use, keep it away from other metal objects, like paper clips, coins, keys, nails, screws or other small objects that can make a connection from one terminal to another.** Shorting the battery terminals together may cause burns or a fire.
- d) **Under abusive conditions, liquid may be ejected from the battery; avoid contact. If contact accidentally occurs, flush with water. If liquid contacts eyes, additionally seek medical help.** Liquid ejected from the battery may cause irritation or burns.
- e) **Do not use a battery pack or tool that is damaged or modified.** Damaged or modified batteries may exhibit unpredictable behaviour resulting in fire, explosion or risk of injury.
- f) **Do not expose a battery pack or tool to fire or excessive temperature.** Exposure to fire or temperature above 130 °C (265 °F) may cause explosion.
- g) **Follow all charging instructions and do not charge the battery pack or tool outside the temperature range specified in the instructions.** Charging improperly or at temperatures outside the specified range may damage the battery and increase the risk of fire.

23.8 Service

- a) **Have your power tool serviced by a qualified repair person using only identical replacement parts.** This will ensure that the safety of the power tool is maintained.
- b) **Never service damaged batteries.** Service of battery packs should only be performed by the manufacturer or authorized service providers.

Índice

1	Prólogo	52	8	Insertar el enchufe del cable de conexión y desenchufarlo	64
2	Informaciones relativas a estas instrucciones para la reparación	52	8.1	Insertar el enchufe del cable de conexión	64
2.1	Documentación aplicable	52	8.2	Extirpar el enchufe del cable de conexión	65
2.2	Marca de las indicaciones de advertencia en el texto	53	9	Encender y apagar el motor universal	65
2.3	Símbolos en el texto	53	9.1	Encender el motor universal	65
3	Sinopsis	53	9.2	Apagar el motor universal	65
3.1	Motor universal	53	10	Comprobar el motor universal	66
3.2	Sistemas de porte	54	10.1	Comprobar los elementos de mando	66
3.3	Símbolos	55	11	Trabajar con el motor universal	66
4	Indicaciones relativas a la seguridad	55	11.1	Sujetar y guiar el motor universal	66
4.1	Símbolos de advertencia	55	11.2	Ajustar el nivel de potencia	66
4.2	Aplicación para trabajos apropiados	55	11.3	Trabajar	67
4.3	Requisitos para el usuario	56	12	Después del trabajo	67
4.4	Ropa y equipo	56	12.1	Después del trabajo	67
4.5	Sector de trabajo y entorno	56	13	Transporte	67
4.6	Estado seguro	57	13.1	Transportar el motor universal	67
4.7	Trabajar	57	14	Almacenamiento	67
4.8	Transporte	58	14.1	Guardar el motor universal	67
4.9	Almacenamiento	58	15	Limpiar	67
4.10	Limpieza, mantenimiento y reparación	58	15.1	Limpiar el motor universal	67
5	Preparar el motor universal para el uso	59	16	Mantenimiento y reparación	68
5.1	Preparar el motor universal para el uso	59	16.1	Mantener y reparar el motor universal	68
6	Ensamblaje del motor universal	60	17	Subsanar las perturbaciones	69
6.1	Montar el asidero tubular cerrado	60	17.1	Solución de averías del motor universal y el acumulador	69
6.2	Montar el asidero tubular cerrado con un limitador de paso	60	18	Datos técnicos	71
7	Ajustar el motor universal para el usuario	60	18.1	Motor universal STIHL KMA 130 R	71
7.1	Utilización con el acumulador STIHL AR	60	18.2	Valores de sonido y vibraciones	71
7.2	Utilización con el sistema de porte	61	18.3	REACH	71
7.3	Utilización con la "bolsa de la correa AP con cable de conexión"	63	19	Combinación con herramientas combinadas	71
7.4	Alinear el asidero tubular cerrado y ajustarlo	64	19.1	STIHL KMA 130 R	71

STIHL

Este manual de instrucciones está protegido por derechos de autor. Nos reservamos todos los derechos, especialmente el derecho a la reproducción, traducción y elaboración con sistemas electrónicos.

20	Piezas de repuesto y accesorios	72
20.1	Piezas de repuesto y accesorios	72
21	Gestión de residuos	72
21.1	Desechar el motor universal	72
22	Declaración de conformidad UE	72
22.1	Motor universal STIHL KMA 130 R	72
23	Indicaciones de seguridad generales para herramientas eléctricas	73
23.1	Introducción	73
23.2	Seguridad en el lugar de trabajo	73
23.3	Seguridad eléctrica	73
23.4	Seguridad de personas	74
23.5	Uso y trato de la herramienta eléctrica	74
23.6	Servicio Técnico	75
23.7	Uso y trato de la herramienta de acumulador	75
23.8	Servicio Técnico	76

1 Prólogo

Distinguido cliente:

Nos alegramos de que se hayan decidido por STIHL. Desarrollamos y confeccionamos nuestros productos en primera calidad y con arreglo a las necesidades de nuestros clientes. De esta manera conseguimos elaborar productos altamente fiables incluso en condiciones de esfuerzo extremas.

STIHL también presta un Servicio Postventa de primera calidad. Nuestros comercios especializados garantizan un asesoramiento e instrucciones competentes así como un amplio asesoramiento técnico.

Le agradecemos su confianza y le deseamos que disfrute de su producto STIHL.

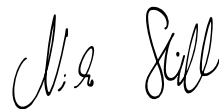

Dr. Nikolas Stihl

IMPORTANTE: LEER ANTES DE USAR Y GUARDAR.

2 Informaciones relativas a estas instrucciones para la reparación

2.1 Documentación aplicable

Se aplican las normas de seguridad locales.

- ▶ Adicionalmente a este manual de instrucciones, leer los siguientes documentos, entenderlos, y guardarlos:
 - Manual de instrucciones del producto de la herramienta combinada STIHL
 - Manual de instrucciones y embalaje de la herramienta de corte empleada
 - Manual de instrucciones del sistema de porte empleado

- Manual de instrucciones del acumulador STIHL AR
- Manual de instrucciones "Bolsa del cinturón AP con cable de conexión"
- Indicaciones de seguridad del acumulador STIHL AP
- Manual de instrucciones de los cargadores STIHL AL 101, 300, 500
- Información de seguridad para acumuladores STIHL y productos con acumulador montado:
www.stihl.com/safety-data-sheets

2.2 Marca de las indicaciones de advertencia en el texto

ADVERTENCIA

La indicación hace referencia a peligros que pueden provocar lesiones graves o la muerte.

- ▶ Con las medidas mencionadas se pueden evitar lesiones graves o mortales.

INDICACIÓN

La indicación hace referencia a peligros que pueden provocar daños materiales.

- ▶ Con las medidas mencionadas se pueden evitar daños materiales.

2.3 Símbolos en el texto



Este símbolo remite a un capítulo de este manual de instrucciones.

3 Sinopsis

3.1 Motor universal

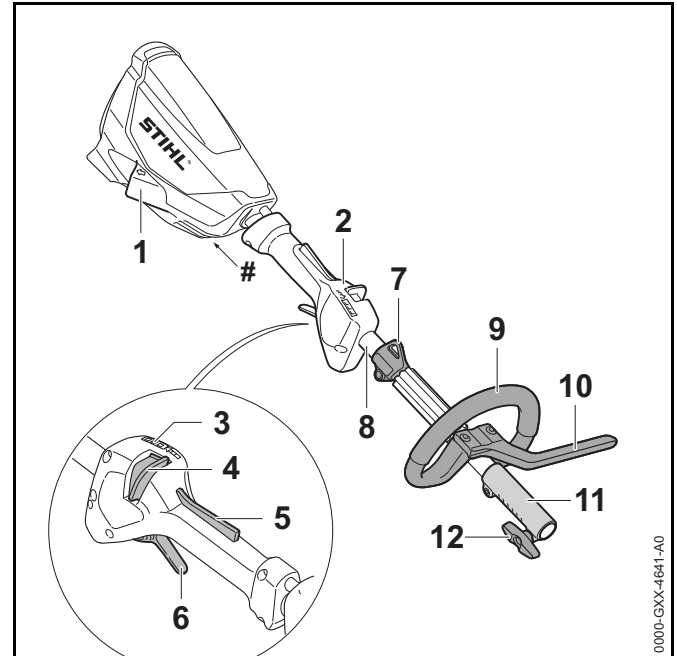

1 Hembrilla

La hembrilla sirve para insertar el enchufe del cable de conexión.

2 Empuñadura de mando

La empuñadura de mando sirve para usar, sostener y guiar el motor universal.

3 LEDs

Los LEDs indican el escalón de potencia ajustado.

4 Corredera de desbloqueo

La corredera de desbloqueo desbloquea la palanca de mando junto con el bloqueo de esta. La corredera de desbloqueo sirve para ajustar el nivel de potencia.

5 Bloqueo de la palanca de mando

El bloqueo de la palanca de mando bloquea, junto con la corredera de desbloqueo, la palanca de mando.

6 Palanca de mando

La palanca de mando enciende y apaga el motor universal.

7 Argolla de porte

La argolla de porte sirve para enganchar el sistema de porte.

8 Vástago

El vástago une todos los componentes.

9 Asidero tubular cerrado

La empuñadura tubular sirve para usar, sostener y guiar el motor universal.

10 Limitador de paso

El limitador de paso limita la distancia entre la pierna del usuario y la herramienta de corte de metal.

11 Manguito de acoplamiento

El manguito de acoplamiento conecta el motor universal con una herramienta combinada.

12 Tornillo de muletilla

El tornillo de muletilla sujeta la herramienta combinada al vástago.

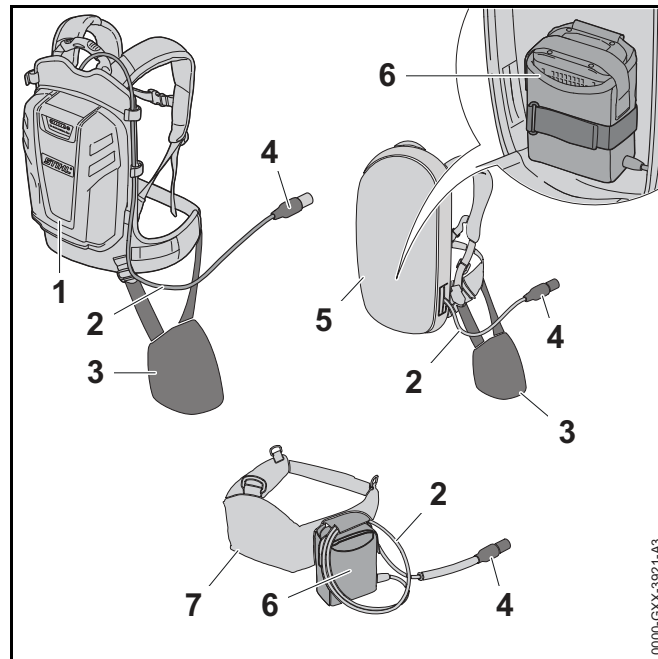
Rótulo de potencia con número de máquina**3.2 Sistemas de porte****1 Acumulador STIHL AR**

El acumulador STIHL AR puede suministrar energía al motor universal.

2 Cable de conexión

El cable de conexión conecta el motor universal al acumulador o a la "bolsa del cinturón AP con cable de conexión".

3 Acolchado de apoyo

El acolchado de apoyo sirve para fijar el motor universal en el acumulador STIHL AR o el sistema de transporte con la "bolsa del cinturón AP con cable de conexión" integrada.

4 Enchufe del cable de conexión

El enchufe del cable de conexión conecta el motor universal con la "bolsa del cinturón AP con cable de conexión" o un acumulador STIHL AR.

5 Sistema de porte con la "bolsa del cinturón AP con cable de conexión"

El sistema de transporte puede suministrar energía al motor universal.

6 "Bolsa del cinturón AP con cable de conexión"

La "bolsa del cinturón AP con cable de conexión" puede suministrar energía al motor universal.

7 Correa portaacumuladores con "bolsa de la correa AP con cable de conexión"

La correa portaacumuladores puede suministrar energía al motor universal.

3.3 Símbolos

Los símbolos pueden estar en el motor universal y significan lo siguiente:

 Este símbolo indica en qué sentido se ha de empujar y sujetar la corredera de desbloqueo.

 **LWA** Nivel de potencia sonora garantizado según la directriz 2000/14/CE en dB(A) para hacer equiparables las emisiones sonoras de productos.

 No desprenderse del producto mediante la basura doméstica.

4 Indicaciones relativas a la seguridad**4.1 Símbolos de advertencia**

Los símbolos de advertencia en el motor universal significan lo siguiente:

 Tener en cuenta las indicaciones de seguridad y sus medidas.



Leer este manual de instrucciones, entenderlo y guardarlo.



Retirar de la hembra el enchufe del cable de conexión durante las interrupciones de los trabajos, el transporte, cuando se guarde y se realicen trabajos de mantenimiento o reparación.

4.2 Aplicación para trabajos apropiados

El motor universal STIHL KMA 130 R sirve para el accionamiento de distintas herramientas combinadas STIHL.

El motor universal se puede utilizar bajo la lluvia.

El motor universal no se puede utilizar en la nieve.

El motor universal se suministra con energía mediante un acumulador STIHL AP junto con la "bolsa del cinturón AP con cable de conexión" o un acumulador STIHL AR.

⚠ ADVERTENCIA

- Los acumuladores no autorizados por STIHL para el motor universal pueden originar incendios y explosiones. Las personas pueden sufrir lesiones graves o mortales y se pueden producir daños materiales.
 - ▶ El motor universal se usa con un acumulador STIHL AP junto con la "bolsa del cinturón AP con cable de conexión" o un acumulador STIHL AR.
- En el caso que el motor universal o el acumulador no se empleen de forma apropiada, las personas pueden sufrir lesiones graves o mortales y se pueden producir daños materiales.
 - ▶ Emplear el motor universal tal y como se especifica en este manual de instrucciones.
 - ▶ Emplear el acumulador tal y como se especifica en este manual de instrucciones de la "bolsa del cinturón AP con cable de conexión" o en el manual de instrucciones del acumulador STIHL AR.

4.3 Requisitos para el usuario

⚠ ADVERTENCIA

- Los usuarios no instruidos no pueden identificar ni calcular los peligros del motor universal. El usuario u otras personas pueden sufrir lesiones graves o mortales.



- ▶ Leer este manual de instrucciones, entenderlo y guardarlo.

- ▶ En caso de dar el motor universal a otra persona, hay que proporcionarle también el manual de instrucciones.
- ▶ Asegurarse de que el usuario cumple con estos requisitos:
 - El usuario está descansado.
 - El usuario es corporal, sensorial y mentalmente capaz de manejar y trabajar con el motor universal. En el caso de que el usuario presente limitaciones físicas, sensoriales o psíquicas, deberá trabajar solo bajo supervisión y siguiendo las instrucciones de una persona responsable.
 - El usuario puede identificar y calcular los peligros del motor universal.
 - El usuario es mayor de edad o, según las correspondientes regulaciones nacionales, es instruido bajo supervisión en una profesión.
 - El usuario ha recibido una instrucción por parte de un distribuidor especializado de STIHL o de un especialista antes de trabajar con el motor universal por primera vez.
 - El usuario no se encuentra bajo los efectos del alcohol, medicamentos o drogas.
- ▶ En caso de dudas, acudir a un distribuidor especializado STIHL.

4.4 Ropa y equipo

⚠ ADVERTENCIA

- Durante el trabajo, el motor universal puede absorber el pelo largo. El usuario puede lesionarse gravemente.
 - ▶ Recogerse el pelo largo y asegurarlo de manera que se encuentre por encima de los hombros.
- Los objetos que caen pueden producir lesiones en la cabeza.
 - ▶ Si pueden caer objetos durante el trabajo, usar un casco protector.
- Durante el trabajo se puede levantar polvo por arremolinamiento. El polvo inhalado puede dañar la salud y provocar reacciones alérgicas.
 - ▶ En el caso de levantarse polvo, utilizar una mascarilla protectora contra el polvo.
- La ropa no apropiada se puede enganchar en la leña, la maleza y en el motor universal. Los usuarios que no lleven ropa apropiada pueden sufrir lesiones graves.
 - ▶ Usar ropa ceñida.
 - ▶ Quitarse pañuelos y joyas.
- Si el usuario lleva calzado no apropiado, se puede resbalar. El usuario puede lesionarse.
 - ▶ Utilizar calzado resistente y cerrado con suela adherente.

4.5 Sector de trabajo y entorno

⚠ ADVERTENCIA

- Las personas ajenas a la máquina, los niños y los animales no pueden identificar ni calcular los peligros del motor universal. Las personas ajenas, los niños y los animales pueden sufrir graves lesiones.
 - ▶ Mantener a personas ajenas a los trabajos, niños y animales apartados del entorno.
 - ▶ No dejar el motor universal sin vigilancia.
 - ▶ Asegurarse de que los niños no puedan jugar con el motor universal.

- Los componentes eléctricos del motor universal pueden producir chispas. Las chispas pueden provocar incendios y explosiones en un entorno fácilmente inflamable o explosivo. Las personas pueden sufrir lesiones graves o mortales y se pueden producir daños materiales.
 - ▶ No trabajar en un entorno fácilmente inflamable ni en un entorno explosivo.

4.6 Estado seguro

El motor universal está en un estado seguro si se cumplen las siguientes condiciones:

- El motor universal no está dañado.
- El motor universal está limpio.
- Los elementos de mando funcionan y no se han modificado.
- Se ha montado una herramienta combinada indicada en este manual de instrucciones.
- La herramienta combinada está montada correctamente.
- Solo se han montado accesorios originales de STIHL para este motor universal.
- Los accesorios están montados correctamente.

ADVERTENCIA

- En un estado inseguro, los componentes pueden dejar de funcionar correctamente y los dispositivos de seguridad se desactivan. Las personas pueden sufrir lesiones graves o mortales.
 - ▶ Trabajar con un motor universal no dañado.
 - ▶ Si el motor universal está sucio, limpiarlo.
 - ▶ No modificar el motor universal. Excepción: montaje de una de las herramientas combinadas indicadas en este manual de instrucciones.
 - ▶ Si los elementos de mando no funcionan, no trabajar con el motor universal.
 - ▶ Montar solo accesorios originales de STIHL para este motor universal.

- ▶ Montar la herramienta combinada tal y como se especifica en el manual de instrucciones de la herramienta combinada.
- ▶ Montar los accesorios tal y como se especifica en este manual de instrucciones o en el manual de instrucciones del accesorio.
- ▶ No introducir objetos en las aberturas del motor universal.
- ▶ Sustituir los rótulos de indicación que estén desgastados o dañados.
- ▶ En caso de dudas, acudir a un distribuidor especializado STIHL.

4.7 Trabajar

ADVERTENCIA

- En determinadas situaciones, el usuario no puede trabajar con concentración. El usuario puede tropezar, caerse o sufrir lesiones graves.
 - ▶ Trabajar con tranquilidad y precaución.
 - ▶ Si las condiciones de iluminación y visión son malas: no trabajar con el motor universal.
 - ▶ Manejar solo el motor universal.
 - ▶ Prestar atención a los obstáculos.
 - ▶ Trabajar estando de pie en el suelo y mantener el equilibrio.
 - ▶ Si presenta signos de fatiga: hacer una pausa de trabajo.
- Si el motor universal cambia durante el trabajo o se comporta de forma no habitual, puede que el motor universal no esté en un estado seguro. Las personas pueden sufrir lesiones graves y se pueden producir daños materiales.
 - ▶ Finalizar el trabajo, extraer de la hembrilla el enchufe del cable de conexión y acudir a un distribuidor especializado STIHL.
- Durante el trabajo el motor universal puede producir vibraciones.



- ▶ Llevar guantes protectores.

- ▶ Hacer pausas.
- ▶ Si se producen síntomas de trastornos circulatorios: acudir a un médico.
- En una situación de peligro, el usuario puede asustarse y no quitar el sistema de porte. El usuario puede lesionarse gravemente.
 - ▶ Practicar la manera de quitarse el sistema de porte.

4.8 Transporte

⚠ ADVERTENCIA

- Durante el transporte, el motor universal puede volcar o moverse. Las personas pueden sufrir lesiones y se pueden producir daños materiales.



- ▶ Extraer de la hembra el enchufe del cable de conexión.

- ▶ Si hay montada una herramienta combinada, transportar el motor universal como se describe en el manual de instrucciones de la herramienta combinada montada.
- ▶ Asegurar el motor universal con correas, correas tensoras o con una red, de manera que no pueda volcar ni moverse.

4.9 Almacenamiento

⚠ ADVERTENCIA

- Los niños no pueden identificar ni calcular los peligros del motor universal. Los niños pueden sufrir lesiones graves.



- ▶ Extraer de la hembra el enchufe del cable de conexión.

- ▶ Guardar el motor universal fuera del alcance de los niños.

- Los contactos eléctricos en el motor universal y en los componentes metálicos pueden corroerse por la humedad. El motor universal puede dañarse.



- ▶ Extraer de la hembra el enchufe del cable de conexión.

- ▶ Guardar el motor universal limpio y seco.

4.10 Limpieza, mantenimiento y reparación

⚠ ADVERTENCIA

- Si durante la limpieza, el mantenimiento o la reparación está enchufado el conector del cable de conexión, se puede conectar el motor universal de forma accidental. Las personas pueden sufrir lesiones graves y se pueden producir daños materiales.



- ▶ Extraer de la hembra el enchufe del cable de conexión.

- Los detergentes agresivos, la limpieza con un chorro de agua o los objetos puntiagudos pueden dañar el motor universal. En el caso de que no se limpie correctamente el motor universal, pueden dejar de funcionar

correctamente los componentes y desactivarse los dispositivos de seguridad. Las personas pueden sufrir lesiones graves.

- ▶ Emplear el motor universal tal y como se especifica en este manual de instrucciones.
- En el caso de que no se efectúe correctamente el mantenimiento o la reparación del motor universal, pueden dejar de funcionar correctamente los componentes y desactivarse los dispositivos de seguridad. Las personas pueden sufrir lesiones graves o mortales.
 - ▶ No realizar el mantenimiento y la reparación del motor universal uno mismo.
 - ▶ En el caso que haya que realizar el mantenimiento o reparación del motor universal: acudir a un distribuidor especializado STIHL.
- Durante la limpieza o el mantenimiento de las herramientas de corte, el usuario se puede cortar con los filos de las mismas. El usuario puede lesionarse.



- ▶ Ponerse guantes de trabajo de material resistente.

5 Preparar el motor universal para el uso

5.1 Preparar el motor universal para el uso

Antes de comenzar el trabajo, se han de realizar siempre los siguientes pasos:

- ▶ Asegurarse de que los siguientes componentes se encuentren en un estado que permita trabajar con seguridad:
 - Motor universal, 4.6.
 - Herramienta combinada tal y como se especifica en el manual de instrucciones de la herramienta combinada.
 - Emplear la batería tal como se especifica en el manual de instrucciones de la batería STIHL AR o en el de la "bolsa para correa AP con cable de conexión".
- ▶ Comprobar la batería tal como se especifica en el manual de instrucciones de la batería STIHL AR o en el de la "bolsa para correa AP con cable de conexión".
- ▶ Cargar por completo la batería tal como se describe en el manual de instrucciones de los cargadores STIHL AL 101, 300, 500.
- ▶ Limpiar el motor universal, 15.
- ▶ Montar el manillar cerrado, 6.1.
- ▶ Si se usa un FS-KM con una herramienta de corte de metal o un RG-KM, montar un limitador de paso, 6.2.
- ▶ Montar la herramienta combinada tal y como se especifica en el manual de instrucciones de la herramienta combinada.
- ▶ Colocar la batería STIHL AR, el sistema de porte o la "bolsa para correa con cable de conexión" y ajustarlo, 7.
- ▶ Ajustar el manillar cerrado, 7.4.
- ▶ Comprobar los elementos de mando, 10.1.
 - ▶ Si durante la comprobación de los elementos de mando parpadean en rojo 3 LED en la batería, sacar de la toma del enchufe el conector del cable de conexión y acudir a un distribuidor especializado STIHL. Hay una avería en el motor universal.

- ▶ Si no se pueden realizar los pasos, no usar el motor universal y acudir a un distribuidor especializado de STIHL.

6 Ensamblaje del motor universal

6.1 Montar el asidero tubular cerrado

- ▶ Apagar el motor universal y extraer de la hembra del enchufe del cable de conexión.

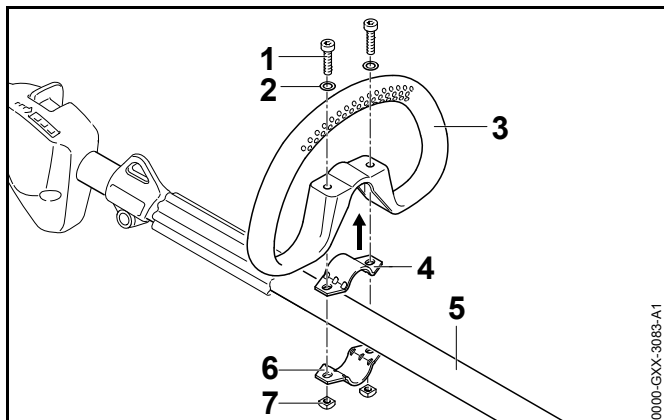

- ▶ Poner la abrazadera (4) en el asidero tubular cerrado (3).
- ▶ Colocar el asidero tubular cerrado (3) junto con la abrazadera (4) en el vástago (5).
- ▶ Montar las arandelas (2) en los tornillos (1).
- ▶ Oprimir la abrazadera (6) contra el vástago (5).
- ▶ Pasar los tornillos (1) por los orificios en el asidero tubular cerrado (3) y en las abrazaderas (4 y 6).
- ▶ Enroscar las tuercas (7) y apretarlas firmemente. El asidero tubular no se puede volver a desmontar.

6.2 Montar el asidero tubular cerrado con un limitador de paso

- ▶ Apagar el motor universal y extraer de la hembra del enchufe del cable de conexión.

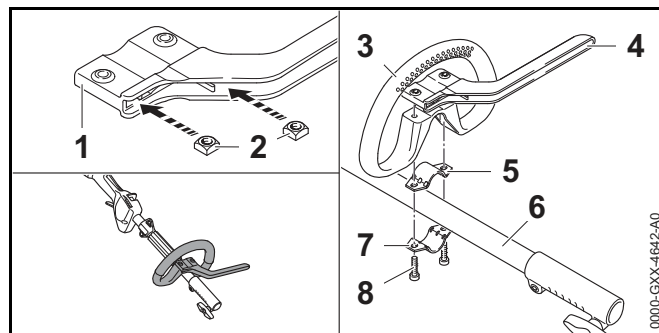

- ▶ Insertar las tuercas (2) en el limitador de paso (1), de manera que queden alineados los orificios.
- ▶ Poner la abrazadera (5) en el asidero tubular cerrado (3).
- ▶ Colocar el asidero tubular cerrado (3) junto con la abrazadera (5) y el limitador de paso (4) en el vástago (6).
- ▶ Oprimir la abrazadera (7) contra el vástago (6).
- ▶ Enroscar los tornillos (8) y apretarlos firmemente.

7 Ajustar el motor universal para el usuario

7.1 Utilización con el acumulador STIHL AR

7.1.1 Tender el cable de conexión y ajustarlo

El cable de conexión se puede tender y ajustar en función de la estatura del usuario y de la aplicación.

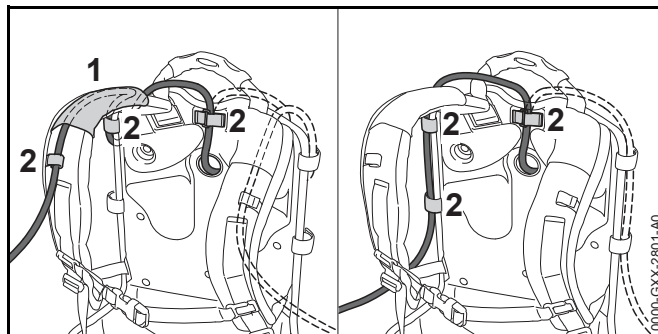

El cable de conexión se puede fijar mediante la guía (1) del cinturón de porte y las hebillas (2) o el lateral de la placa espaldar con las hebillas (2).

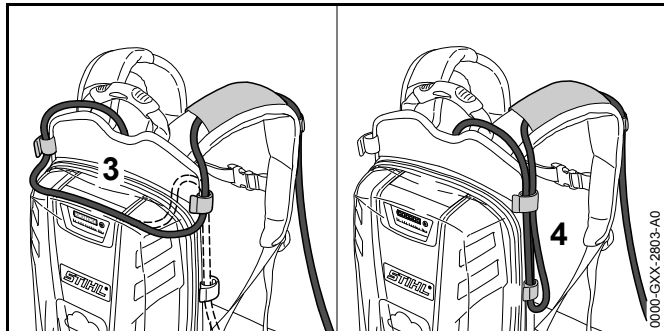

La longitud del cable de conexión se puede ajustar por medio de un lazo sobre la placa espaldar (3) o un lazo lateral (4).

- ▶ Tender el cable de conexión, de manera que sea lo más corto posible y no obstaculice el trabajo.

7.1.2 Ponerse el sistema de porte y ajustarlo

- ▶ Ponerse el acumulador a la espalda.

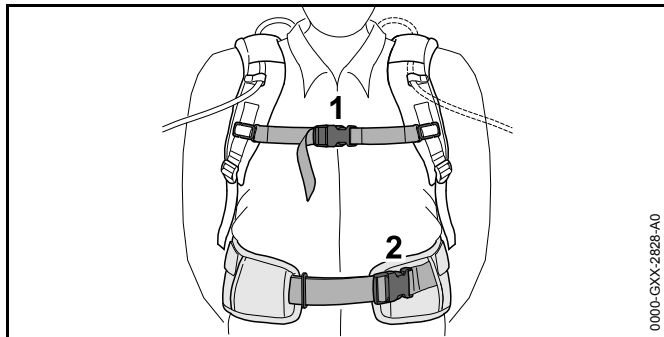

- ▶ Cerrar el cierre (2) del cinturón de las caderas.
- ▶ Cerrar el cierre (1) del cinturón pectoral.

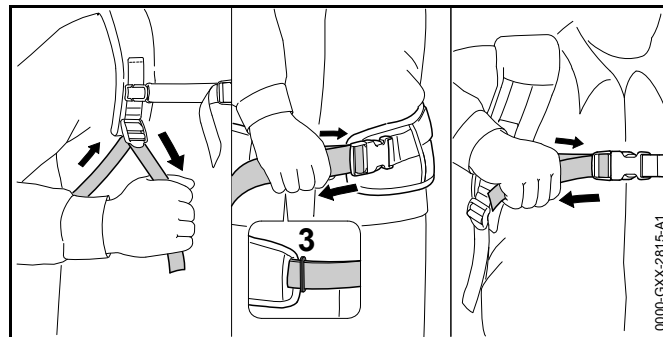

- ▶ Tensar el cinturón hasta que el cinturón de las caderas esté aplicado a estas y el acolchado a la espalda.
- ▶ Enhebrar el extremo del cinturón de las caderas en la argolla (3).
- ▶ Montar el acolchado de apoyo tal y como se especifica en la hoja de instrucciones adjunta de dicho acolchado.

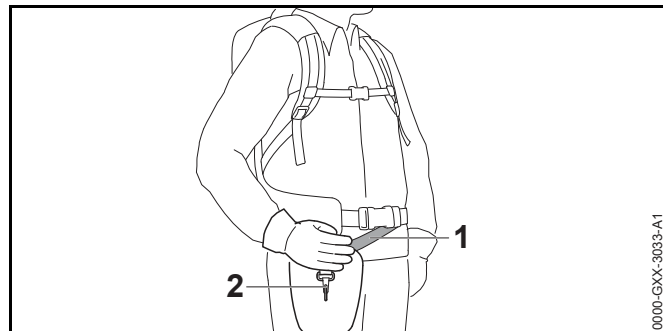

- ▶ Ajustar el cinturón (1), de manera que el mosquetón (2) quede aplicado más o menos el ancho de la mano por debajo de la cadera derecha.

7.2 Utilización con el sistema de porte

7.2.1 Tender el cable de conexión y ajustarlo

El cable de conexión se puede tender y ajustar en función de la estatura del usuario y de la aplicación.

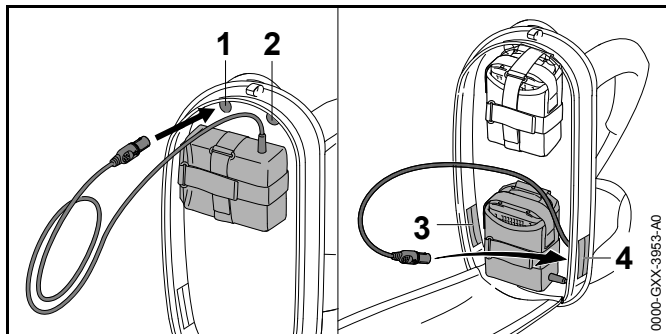

El cable de conexión se puede pasar por las siguientes aberturas:

- La abertura superior izquierda (1)
- La abertura superior derecha (2)
- La abertura inferior izquierda (3)
- La abertura inferior derecha (4)

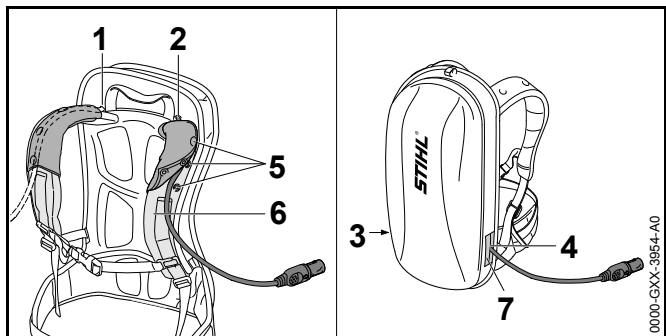

- ▶ Si se pasa el cable de conexión por la abertura superior izquierda (1) o por la abertura superior derecha (2):
 - ▶ Abrir los botones de presión (5).
 - ▶ Pasar el cable de conexión por encima del cinturón del hombro (6).
 - ▶ Cerrar los botones de presión (5).
- ▶ Si se pasa el cable de conexión por la abertura inferior izquierda (3) o por la abertura inferior derecha (4): cerrar la abertura empleada (3 ó 4) con el cierre de velcro (7).

- ▶ Tender el cable de conexión, de manera que sea lo más corto posible y no obstaculice el trabajo.

7.2.2 Ponerse el sistema de porte y ajustarlo

- ▶ Ponerse el acumulador a la espalda.

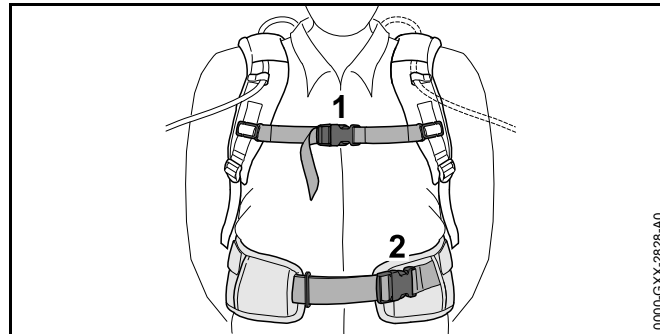

- ▶ Cerrar el cierre (2) del cinturón de las caderas.
- ▶ Cerrar el cierre (1) del cinturón pectoral.

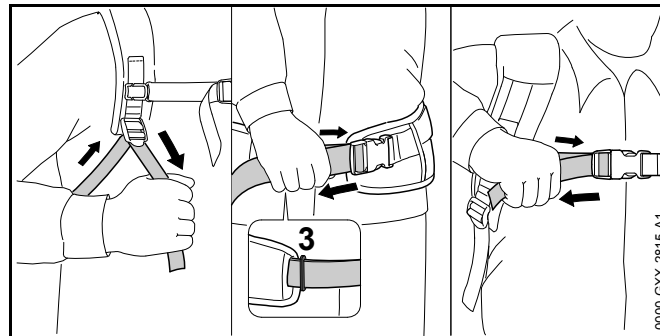

- ▶ Tensar el cinturón hasta que el cinturón de las caderas esté aplicado a estas y el acolchado a la espalda.
- ▶ Enhebrar el extremo del cinturón de las caderas en la argolla (3).
- ▶ Montar el acolchado de apoyo tal y como se especifica en la hoja de instrucciones adjuntada de dicho acolchado.

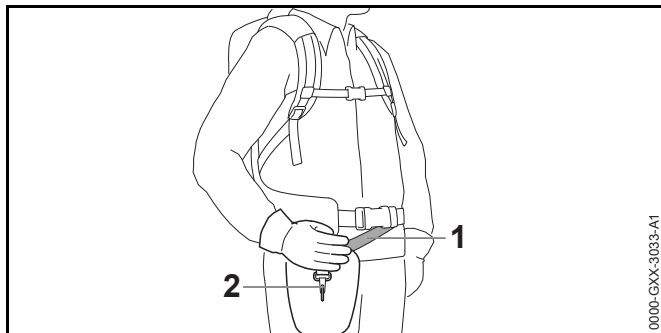

0000-GXX-3083-A1

- ▶ Ajustar el cinturón (1), de manera que el mosquetón (2) quede aplicado más o menos el ancho de la mano por debajo de la cadera derecha.

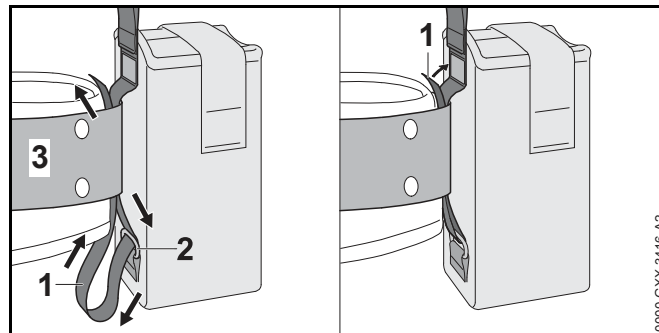

0000-GXX-3416-A2

- ▶ Pasar el cinturón (1) hacia atrás por la argolla (2) y la correa (3).
- ▶ Cerrar el cierre de velcro en el cinturón (1).

7.3 Utilización con la "bolsa de la correa AP con cable de conexión"

7.3.1 Montar "bolsa del cinturón AP con cable de conexión"

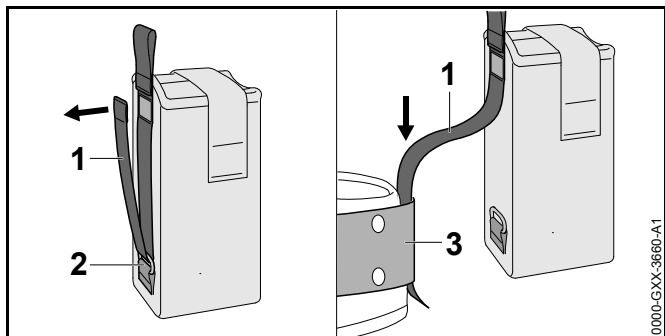

0000-GXX-3660-A1

- ▶ Abrir el cierre de velcro del cinturón (1) y extraer este (1) de la argolla (2).
- ▶ Pasar el cinturón (1) por la correa (3).

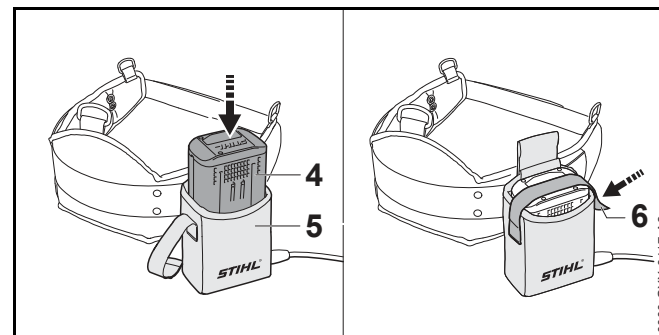

0000-GXX-3417-A2

- ▶ Empujar el acumulador (4) en la bolsa (5) del cinturón hasta el tope. Suena una breve señal acústica.
- ▶ Asegurar el acumulador (4) con el cierre de velcro (6).

7.3.2 Ajustar el cable de conexión

El cable de conexión se puede ajustar en función de la estatura del usuario y de la aplicación.

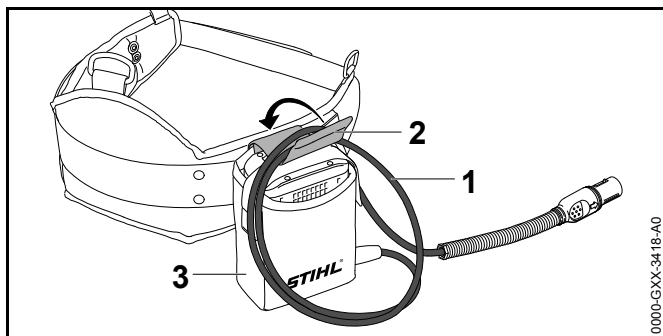

La longitud del cable de conexión se puede ajustar mediante un lazo (1) y se puede fijar a la bolsa de la correa (3) con la hebilla (2).

- ▶ Tender el cable de conexión, de manera que sea lo más corto posible y no obstaculice el trabajo.

7.3.3 Ponerse el sistema de porte y ajustarlo

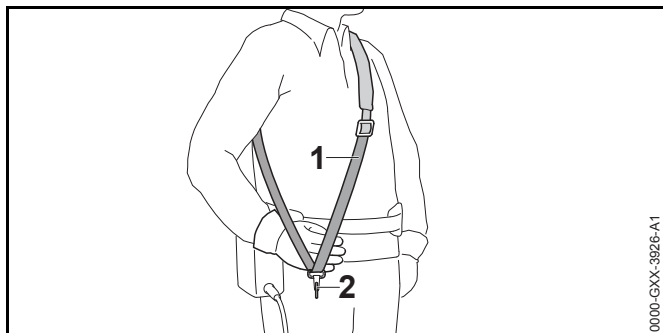

- ▶ Enganchar el cinturón sencillo (1).
- ▶ Ajustar el cinturón sencillo (1), de manera que el mosquetón (2) quede aplicado más o menos el ancho de la mano por debajo de la cadera derecha.

7.4 Alinear el asidero tubular cerrado y ajustarlo

En función de la aplicación y la estatura del usuario, el asidero tubular cerrado se puede ajustar a diferentes posiciones.

8 Insertar el enchufe del cable de conexión y desenchufarlo

- ▶ Apagar el motor universal y extraer de la hembra el enchufe del cable de conexión.

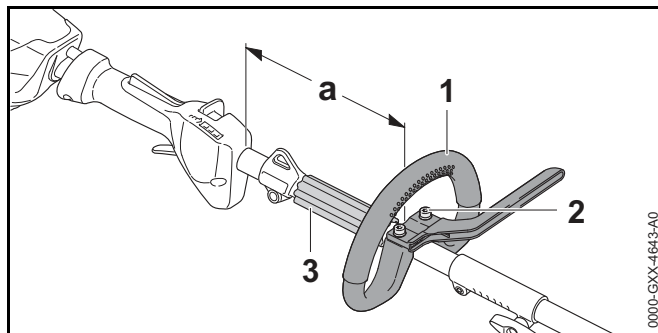

- ▶ Aflojar los tornillos (2).
- ▶ Desplazar el asidero tubular cerrado (1) a la posición deseada, de manera que se cumplan las siguientes condiciones:
 - El distanciador (3) se ajusta entre el asidero tubular cerrado (1) y la argolla de porte.
 - a = máximo 25 cm
- ▶ Apretar firmemente los tornillos (2) hasta que ya no se pueda girar el asidero tubular (1) en torno al vástago.

8 Insertar el enchufe del cable de conexión y desenchufarlo

8.1 Insertar el enchufe del cable de conexión

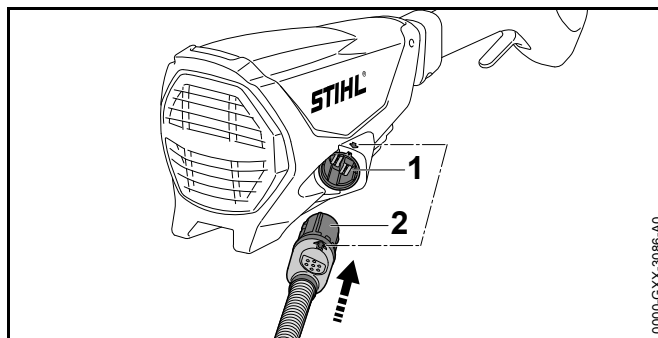

- ▶ Alinear el enchufe (2) del cable de conexión, de manera que la flecha del enchufe (2) del cable de conexión esté orientada hacia la flecha de la hembra (1).
- ▶ Insertar el enchufe (2) del cable de conexión en la hembra (1).
El enchufe (2) del cable de conexión encastra.

8.2 Extraer el enchufe del cable de conexión

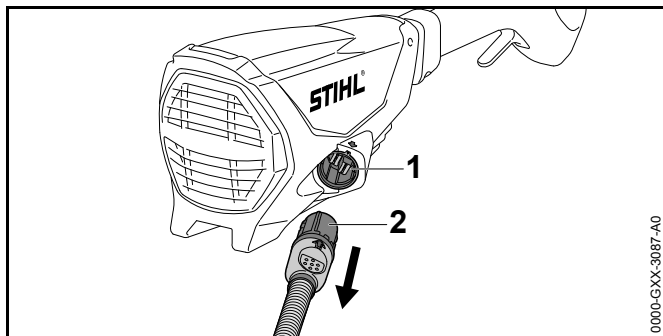

- ▶ Asir el enchufe (2) del cable de conexión con la mano.
- ▶ Extraer de la hembra (1) el enchufe (2) del cable de conexión.

9 Encender y apagar el motor universal

9.1 Encender el motor universal

- ▶ Agarrar el motor universal con la mano derecha en la empuñadura de mando de modo que el pulgar rodee la empuñadura de mando.
- ▶ Agarrar el motor universal con la mano izquierda en el asidero tubular de modo que el pulgar rodee el asidero tubular.

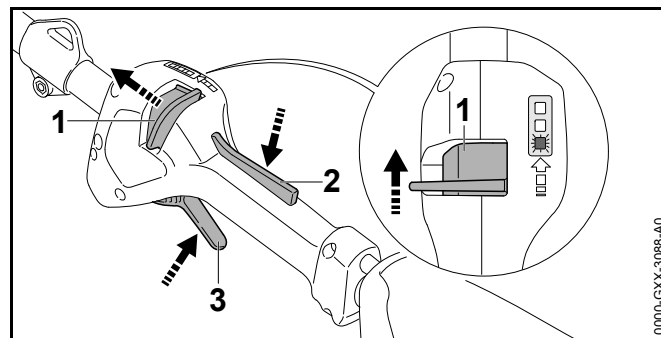

- ▶ Empujar la corredera de desbloqueo (1) con el pulgar en el sentido del asidero tubular cerrado y sujetarla.
- ▶ Oprimir el bloqueo de la palanca de mando (2) con la mano y mantenerlo oprimido.
Se puede soltar la corredera de desbloqueo (1)
- ▶ Presionar la palanca de mando (3) con el dedo índice y mantenerla presionada.
El motor universal acelera y se acciona la herramienta combinada.

Cuanto más se apriete la palanca de mando, más rápido se accionará la herramienta combinada.

9.2 Apagar el motor universal

- ▶ Soltar la palanca de mando y el bloqueo de la palanca de mando.
- ▶ Esperar hasta que la herramienta combinada ya no se accione.
- ▶ Si la herramienta combinada se sigue accionando: extraer de la hembra el enchufe del cable de conexión y acudir a un distribuidor especializado STIHL.
El motor universal está defectuoso.

10 Comprobar el motor universal

10.1 Comprobar los elementos de mando

Corredera de desbloqueo, bloqueo de la palanca de mando y palanca de mando

- ▶ Extraer de la hembra el enchufe del cable de conexión.
- ▶ Intentar apretar la palanca de mando sin presionar la corredera de desbloqueo y el bloqueo de la palanca de mando.
- ▶ Si se puede apretar la palanca de mando: no usar el motor universal y acudir a un distribuidor especializado de STIHL.
La corredera de desbloqueo o el bloqueo de la palanca de mando están averiados.
- ▶ Presionar la corredera de desbloqueo hacia el asidero tubular cerrado y sujetarla.
- ▶ Oprimir el bloqueo de la palanca de mando y mantenerlo oprimido.
- ▶ Presionar la palanca de mando.
- ▶ Soltar la palanca de mando y el bloqueo de la palanca de mando.
- ▶ Si la palanca de mando o el bloqueo de la palanca de mando ofrecen resistencia o no pueden regresar a la posición inicial: no usar el motor universal y acudir a un distribuidor especializado de STIHL.
La palanca de mando o el bloqueo de la misma están averiados.

Encender el motor universal

- ▶ Insertar el enchufe del cable de conexión.
- ▶ Presionar la corredera de desbloqueo hacia el asidero tubular cerrado y sujetarla.
- ▶ Oprimir el bloqueo de la palanca de mando y mantenerlo oprimido.
- ▶ Presionar la palanca de mando y mantenerla presionada.
La herramienta combinada se mueve.

- ▶ Si parpadean 3 LEDs en rojo: extraer de la hembra el enchufe del cable de conexión y acudir a un distribuidor especializado STIHL.
Hay una avería en el motor universal.
- ▶ Soltar la palanca de mando y el bloqueo de la palanca de mando.
La herramienta combinada ya no se acciona.
- ▶ Si la herramienta combinada se sigue accionando: extraer de la hembra el enchufe del cable de conexión y acudir a un distribuidor especializado STIHL.
El motor universal está defectuoso.

11 Trabajar con el motor universal

11.1 Sujetar y guiar el motor universal

En función de la herramienta combinada montada y el uso, se puede sujetar y guiar el motor universal de forma diferente.

- ▶ Sujetar y guiar el motor universal como se describe en el manual de instrucciones de la herramienta combinada montada.

11.2 Ajustar el nivel de potencia

Según la aplicación, se pueden ajustar 3 niveles de potencia. Los LED indican el nivel de potencia ajustado. Cuanto mayor sea el nivel de potencia, con mayor velocidad se acciona la herramienta combinada.

El nivel de potencia ajustado influye en el tiempo de funcionamiento de la batería. Cuanto más bajo es el nivel de potencia, mayor es el tiempo de funcionamiento de la batería.

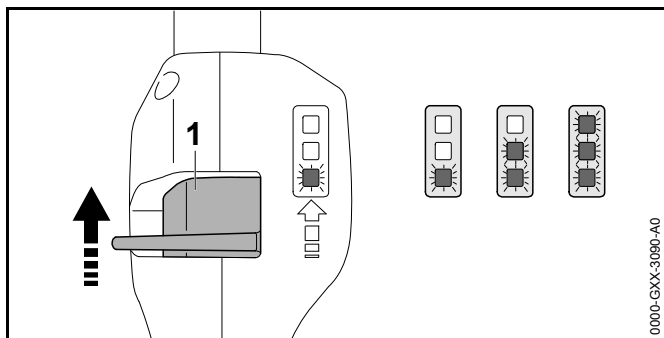

- ▶ Empujar la corredera de desbloqueo (1) con el pulgar en el sentido del manillar cerrado y sujetarla. Los LED indican el nivel de potencia ajustado.
- ▶ Presionar la corredera de desbloqueo (1) hacia delante, mantenerla así brevemente y dejarla volver por fuerza elástica. El siguiente nivel de potencia queda ajustado. Tras el tercer nivel de potencia vuelve al primer nivel.
- ▶ Oprimir la corredera de desbloqueo (1) hacia delante y dejarla retroceder por rebote hasta que quede ajustado el nivel de potencia deseado.

Cualquier herramienta combinada se puede usar con cualquier nivel de potencia ajustado.

11.3 Trabajar

En función de la herramienta combinada montada se puede trabajar de forma diferente con el motor universal.

- ▶ Trabajar como se describe en el manual de instrucciones de la herramienta combinada montada.

12 Después del trabajo

12.1 Después del trabajo

- ▶ Apagar el motor universal y extraer de la hembra el enchufe del cable de conexión.
- ▶ Si el motor universal está mojado: dejar secar el motor universal.

- ▶ Limpiar el motor universal.

13 Transporte

13.1 Transportar el motor universal

- ▶ Apagar el motor universal y extraer de la hembra el enchufe del cable de conexión.
- ▶ Llevar el motor universal con una mano en el vástago de modo que la herramienta combinada apunte hacia atrás y el motor universal esté equilibrado.
- ▶ Si el motor universal se transporta en un vehículo: asegurar el motor universal de forma que no pueda volcar ni moverse.

14 Almacenamiento

14.1 Guardar el motor universal

- ▶ Apagar el motor universal y extraer de la hembra el enchufe del cable de conexión.
- ▶ Desmontar la herramienta combinada tal y como se especifica en el manual de instrucciones de la herramienta combinada.
- ▶ Guardar el motor universal de forma que se cumplan las siguientes condiciones:
 - El motor universal está fuera del alcance de los niños.
 - El motor universal está limpio y seco.

15 Limpiar

15.1 Limpiar el motor universal

- ▶ Apagar el motor universal y extraer de la hembra el enchufe del cable de conexión.
- ▶ Limpiar el motor universal con un paño húmedo.

16 Mantenimiento y reparación

16.1 Mantener y reparar el motor universal

El usuario no puede mantener y reparar él mismo el motor universal.

- ▶ En el caso que haya que realizar el mantenimiento del motor universal o esté defectuoso o dañado: acudir a un distribuidor especializado STIHL.

17 Subsanan las perturbaciones

17.1 Solución de averías del motor universal y el acumulador

Anomalía	LEDs en el acumulador	Causa	Remedio
El motor universal no arranca al encenderlo.	1 LED parpadea en verde.	El estado de carga del acumulador es insuficiente.	► Cargar el acumulador tal como se describe en el manual de instrucciones de los cargadores STIHL AL 101, 300, 500.
	1 LED se ilumina en rojo.	El acumulador está demasiado caliente o demasiado frío.	► Extraer el enchufe del cable de conexión de la hembrilla. ► Dejar enfriar o calentar el acumulador.
	3 LED parpadean en rojo.	Hay una avería en el motor universal.	► Extraer el enchufe del cable de conexión de la hembrilla y volver a insertarlo ► Encender el motor universal. ► Si parpadean 3 LED en rojo: no usar el motor universal y acudir a un distribuidor especializado de STIHL.
	3 LED se iluminan en rojo.	El motor universal está demasiado caliente.	► Extraer el enchufe del cable de conexión de la hembrilla. ► Dejar enfriar el motor universal.
	4 LED parpadean en rojo.	El acumulador presenta una anomalía.	► Extraer el enchufe del cable de conexión de la hembrilla y volver a insertarlo. ► Encender el motor universal. ► Si siguen parpadeando 4 LED en rojo, no utilizar el acumulador y acudir a un distribuidor especializado STIHL.
		La conexión eléctrica entre el motor universal y el acumulador se ha interrumpido.	► Extraer el enchufe del cable de conexión de la hembrilla y volver a insertarlo. ► Si al conectar el motor universal, este sigue sin ponerse en marcha: limpiar las superficies de contacto del cable de conexión tal como se especifica en el manual de instrucciones del acumulador STIHL AR o en el de la "bolsa de la correa AP con cable de conexión".
		El motor universal o el acumulador están húmedos.	► Dejar secar el motor universal o el acumulador.

Anomalía	LEDs en el acumulador	Causa	Remedio
El motor universal se apaga durante el funcionamiento.	3 LED se iluminan en rojo.	El motor universal está demasiado caliente.	<ul style="list-style-type: none"> ▶ Extraer el enchufe del cable de conexión de la hembra. ▶ Dejar enfriar el motor universal.
		Hay una avería eléctrica.	<ul style="list-style-type: none"> ▶ Extraer el enchufe del cable de conexión de la hembra y volver a insertarlo. ▶ Si el motor universal se sigue desconectando durante el servicio: limpiar las superficies de contacto del cable de conexión tal como se especifica en el manual de instrucciones del acumulador STIHL AR o en el de la "bolsa de la correa AP con cable de conexión". ▶ Encender el motor universal.
El tiempo de funcionamiento del motor universal es demasiado breve.		El acumulador no está completamente cargado.	▶ Cargar por completo el acumulador tal como se describe en el manual de instrucciones de los cargadores STIHL AL 101, 300, 500.
		Se ha sobrepasado la vida útil del acumulador.	▶ Sustituir el acumulador.

18 Datos técnicos

18.1 Motor universal STIHL KMA 130 R

- Acumuladores permitidos:
 - STIHL AR
 - STIHL AP junto con la "bolsa para correa AP con cable de conexión
- Peso sin sin herramienta combinada: 3,2 kg

El tiempo de funcionamiento se indica en www.stihl.com/battery-life.

18.2 Valores de sonido y vibraciones

STIHL recomienda llevar un protector de oídos.

Los valores exactos de sonido y vibraciones dependen de la herramienta combinada montada y se describen en el manual de instrucciones de la herramienta combinada.

- Nivel de intensidad sonora L_{pA} medido según ISO 10517, ISO 11201, ISO 22868: 76 dB(A) hasta 91 dB(A). El valor K para el nivel de intensidad sonora es de 2 dB(A).
- Nivel de potencia sonora L_{WA} medido según ISO 3744, ISO 10517, ISO 22868: 86 dB(A) hasta 102 dB(A). El valor K para el nivel de potencia sonora es de 2 dB(A).
- Valor de vibraciones a_{hv} medido según ISO 8662, ISO 10517, ISO 11789, ISO 20643, ISO 22867
 - empuñadura de mando: 1,5 m/s² hasta 5,0 m/s². El valor K para el valor de vibraciones es de 2,0 m/s².
 - Asidero tubular: 2,0 m/s² hasta 5,0 m/s². El valor K para el valor de vibraciones es de 2 m/s².

Los valores de vibraciones indicados se han medido según un procedimiento de comprobación normalizado y se pueden consultar para la comparación entre máquinas eléctricas. Los valores de vibraciones realmente efectivos pueden diferir de los valores indicados, en función del tipo de la aplicación. Los valores de vibraciones indicados se pueden emplear para formarse una primera impresión de la

exposición a las vibraciones. La exposición efectiva a las vibraciones se ha de calcular. Al hacerlo, se pueden tener en cuenta también los tiempos en los que la máquina está desconectada y aquellos en los que, si bien está conectada, la máquina funciona sin carga.

Para información relativa al cumplimiento de la pauta de la patronal sobre vibraciones 2002/44/EG véase www.stihl.com/vib_angegeben.

18.3 REACH

REACH designa una ordenanza CE para el registro, evaluación y homologación de productos químicos.

Para informaciones para cumplimentar la ordenanza REACH, véase www.stihl.com/reach.

19 Combinación con herramientas combinadas

19.1 STIHL KMA 130 R

Se pueden montar las siguientes herramientas combinadas:

- STIHL BG-KM: Soplador
- STIHL BF-KM: Fresadora
- STIHL FCB-KM: Cortador de bordes
- STIHL FCS-KM: Cortador de bordes
- STIHL FH-KM 145°: Desbrozadora
- STIHL FS-KM: Motoguadaña
- STIHL HT-KM: Podadora de altura
- STIHL HL-KM 0°: Cortasetos
- STIHL HL-KM 145°: Cortasetos
- STIHL KB-KM: Cepillo de barrido
- STIHL KW-KM: rodillo de barrido
- STIHL RG-KM: Desmalezadora
- STIHL SP-KM: Cosechadora especial

STIHL FS-KM

El motor combinado se puede usar junto con el STIHL FS-KM con las siguientes herramientas de corte:

Cabezal de corte con hilo de corte "redondo, silencioso" de 2,4 mm de diámetro:

- Cabezal de corte AutoCut 25-2
- Cabezal de corte AutoCut C 26-2
- Cabezal de corte DuroCut 20-2
- Cabezal de corte FixCut 31-2
- Cabezal de corte SuperCut 20-2
- Cabezal de corte STIHL TrimCut 31-2

Cabezal de corte con hilo de corte "redondo, silencioso" de 2,7 mm de diámetro:

- Cabezal de corte AutoCut 36-2

Herramienta de corte de metal:

- Hoja cortahierbas 230-2
- Hoja cortahierbas 230-4
- Hoja cortahierbas 230-8
- Hoja cortahierbas 260-2
- Cuchilla cortamalezas 250-3

Los protectores, asas y sistemas de transporte que se deben usar con las herramientas de corte nombradas se indican en el manual de instrucciones de STIHL FS-KM.

20 Piezas de repuesto y accesorios

20.1 Piezas de repuesto y accesorios

STIHL  Estos símbolos caracterizan las piezas de repuesto STIHL y los accesorios originales STIHL.

STIHL recomienda emplear piezas de repuesto STIHL y accesorios originales STIHL.

Las piezas de repuesto y los accesorios originales STIHL se pueden adquirir en un distribuidor especializado STIHL.

21 Gestión de residuos

21.1 Desechar el motor universal

El distribuidor especializado STIHL le proporcionará informaciones relativas a la gestión de residuos.

- ▶ Desechar el motor universal, los accesorios y el embalaje de forma reglamentaria y respetuosa con el medioambiente.

22 Declaración de conformidad UE

22.1 Motor universal STIHL KMA 130 R

ANDREAS STIHL AG & Co. KG
Badstraße 115
D-71336 Waiblingen
Alemania

comunica bajo su exclusiva responsabilidad, que

- Tipo: motor universal de acumulador
- Marca de fábrica: STIHL
- Tipo: KMA 130 R
- Identificación de serie: 4867

corresponde a las prescripciones habituales de las directrices 2011/65/UE, 2006/42/CE, 2014/30/UE y 2000/14/CE y que se ha desarrollado y fabricado en cada caso conforme a las versiones válidas en la fecha de producción de las normas siguientes en combinación con las herramientas combinadas mencionadas en este manual de instrucciones: EN 55014-1, EN 55014-2, EN 60335-1,

EN 60745-1 y EN ISO 12100 teniendo en cuenta las normas EN 60335-2-72, EN 50636-2-91, EN 50636-2-100, EN 60745-2-13 y EN 60745-2-15.

El motor universal descrito en este manual de instrucciones solo puede ponerse en funcionamiento en conexión con una herramienta combinada mencionada en este manual de instrucciones.

La documentación técnica está depositada en Produktzulassung ANDREAS STIHL AG & Co. KG.

El año de construcción, el país de fabricación y el número de máquina figuran en el motor universal.

Waiblingen, 01/11/2017

ANDREAS STIHL AG & Co. KG

Atentamente,



Thomas Elsner, Director de gestión de productos y servicios

23 Indicaciones de seguridad generales para herramientas eléctricas

23.1 Introducción

Este capítulo reproduce las indicaciones generales de seguridad preformuladas en la norma EN/IEC 62841 para herramientas eléctricas de uso manual accionadas a motor.

STIHL tiene que imprimir estos textos.

Las indicaciones de seguridad para evitar una descarga eléctrica expuestas en "Indicaciones de seguridad eléctricas" no son aplicables a productos de acumulador STIHL.



ADVERTENCIA

Lea íntegramente las indicaciones de seguridad, las instrucciones, las ilustraciones y datos técnicos que se proveen con esta herramienta eléctrica. La inobservancia

de las siguientes instrucciones pueden provocar una descarga eléctrica, un incendio y/o lesiones graves. **Guarde todas las indicaciones de seguridad y las instrucciones para futuras consultas.**

El término de "herramienta eléctrica" empleado en las indicaciones de seguridad se refiere a herramientas eléctricas de conexión a la red (con cable de red) o a herramientas eléctricas accionadas por acumulador (sin cable de red).

23.2 Seguridad en el lugar de trabajo

- a) **Mantenga su puesto de trabajo limpio y bien iluminado.** El desorden o la falta de iluminación en las áreas de trabajo pueden provocar accidentes.
- b) **No utilice la herramienta eléctrica en un entorno que albergue peligro de explosión, en el que se encuentren líquidos, gases o materiales en polvo combustibles.** Las herramientas eléctricas producen chispas que pueden encender los materiales en polvo o los vapores.
- c) **Mantenga alejados a los niños y otras personas mientras está utilizando la herramienta eléctrica.** En caso de distracción, puede perder el control sobre la máquina.

23.3 Seguridad eléctrica

- a) **El enchufe de la herramienta eléctrica debe ser compatible con la caja de enchufe. No es admisible modificar el enchufe en forma alguna. No emplear adaptadores de enchufe en combinación con herramientas eléctricas dotadas de una toma de tierra.** Los enchufes sin modificar y las cajas de enchufe apropiadas reducen el riesgo de una descarga eléctrica.
- b) **Evite que su cuerpo toque superficies conectadas a tierra, como tubos, radiadores de calefacción, cocinas y refrigeradores.** El riesgo a quedar expuesto a una descarga eléctrica es mayor si su cuerpo tiene contacto con tierra.
- c) **No esponga las herramientas eléctricas a la lluvia o la humedad.** El peligro de recibir una descarga eléctrica aumenta si penetra agua en la herramienta eléctrica.

- d) **No utilice el cable para fines ajenos al mismo, como para transportar la herramienta eléctrica, colgarla o tirar de él para desenchufar la máquina de la red. Mantenga el cable alejado del calor, aceite, aristas afiladas o piezas móviles de la máquina.** Los cables dañados o enredados aumentan el riesgo de que se produzca una descarga eléctrica.
- e) **Al trabajar con la herramienta eléctrica a la intemperie, utilice solamente cables de prolongación que sean apropiados también para usarlos en el exterior.** La utilización de un cable de prolongación apropiado para usarlo en el exterior reduce el riesgo de que se produzca una descarga eléctrica.
- f) **Si fuese inevitable utilizar la herramienta eléctrica en un entorno húmedo, deberá emplear un interruptor de corriente de defecto.** La aplicación de un interruptor de corriente de defecto reduce el riesgo de que se produzca una descarga eléctrica.
- d) **Retire las herramientas de ajuste o la llave de boca antes de conectar la herramienta eléctrica.** Una herramienta de ajuste o llave fija colocada en una pieza en rotación de la máquina puede producir lesiones.
- e) **Evite adoptar posturas arriesgadas. Adopte una postura segura y mantenga el equilibrio en todo momento.** Ello le permitirá controlar mejor la herramienta eléctrica en caso de presentarse situaciones inesperadas.
- f) **Lleve puesta una ropa de trabajo apropiada. No se ponga ropa holgada ni artículos de joyería. Mantenga el pelo y la ropa alejados de piezas que estén en movimiento.** La ropa holgada, los artículos de joyería y el pelo largo pueden ser enganchados por las piezas en movimiento.
- g) **Siempre que sea posible montar equipos de aspiración o recogida de polvo, montarlos y utilizarlos correctamente.** El empleo de estos equipos de aspiración reduce los riesgos derivados del polvo.

23.4 Seguridad de personas

- a) **Esté atento a lo que hace y trabaje con prudencia al emplear una herramienta eléctrica. No utilice ninguna herramienta eléctrica si estuviese cansado o si se encuentra bajo el efecto de drogas, alcohol o medicamentos.** Una simple distracción momentánea durante el uso de la herramienta eléctrica puede provocarle serias lesiones.
- b) **Utilice un equipo de protección personal y póngase siempre unas gafas protectoras.** El riesgo a lesionarse se reduce considerablemente si, dependiendo del tipo y la aplicación de la herramienta eléctrica empleada, se utiliza un equipo de protección adecuado, como una mascarilla antipolvo, zapatos de seguridad con suela antideslizante, casco, o protectores para los oídos.
- c) **Evite una puesta en marcha fortuita. Asegurarse de que la herramienta eléctrica esté desconectada antes de conectarla a la toma de corriente y/o al acumulador, al recogerla o al transportarla.** Si al transportar la herramienta eléctrica lleva el dedo puesto en el interruptor, o si enchufa la máquina en la toma de corriente con la herramienta eléctrica conectada, ello puede provocar accidentes.

- h) **No se vaya a creer demasiado seguro ni menosprecie las reglas de seguridad para herramientas eléctricas, aun cuando esté familiarizado con estas por haberlas utilizado con mucha frecuencia.** Actuar sin poner atención puede provocar graves lesiones en el lapso de fracciones de segundos.

23.5 Uso y trato de la herramienta eléctrica

- a) **No sobrecargue la máquina. Use la herramienta eléctrica prevista para el trabajo a realizar.** Con la herramienta adecuada podrá trabajar mejor y más seguro dentro del margen de potencia indicado.
- b) **No utilice herramientas eléctricas cuyo interruptor esté defectuoso.** Las herramientas eléctricas que ya no se puedan conectar o desconectar son peligrosas y deben repararse.
- c) **Quite el enchufe de la red y/o saque el acumulador antes de realizar ajustes en la herramienta eléctrica, cambiar accesorios de trabajo o guardar la herramienta eléctrica.** Esta medida preventiva reduce el riesgo de que arranque accidentalmente la herramienta eléctrica.

- d) **Guarde fuera del alcance de los niños las herramientas eléctricas que no utilice. No permita la utilización de la máquina a aquellas personas que no estén familiarizadas con su uso o que no hayan leído estas instrucciones.** Las herramientas eléctricas utilizadas por personas inexpertas son peligrosas.
- e) **Cuide las herramientas eléctricas y la de trabajo con esmero. Controle si las piezas móviles funcionan correctamente y sin atascarse y si existen piezas rotas o tan deterioradas que pudieran afectar al funcionamiento de la herramienta eléctrica. Encargue la reparación de piezas defectuosas antes de volver a utilizar la herramienta eléctrica.** Muchos de los accidentes se deben a herramientas eléctricas con un mantenimiento deficiente.
- f) **Mantenga las herramientas de corte afiladas y limpias.** Las herramientas con aristas de corte afiladas que están cuidadas correctamente se atascan menos y se manejan mejor.
- g) **Utilice la herramienta eléctrica, la herramienta de trabajo, las herramientas de trabajo, etc. con arreglo a estas instrucciones. Al hacerlo, tenga en cuenta las condiciones de trabajo y la actividad a realizar.** El uso de herramientas eléctricas para trabajos diferentes de aquellos para los que han sido concebidas puede originar situaciones peligrosas.
- h) **Mantenga las empuñaduras y las superficies de agarre secas, limpias y libres de aceite y grasa.** Las empuñaduras y superficies de agarre resbaladizas no permiten un manejo seguro ni el control de la herramienta eléctrica en situaciones imprevistas.

23.6 Servicio Técnico

- a) **Encargue la reparación de su herramienta eléctrica a un profesional cualificado, empleando exclusivamente piezas de repuesto originales.** Solamente de este modo se mantendrá la seguridad de la herramienta eléctrica.
- b) **No realizar nunca el mantenimiento de un acumulador que esté dañado.** Cualquier mantenimiento de acumuladores solo es asunto del fabricante o de puntos de postventa provistos de los correspondientes poderes.

23.7 Uso y trato de la herramienta de acumulador

- a) **Cargue los acumuladores únicamente con los cargadores recomendados por el fabricante.** Existe riesgo de incendio del cargador, si se intenta cargar acumuladores de un tipo diferente al previsto para dicho cargador.
- b) **Emplee únicamente los acumuladores previstos en cada caso para las herramientas eléctricas.** El uso de otro tipo de acumuladores puede provocar lesiones y el riesgo de incendio.
- c) **Si no utiliza el acumulador, guárdelo separado de clips, monedas, llaves, clavos, tornillos o demás objetos metálicos que pudieran puentear sus contactos.** El cortocircuito de los contactos del acumulador pueden causar quemaduras o un incendio.
- d) **La utilización inadecuada del acumulador puede provocar fugas de líquido del mismo. Evite el contacto con dicho líquido. En caso de un contacto casual, enjuagar el área afectada con agua. En caso de contacto con los ojos, acuda además inmediatamente a un médico.** El líquido que sale del acumulador puede irritar la piel o producir quemaduras en la misma.
- e) **No utilice ningún acumulador que esté dañado o modificado.** Los acumuladores que estén dañados o modificados se pueden comportar imprevisiblemente y encenderse, explotar o provocar otros peligros.
- f) **No exponga un acumulador al fuego o temperaturas demasiado elevadas.** El fuego o temperaturas superiores a 130 °C (265 °F) pueden provocar una explosión.
- g) **Observe todas las instrucciones para realizar la carga y no cargue nunca el acumulador o la herramienta de acumulador fuera del margen de temperatura indicado en el manual de instrucciones.** La carga errónea o realizar la carga fuera del margen de temperatura admitido puede destruir el acumulador y aumentar el peligro de incendio.

23.8 Servicio Técnico

- a) **Encargue la reparación de su herramienta eléctrica a un profesional cualificado, empleando exclusivamente piezas de repuesto originales.** Solamente de este modo se mantendrá la seguridad de la herramienta eléctrica.
- b) **No realizar nunca el mantenimiento de un acumulador que esté dañado.** Cualquier mantenimiento de acumuladores solo es asunto del fabricante o de puntos de postventa provistos de los correspondientes poderes.

Innehållsförteckning

1	Förord	78	8.1	Stoppa in anslutningskabelns kontakt	90
2	Information bruksanvisningen	78	8.2	Dra ut anslutningskabelns kontakt	90
2.1	Kompletterande dokument	78	9	Sätt på och stäng av kombimotorn	90
2.2	Varningar i texten	79	9.1	Slå på kombimotorn	90
2.3	Symboler i texten	79	9.2	Stäng av kombimotorn	90
3	Översikt	79	10	Kontrollera kombimotorn	91
3.1	Kombimotor	79	10.1	Kontrollera manöverdonen	91
3.2	Bärsystem	80	11	Arbeta med kombimotorn	91
3.3	Symboler	81	11.1	Håll i och styr kombimotorn	91
4	Säkerhetsanvisningar	81	11.2	Ställa in effektnivån	91
4.1	Varningssymboler	81	11.3	Arbete	92
4.2	Avsedd användning	81	12	Efter arbetet	92
4.3	Krav på användaren	81	12.1	Efter arbetet	92
4.4	Klädsel och utrustning	82	13	Transport	92
4.5	Arbetsområde och omgivning	82	13.1	Transportera kombimotorn	92
4.6	Säker användning	82	14	Förvaring	92
4.7	Arbete	83	14.1	Förvara kombimotorn	92
4.8	Transport	83	15	Rengöring	92
4.9	Förvaring	84	15.1	Rengör kombimotorn	92
4.10	Rengöring, underhåll och reparation	84	16	Underhåll och reparation	92
5	Gör kombimotor redo för användning	84	16.1	Underhåll och reparera kombimotorn	92
5.1	Gör kombimotorn redo för användning	84	17	Felavhjälpning	93
6	Montera ihop kombimotor	85	17.1	Åtgärda fel på kombimotorn och batteriet	93
6.1	Montera det runda handtaget	85	18	Tekniska data	95
6.2	Montera det runda handtaget med stegbegränsare	85	18.1	Kombimotor STIHL KMA 130 R	95
7	Ställ in kombimotor för användaren	86	18.2	Buller- och vibrationsvärden	95
7.1	Använd häcksaxen med batteri STIHL AR	86	18.3	REACH	95
7.2	Använd häcksaxen med ryggsäck	87	19	Kombinationer med kombiverktyg	95
7.3	Använd häcksaxen med väska AP med anslutningskabel	88	19.1	STIHL KMA 130 R	95
7.4	Rikta och ställ in det runda handtaget	89	20	Reservdelar och tillbehör	96
8	Stoppa in och dra ut anslutningskabelns kontakt	90	20.1	Reservdelar och tillbehör	96
			21	Kassering	96



Denna skötselansvisning är upphovsrättsskyddad. Alla rättigheter förbehålls, i synnerhet rätten till duplicering, översättning och bearbetning med elektroniska system.

21.1 Kassering av kombimotorn	96
22 EU-försäkran om överensstämmelse	96
22.1 Kombimotor STIHL KMA 130 R	96
23 Allmänna säkerhetsanvisningar för elverktyg	97
23.1 Inledning.....	97
23.2 Säkerhet på arbetsplatsen	97
23.3 Elektrisk säkerhet.....	97
23.4 Personsäkerhet.....	98
23.5 Användning och hantering av elektriska verktyg	98
23.6 Service	99
23.7 Användning och hantering av batteridrivna verktyg.....	99
23.8 Service	99

1 Förord

Hej!

Tack för att du valt en produkt från STIHL. Vi utvecklar och tillverkar produkter av mycket hög kvalitet som uppfyller våra kunders behov. Därför är våra produkter mycket säkra även när de belastas mycket.

STIHL ger även en förstklassig service. Hos våra återförsäljare får du kompetent rådgivning och instruktioner samt tekniska råd.

Vi uppskattar ditt förtroende för oss och önskar dig lycka till med din STIHL-produkt.



Dr Nikolas Stihl

VIKTIGT! LÄS BRUKSANVISNINGEN INNAN DU ANVÄNDER PRODUKTEN OCH SPARA DEN.

2 Information bruksanvisningen

2.1 Kompletterande dokument

Följ lokala säkerhetsföreskrifter.

- ▶ Läs följande kompletterande dokument till den här bruksanvisningen, se till att du förstått dem och spara dem:
 - Bruksanvisningen till STIHL kombiverktyg
 - Bruksanvisning och förpackning till skärverktyget som används
 - Bruksanvisning till ryggsäcken som används
 - Bruksanvisningen till STIHL AR-batteriet
 - Bruksanvisningen "AP-väska med anslutningskabel"

- Säkerhetsföreskrifterna till STIHL AP-batteriet
- Bruksanvisning Laddare STIHL AL 101, 300, 500
- Säkerhetsföreskrifterna för batterier och produkter med inbyggda batterier från STIHL: www.stihl.com/safety-data-sheets

2.2 Varningar i texten

VARNING

Varnar för faror som kan leda till allvarliga skador eller dödsfall.

- ▶ Med åtgärderna kan man förhindra allvarliga skador eller dödsfall.

OBS!

Varnar för faror som kan leda till materialskador.

- ▶ Med åtgärderna kan man förhindra materialskador.

2.3 Symboler i texten



Denna symbol hänvisar till ett kapitel i denna bruksanvisning.

3 Översikt

3.1 Kombimotor

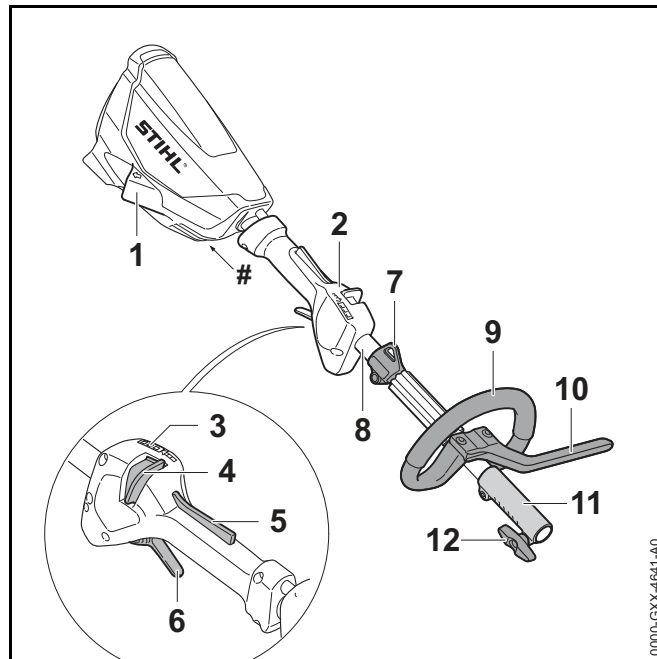

1 Uttag

Uttaget är avsett för anslutningskabelns kontakt.

2 Handtag

Handtaget används för att manövrera, hålla och styra kombimotorn.

3 Lampor

Lamporna indikerar inställd effektnivå.

4 Spärr

Spärren och strömbrytarspärren låser tillsammans upp strömbrytaren. Spärren används för att ställa in effektnivån.

5 Strömbrytarspär

Strömbrytarspärren och spärren låser tillsammans upp strömbrytaren.

6 Strömbrytare

Strömbrytaren sätter på och stänger av kombimotorn.

7 Lyftögla

Lyftögla används för att fästa bärsystemet.

8 Skaft

Skaftet förbinder alla komponenter.

9 Runt handtag

Det runda handtaget används för att manövrera, hålla och styra kombimotorn.

10 Stegbegränsare

Stegbegränsaren begränsar avståndet mellan användarens ben och ett metall-skärverktyg.

11 Kopplingsmuff

Kopplingsmuffen ansluter kombimotorn med ett kombiverktyg.

12 Vred

Vredet klämmer fast kombiverktyget på skaftet.

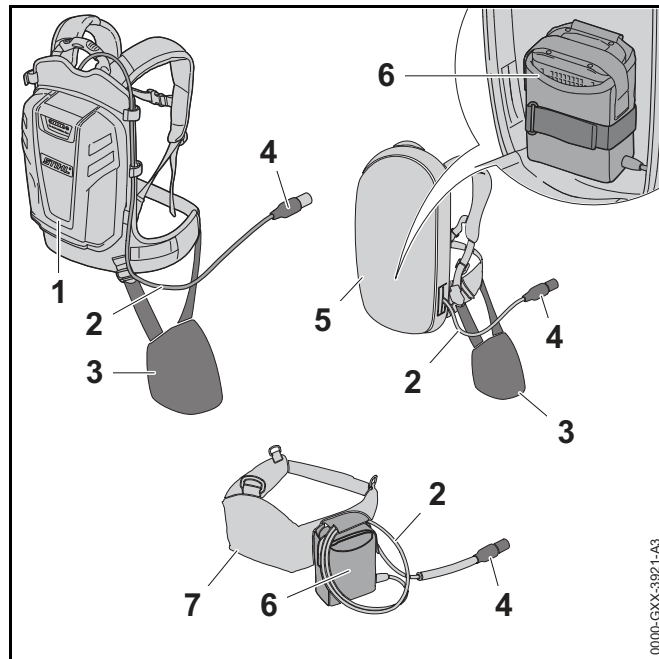
Typskylt med serienummer**3.2 Bärsystem****1 Batteri STIHL AR**

Batteriet STIHL AR kan försörja kombimotorn med kraft.

2 Anslutningskabel

Anslutningskabeln ansluter kombimotorn till batteriet eller "AP-väska med anslutningskabel".

3 Bärskydd

Bärskyddet fäster kombimotorn på STIHL AR-batteriet eller bärsystemet med inbyggd "AP-väska med anslutningskabeln".

4 Anslutningskabelns kontakt

Anslutningskabelns kontakt ansluter kombimotorn med "AP-väska med anslutningskabel" eller ett STIHL AR-batteri.

5 Bärsystem med inbyggd "AP-väska med anslutningskabel"

Bärsystemet kan försörja kombimotorn med energi.

6 "AP-väska med anslutningskabel"

"Bältesväska AP med anslutningskabel" kan förse kombimotorn med energi.

7 Batterirem med monterad "Väska AP med anslutningskabel"

Batterirem kan förse kombimotorn med energi.

3.3 Symboler

De här symbolerna kan finnas på kombimotorn och har följande innebörd:

 Den här symbolen anger åt vilket håll spärren måste skjutas.

 **LWA** Garanterad ljudeffektnivå enligt direktiv 2000/14/EG i dB(A) för att jämföra buller från produkter.

 Släng inte produkten i hushållsavfallet.

4 Säkerhetsanvisningar**4.1 Varningssymboler**

Varningssymbolerna på kombimotorn har följande innebörd:

 Följ säkerhetsföreskrifterna och vidta rätt åtgärder.

 Läs bruksanvisningen, se till att du har förstått den och spara den.

 Dra ut anslutningskabelns kontakt ur uttaget under arbetsavbrott, transport, lagring, rengöring, underhåll eller reparation.

4.2 Avsedd användning

Kombimotor STIHL KMA 130 R fungerar som drift av olika STIHL kombiverktyg.

Kombimotorn kan användas när det regnar.

Kombimotorn får inte användas i snö.

Den här kombimotorn matas med energi av ett STIHL AP-batteri tillsammans med "AP-väskan med anslutningskabel" eller ett STIHL AR-batteri.

⚠ VARNING

- Batterier som inte är godkända av STIHL för kombimotorn kan orsaka brand och explosion. Det kan leda till allvarliga personskador, dödsfall eller materialskador.
 - ▶ Kombimotorn matas med energi av ett STIHL AP-batteri tillsammans med "AP-väskan med anslutningskabel" eller ett STIHL AR-batteri.
- Om kombimotorn eller batteriet inte används på avsett sätt kan det leda till allvarliga personskador, dödsfall eller materialskador.
 - ▶ Använd kombimotorn enligt anvisningarna i den här bruksanvisningen.
 - ▶ Använd batteriet enligt beskrivningen i bruksanvisningen "AP-väska med anslutningskabel" eller i bruksanvisningen STIHL AR-batteri.

4.3 Krav på användaren**⚠ VARNING**

- Användare som inte utbildats känner inte till farorna med kombimotorn. Användaren eller andra personer kan skadas allvarligt eller förolyckas.
 - ▶ Läs bruksanvisningen, se till att du har förstått den och spara den.
- ▶ Om kombimotorn lämnas vidare till en annan person ska bruksanvisningen medfölja.

- ▶ Kontrollera att användaren uppfyller följande krav:
 - Användaren är utvilad.
 - Användaren är skick, både fysiskt, motoriskt och mentalt, att arbeta med och använda kombimotorn. Om användaren är begränsad fysiskt, motoriskt eller mentalt får denne bara arbeta under uppsikt av en ansvarig person.
 - Användaren kan inse och förutse riskerna med kombimotorn.
 - Användaren är myndig eller utbildad i ett arbete i enlighet med nationella bestämmelser under tillsyn.
 - Användaren har instruerats av en STIHL-återförsäljare eller en sakkunnig person innan denne använder kombimotorn för första gången.
 - Användaren är inte påverkad av alkohol, läkemedel eller droger.
- ▶ Om något är oklart: Kontakta en STIHL-återförsäljare.

4.4 Klädsel och utrustning

⚠ VARNING

- Under arbetet kan långt hår dras in i kombimotorn. Det kan leda till att användaren skadas allvarligt.
 - ▶ Knyt och sätt upp långt hår och se till att det är ovanför axlarna.
- Föremål som faller ner kan orsaka huvudskador.
 - ▶ Om föremål kan falla ner under arbetet ska en skyddshjälm bäras.
- Damm kan virvla upp under arbetet. Damm som andas in kan skada hälsan och leda till allergiska reaktioner.
 - ▶ Om damm virvlar upp ska en skyddsmask användas.
- Olämpliga kläder kan fastna i trä, buskage och i kombimotorn. Användaren kan skadas allvarligt om olämpliga kläder används.
 - ▶ Använd tätt sittande kläder.
 - ▶ Ta av sjalar och smycken.

- Användaren kan halka om olämpliga skor används. Användaren kan skadas.
 - ▶ Använd rejäla, slutna skor med antihalksula.

4.5 Arbetsområde och omgivning

⚠ VARNING

- Förståndshandikappade, barn och djur känner inte till farorna med kombimotorn. De kan skadas allvarligt.
 - ▶ Utomstående personer, barn och djur måste hållas på avstånd från arbetsområdet.
 - ▶ Kombimotorn får inte lämnas utan uppsikt.
 - ▶ Se till att barn inte kommer åt att leka med kombimotorn.
- Elektriska komponenter på kombimotorn kan orsaka gnistor. Gnistorna kan orsaka brand eller explosion i brännbar eller explosiv miljö. Det kan leda till allvarliga personskador, dödsfall eller materialskador.
 - ▶ Använd inte maskinen i brandfarlig eller explosiv miljö.

4.6 Säker användning

Kombimotorn är säker att använda när följande uppfylls:

- Kombimotorn är oskadad.
- Kombimotorn är ren.
- Manöverdonen fungerar och är oförändrade.
- Ett av de kombiverktyg som anges i denna bruksanvisning är monterat.
- Kombiverktyget är korrekt monterat.
- Endast originaltillbehör från STIHL används för kombimotorn.
- Tillbehören är korrekt monterade.

⚠ VARNING

- Vid icke-säker användning fungerar eventuellt inte komponenterna och säkerhetsanordningarna korrekt. Personer kan skadas allvarligt eller förolyckas.
 - ▶ Använd inte kombimotorn om den är trasig.
 - ▶ Om kombimotorn är smutsig: rengör kombimotorn.
 - ▶ Ändra inte på kombimotorn. Undantag: Montering av en i denna bruksanvisning angivet kombiverktyg.
 - ▶ Om manöverdonen inte fungerar: Arbeta inte med kombimotorn.
 - ▶ Använd bara originaltillbehör från STIHL för den här kombimotorn.
 - ▶ Montera kombiverktyg enligt anvisningarna i bruksanvisningen för kombiverktyget.
 - ▶ Montera tillbehören enligt anvisningarna i den här bruksanvisningen eller enligt tillbehörets bruksanvisning.
 - ▶ Stick inte in föremål i kombiverktygets öppningar.
 - ▶ Byt ut slitna eller skadade skyltar.
 - ▶ Om något är oklart: Kontakta en STIHL-återförsäljare.

4.7 Arbete

⚠ VARNING

- I vissa situationer kan det vara svårt att koncentrera sig. Det kan leda till att man snubblar, ramlar och skadas allvarligt.
 - ▶ Arbeta lugnt och med eftertanke.
 - ▶ Om ljusförhållandena och sikten är dåliga: Använd inte kombimotorn.
 - ▶ Använd kombimotorn ensam.
 - ▶ Var uppmärksam på hinder.
 - ▶ Stå på marken och ha god balans när du arbetar.
 - ▶ Om du börjar bli trött: Ta en paus i arbetet.

- Om kombimotorn förändras under arbetet eller betar sig konstigt kan kombimotorn vara i ett felaktigt tillstånd. Det kan leda till allvarliga personskador eller materialskador.
 - ▶ Avsluta arbetet, dra ut anslutningskabelns kontakt ur uttaget och kontakta en STIHL-återförsäljare.

- Kombimotorn kan vibrera under arbetet.



- ▶ Använd handskar.

- ▶ Ta rast.

- ▶ Om du får problem med blodcirkulationen: Kontakta en läkare.

- I en farlig situation kan användaren få panik och kan eventuellt inte ta av sig ryggsäcken. Användaren kan skadas allvarligt.
 - ▶ Öva på att ta av dig ryggsäcken.

4.8 Transport

⚠ VARNING

- Kombimotorn kan välta eller röra sig under transporten. Det kan leda till personskador eller materialskador.



- ▶ Dra ut anslutningskabelns kontakt ur uttaget.

- ▶ Om en kombimotor är monterad: Transportera kombimotorn enligt anvisningarna i bruksanvisningen för kombiverktyget.
- ▶ Säkra kombimotorn med spännremmar, bälten eller ett nät så att det inte kan falla eller komma i rörelse.

4.9 Förvaring

⚠ VARNING

- Barn känner inte till farorna med kombimotorn. Barn kan skadas allvarligt.



- Dra ut anslutningskabelns kontakt ur uttaget.

- Förvara kombimotorn utom räckhåll för barn.

- De elektriska kontaktarna på kombimotorn och metalldelarna kan korrodera på grund av fukt. Kombimotorn kan skadas.



- Dra ut anslutningskabelns kontakt ur uttaget.

- Förvara kombimotorn på en ren och torr plats.

4.10 Rengöring, underhåll och reparation

⚠ VARNING

- Om kontakten sitter i under rengöring, underhåll eller reparation kan kombimotorn starta av misstag. Det kan leda till allvarliga personskador eller materialskador.



- Dra ut anslutningskabelns kontakt ur uttaget.

- Skarpa rengöringsmedel, rengöring med vattenstråle eller spetsiga föremål kan skada kombimotorn. Om kombimotorn inte rengörs korrekt slutar eventuellt komponenterna och säkerhetsanordningarna att fungera. Personer kan skadas allvarligt.
 - Rengör kombimotorn enligt anvisningarna i den här bruksanvisningen.
- Om kombimotorn inte underhålls eller repareras korrekt, slutar eventuellt komponenterna och säkerhetsanordningarna att fungera. Personer kan skadas svårt eller dödas.
 - Underhåll och reparera inte kombimotorn själv.
 - Om kombimotorn måste underhållas eller repareras: Kontakta en STIHL-återförsäljare.
- Vid rengöring eller underhåll av skärverktyget kan man säkra sig på de vassa tänderna. Användaren kan skadas.









- Använd arbetshandskar av slitstarkt material.

5 Gör kombimotor redo för användning

5.1 Gör kombimotorn redo för användning

Varje gång innan maskinen används måste följande göras:

- Kontrollera att följande komponenter befinner sig i säkert skick:
 - Kombimotor, 4.6.
 - Kombiverktyg enligt anvisningarna i bruksanvisningen för kombiverktyget.
 - Batteri, enligt beskrivningen i bruksanvisningen till STIHL AR-batteriet eller i bruksanvisningen till "AP-väska med anslutningskabel".
- Kontrollera batteriet enligt beskrivningen i bruksanvisningen till STIHL AR-batteriet eller i bruksanvisningen till "AP-väska med anslutningskabel".

- ▶ Ladda batteriet helt enligt anvisningarna i bruksanvisningen till laddaren STIHL AL 101, 300, 500.
- ▶ Rengör kombimotorn,  15.
- ▶ Montera loophandtaget,  6.1.
- ▶ Om en FS-KM används med ett skärverktyg eller en RG-KM används: Montera stegbegränsaren,  6.2.
- ▶ Montera kombiverktyg enligt anvisningarna i bruksanvisningen för kombiverktyget.
- ▶ Lägg in och ställ in STIHL AR-batteri, rygsäck eller "AP-väska med anslutningskabel",  7.
- ▶ Ställ in loophandtaget,  7.4.
- ▶ Kontrollera manöverdonen,  10.1.
 - ▶ Om 3 LED-lampor på batteriet blinkar rött under kontrollen av manöverdonen: Dra ut anslutningskabelns kontakt ur uttaget och kontakta en STIHL-återförsäljare. Det finns ett fel på kombimotorn.
- ▶ Om stegen inte kan genomföras: Använd inte kombimotorn och uppsök en STIHL-återförsäljare.

6 Montera ihop kombimotor

6.1 Montera det runda handtaget

- ▶ Stäng av kombimotorn och dra ut anslutningskabelns kontakt ur uttaget.

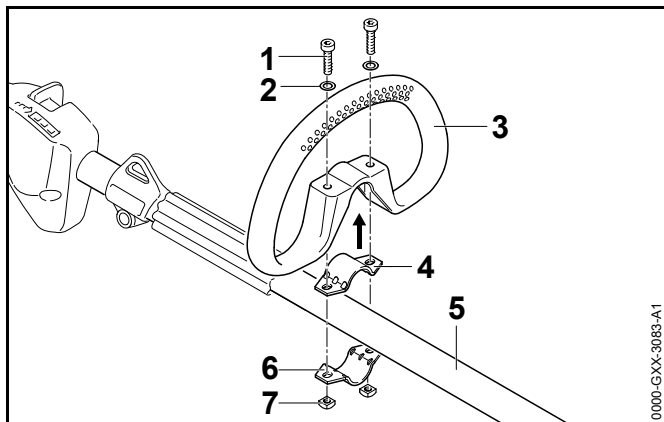

- ▶ Lägg klämman (4) i det runda handtaget (3).
- ▶ Sätt det runda handtaget (3) tillsammans med klämman (4) på skaftet (5).
- ▶ Sätt skivorna (2) på skruvarna (1).
- ▶ Tryck klämman (6) mot skaftet (5).
- ▶ För skruvarna (1) genom hålet i det runda handtaget (3) och i klämmorna (4 och 6).
- ▶ Dra ut muttern (7) och dra åt.

Det runda handtaget får inte demonteras igen.

6.2 Montera det runda handtaget med stegbegränsare

- ▶ Stäng av kombimotorn och dra ut anslutningskabelns kontakt ur uttaget.

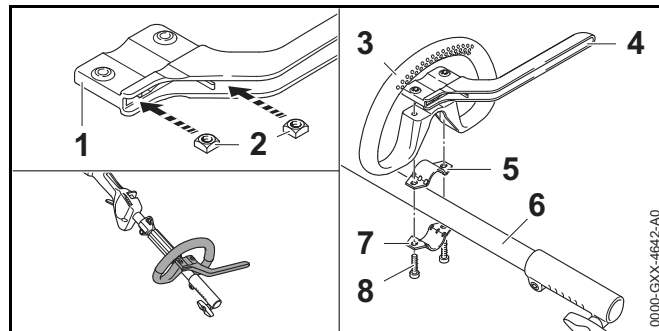

- ▶ Stoppa in muttrarna (2) i stegbegränsaren (1) så att hälen passar.
- ▶ Lägg klämman (5) i det runda handtaget (3).
- ▶ Sätt det runda handtaget (3) tillsammans med klämman (5) och stegbegränsaren (4) på skaftet (6).
- ▶ Tryck klämman (7) mot skaftet (6).
- ▶ Skruva in skruvarna (8) och dra åt.

7 Ställ in kombimotor för användaren

7.1 Använd häcksaxen med batteri STIHL AR

7.1.1 Dra och ställ in anslutningskabeln

Anslutningskabeln kan dras och ställas in efter användarens längd och användningen.

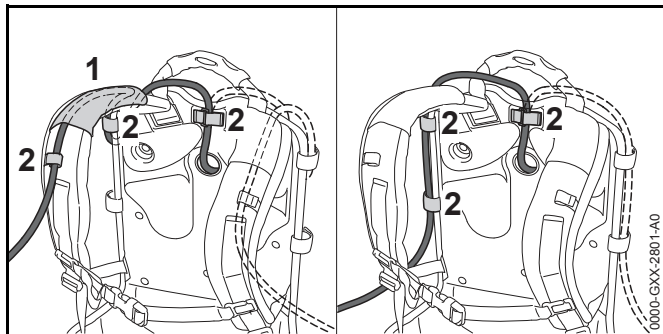

Anslutningskabeln kan fästas i styrningen (1) på bärremmen och spännena (2) eller på sidan på ryggplattan med spännena (2).

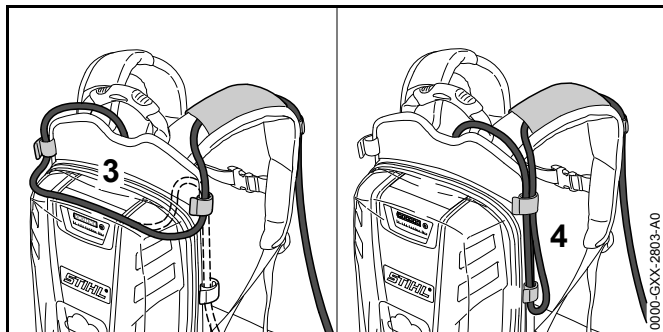

Anslutningskabelns längd kan ställas in med en slinga på ryggplattan (3) eller på sidan (4).

- ▶ Dra anslutningskabeln så att den är så kort som möjligt och att den inte hindrar arbetet.

7.1.2 Ta på och ställ in ryggsäcken

- ▶ Ta på batteriet på ryggen.

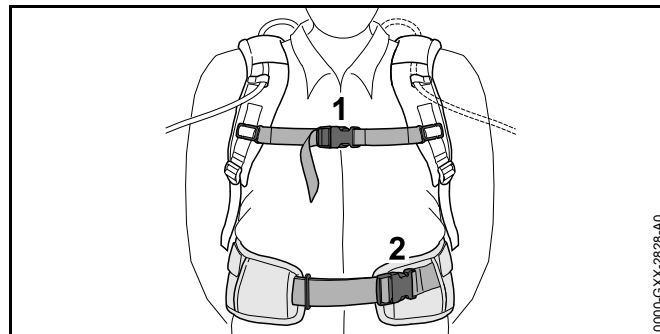

- ▶ Stäng spännet (2) på midjerebben.
- ▶ Stäng spännet (1) på bröstremmen.

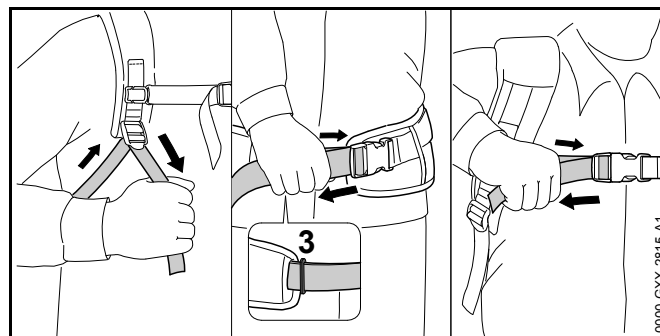

- ▶ Spänn remmarna tills midjerebben ligger mot höften och ryggkudden ligger mot ryggen.
- ▶ Trä änden på midjerebben genom öglan (3).
- ▶ Montera bärskyddet enligt anvisningarna i informationsbladet som tillhör bärskyddet.

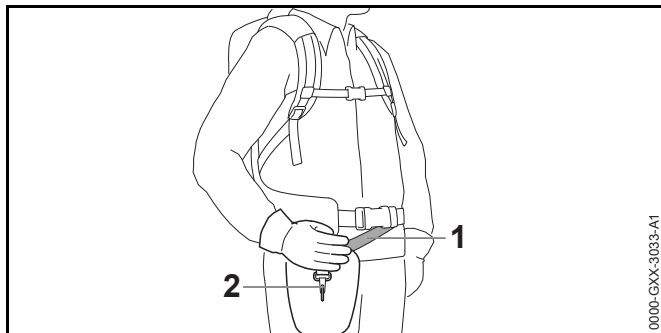

- ▶ Ställ in bärremmen (1) så att karbinhaken (2) är ungefär en hands bredd under höger höft.

7.2 Använd häcksaxen med ryggsäck

7.2.1 Dra och ställ in anslutningskabeln

Anslutningskabeln kan dras och ställas in efter användarens längd och användningen.

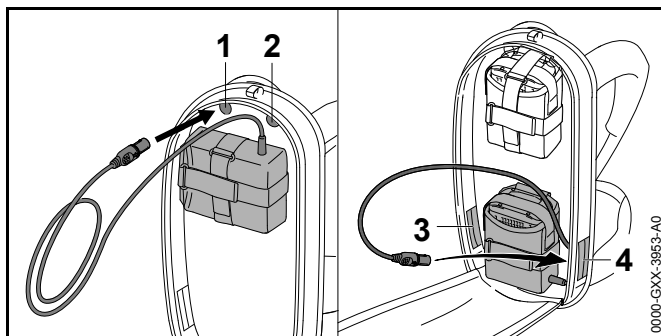

Anslutningskabeln kan dras genom följande öppningar:

- vänster öppning upptill (1)
- höger öppning upptill (2)
- vänster öppning nedtill (3)
- höger öppning nedtill (4)

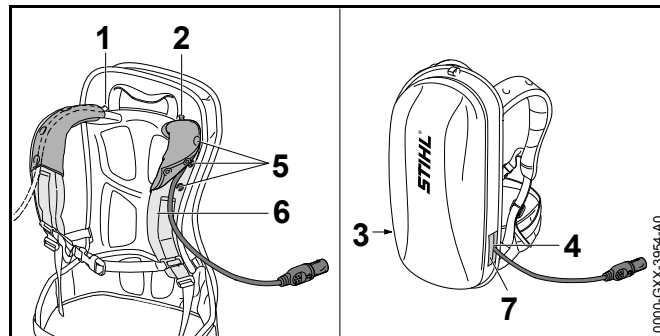

- ▶ Om anslutningskabeln dras genom vänster öppning upptill (1) eller höger öppning upptill (2):
 - ▶ Öppna tryckknapparna (5).
 - ▶ Dra anslutningskabeln över axelremmen (6).
 - ▶ Stäng tryckknapparna (5).
- ▶ Om anslutningskabeln dras genom vänster öppning nedtill (3) eller höger öppning nedtill (4): Förslut öppningen (3 eller 4) med kardborrebandet (7).
- ▶ Dra anslutningskabeln så att den är så kort som möjligt och att den inte hindrar arbetet.

7.2.2 Ta på och ställ in ryggsäcken

- ▶ Ta på batteriet på ryggen.

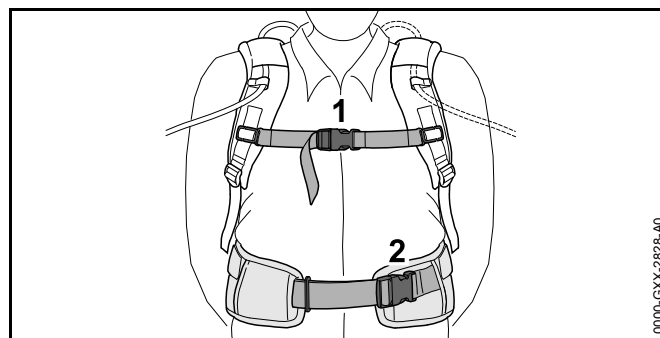

- ▶ Stäng spännet (2) på midjeremmen.
- ▶ Stäng spännet (1) på bröstremmen.

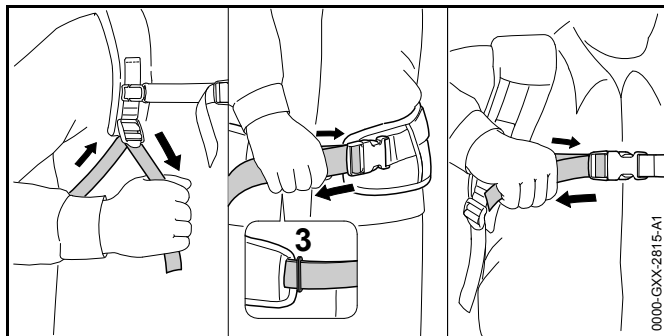

- ▶ Spänn remmarna tills midjremmen ligger mot höften och ryggkudden ligger mot ryggen.
- ▶ Trä änden på midjremmen genom öglan (3).
- ▶ Montera bärskyddet enligt anvisningarna i informationsbladet som tillhör bärskyddet.

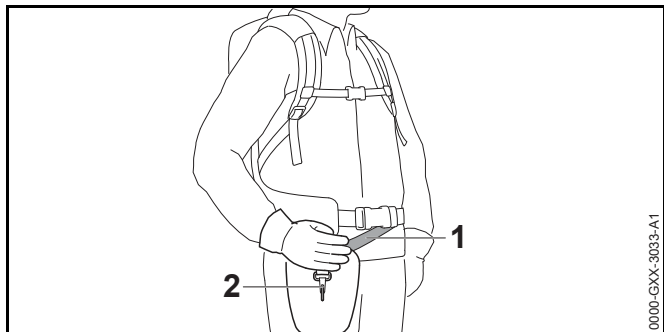

- ▶ Ställ in bärremmen (1) så att karbinhaken (2) är ungefär en hands bredd under höger höft.

7.3 Använd häcksaxen med väska AP med anslutningskabel

7.3.1 Ta på väskan AP med anslutningskabel

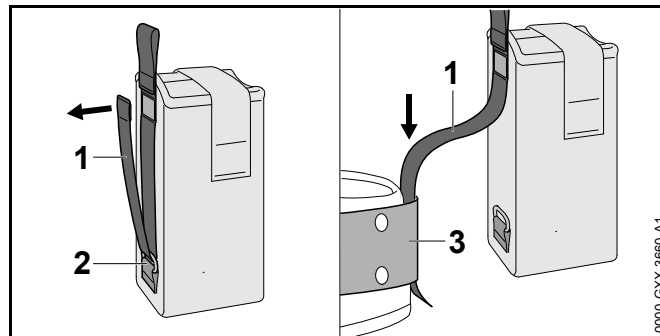

- ▶ Öppna kardborrebandet på remmen (1) och dra ut remmen (1) ur spännet (2).
- ▶ För in remmen (1) i bältet (3).

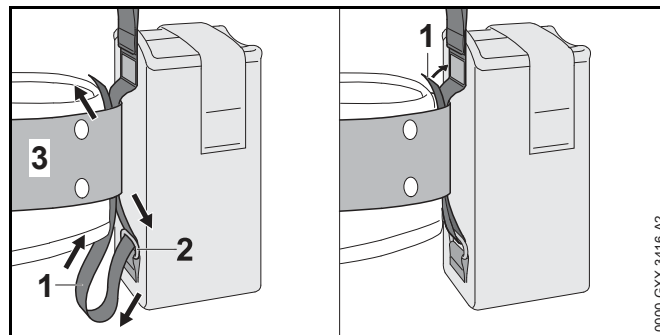

- ▶ För tillbaka remmen (1) genom spännet (2) och bältet (3).
- ▶ Stäng kardborrebandet på remmen (1).

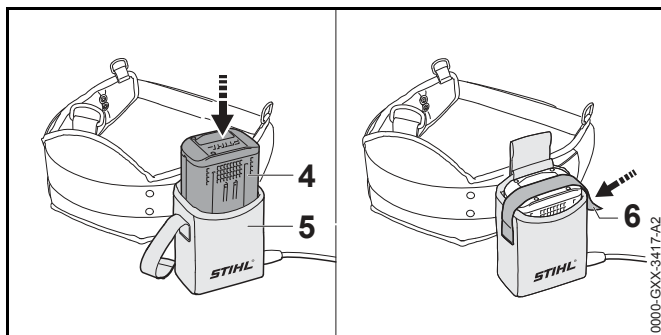

- ▶ Tryck in batteriet (4) väskan AP (5) så långt det går. En kort signal hörs.
- ▶ Fäst batteriet (4) med kardborrebandet (6).

7.3.2 Ställ in anslutningskabeln

Anslutningskabeln kan ställas in efter användarens längd och användningen.

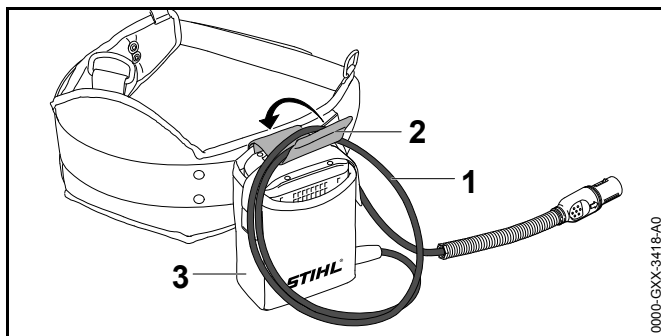

Anslutningskabelns längd kan ställas in med en ögla (1) som fästs med spännet (2) på väskan (3).

- ▶ Dra anslutningskabeln så att den är så kort som möjligt och att den inte hindrar arbetet.

7.3.3 Ta på och ställ in ryggsäcken

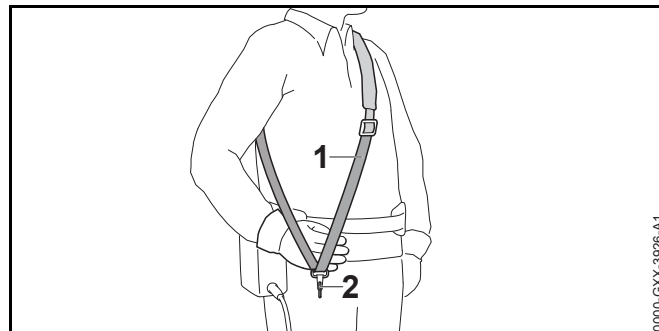

- ▶ Sätt på enkel axelrem (1).
- ▶ Ställ in enkel axelrem (1) så att karbinhaken (2) är ungefär en hands bredd under höger höft.

7.4 Rikta och ställ in det runda handtaget

Det runda handtaget kan ställas in i olika lägen beroende på användning och hur lång användaren är.

- ▶ Stäng av kombimotorn och dra ut anslutningskabelns kontakt ur uttaget.

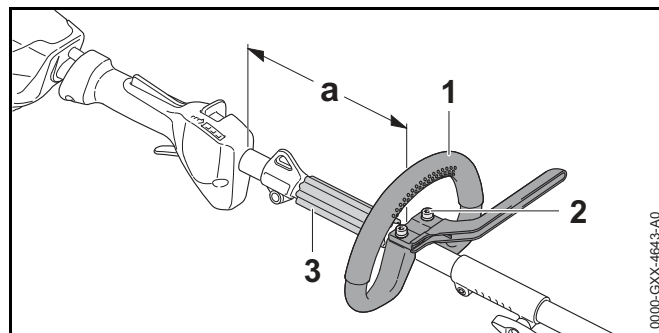

- ▶ Lossa skruvarna (2).
- ▶ Skjut det runda handtaget (1) till önskat läge tills följande villkor har uppfyllts:
 - Avståndshållaren (3) passar mellan det runda handtaget (1) och lyftöglan.
 - $a = \text{max } 25 \text{ cm}$

- ▶ Dra åt skruvarna (2) så att det runda handtaget (1) inte längre kan vridas på skaftet.

8 Stoppa in och dra ut anslutningskabelns kontakt

8.1 Stoppa in anslutningskabelns kontakt

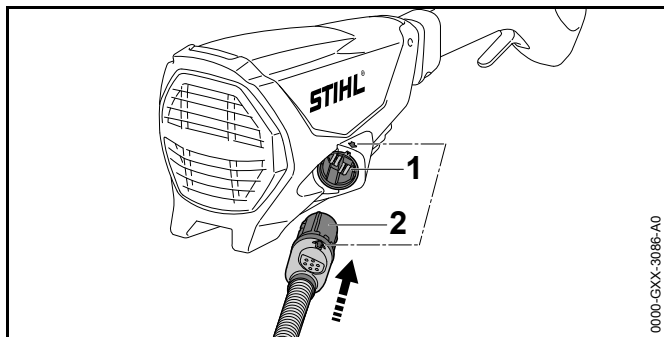

- ▶ Rikta kontakten (2) på anslutningskabeln så att pilen på kontakten (2) pekar mot pilen på uttaget (1).
- ▶ Sätt i kontakten (2) på anslutningskabeln i uttaget (1). Kontakten (2) på anslutningskabeln faller in i rasterspåret.

8.2 Dra ut anslutningskabelns kontakt

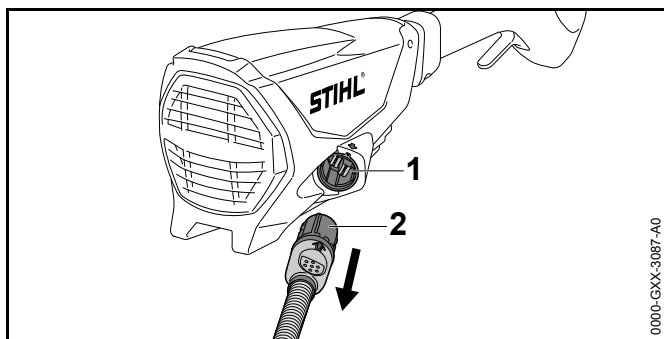

- ▶ Ta med handen tag i kontakten (2) på anslutningskabeln.
- ▶ Dra ut anslutningskabelns kontakt (2) ur uttaget (1).

9 Sätt på och stäng av kombimotorn

9.1 Slå på kombimotorn

- ▶ Håll kombimotorn med höger hand i handtaget så att tummen ligger runt handtaget.
- ▶ Håll Kombimotor med vänster hand i det runda handtaget så att tummen ligger runt handtaget.

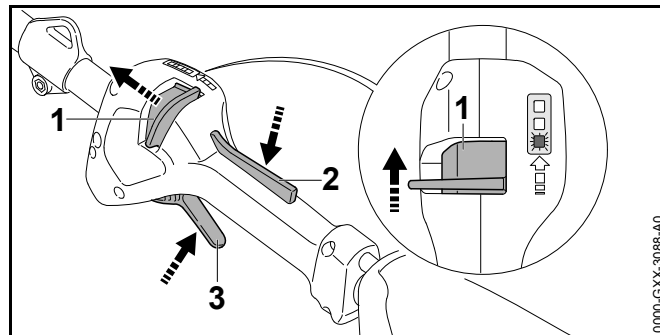

- ▶ Skjut spärren (1) med tummen mot det runda handtaget och håll kvar.
- ▶ Tryck på strömbrytarspärren (2) med handen och håll kvar. Spärren (1) kan släppas
- ▶ Tryck på strömbrytaren (3) med pekfingeret och håll kvar. Kombimotorn accelererar och kombiverktyget drivs. Ju mer man trycker på strömbrytaren, desto snabbare drivs kombiverktyget.

9.2 Stäng av kombimotorn

- ▶ Släpp strömbrytaren och strömbrytarspärren.
- ▶ Vänta, tills kombiverktyget inte drivs längre.
- ▶ Om kombiverktyget fortfarande drivs: Dra ut anslutningskabelns kontakt ur uttaget och kontakta en STIHL-återförsäljare. Kombimotorn är defekt.

10 Kontrollera kombimotorn

10.1 Kontrollera manöverdonen

Spärr, strömbrytarspärr och strömbrytare

- ▶ Dra ut anslutningskabelns kontakt ur uttag.
- ▶ Försök att trycka ner strömbrytaren utan att trycka på spärren och strömbrytarspärren.
- ▶ Om det går att trycka in strömbrytaren: Använd inte kombimotorn och kontakta en STIHL-återförsäljare. Spärren eller strömbrytarens spärr är defekt.
- ▶ Skjut spärren mot det runda handtaget och håll kvar.
- ▶ Tryck på strömbrytarspärren och håll kvar.
- ▶ Tryck på strömbrytaren.
- ▶ Släpp strömbrytaren och strömbrytarspärren.
- ▶ Om strömbrytaren eller strömbrytarspärren är trög eller inte går tillbaka till utgångsläget: Använd inte kombimotorn och kontakta en STIHL-återförsäljare. Strömbrytaren eller strömbrytarspärren är defekt.

Slå på kombimotorn

- ▶ Sätt in anslutningskabelns kontakt.
- ▶ Skjut spärren mot det runda handtaget och håll kvar.
- ▶ Tryck på strömbrytarspärren och håll kvar.
- ▶ Tryck på strömbrytaren och håll kvar. Kombiverktyget rör på sig.
- ▶ Om 3 ljusdioder blinkar: Dra ut anslutningskabelns kontakt ur uttaget och kontakta en STIHL-återförsäljare. Det finns ett fel på kombimotorn.
- ▶ Släpp strömbrytaren och strömbrytarspärren. Kombiverktyget drivs inte längre.
- ▶ Om kombiverktyget fortfarande drivs: Dra ut anslutningskabelns kontakt ur uttaget och kontakta en STIHL-återförsäljare. Kombimotorn är defekt.

11 Arbeta med kombimotorn

11.1 Håll i och styr kombimotorn

Beroende på monterat kombiverktyg och användningen måste kombimotorn hållas och föras.

- ▶ Håll och för kombimotorn enligt anvisningarna i bruksanvisningen för kombiverktyget.

11.2 Ställa in effektnivån

Det finns 3 effektnivåer beroende på användningen. LED-lamporna indikerar inställd effektnivå. Ju högre effektnivå, desto snabbare kan kombiverktyget drivas.

Den inställda effektnivån påverkar batteritiden. Ju lägre effektnivå desto längre batteritid.

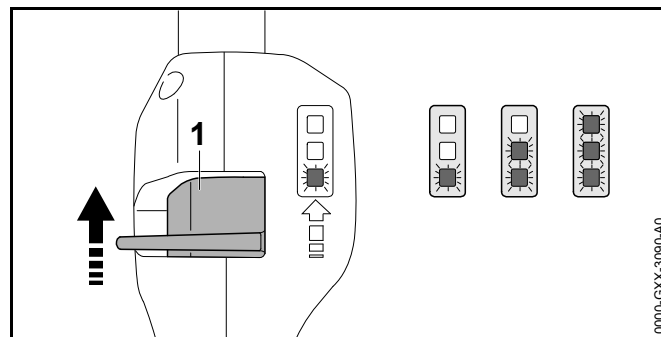

- ▶ Skjut spärreglaget (1) med tummen mot loophandtaget och håll kvar. LED-lamporna indikerar inställd effektnivå.
- ▶ Tryck spärreglaget (1) framåt, håll ned den kort och låt den fjädra tillbaka. Nästa effektnivå har ställts in. Efter den tredje effektnivån följer åter den första effektnivån.
- ▶ Tryck spärreglaget (1) framåt och låt det fjädra tillbaka tills önskad effektnivå har ställts in.

Alla kombiverktyg kan användas med alla effektnivåer.

11.3 Arbeta

Beroende på det monterade kombinationsverktyget kan kombimotorn användas annorlunda.

- ▶ Arbeta med kombimotorn enligt anvisningarna i bruksanvisningen för kombiverktyget.

12 Efter arbetet

12.1 Efter arbetet

- ▶ Stäng av kombimotorn och dra ut anslutningskabelns kontakt ur uttaget.
- ▶ Om kombimotorn är våt: Låt kombimotorn torka.
- ▶ Rengör kombimotorn.

13 Transport

13.1 Transportera kombimotorn

- ▶ Stäng av kombimotorn och dra ut anslutningskabelns kontakt ur uttaget.
- ▶ Bär kombimotorn i skaftet med en hand så att kombiverktyget pekar bakåt och kombimotorn är balanserad.
- ▶ Om kombimotorn transporteras i ett fordon: Se till att kombimotorn inte kan välta eller röra sig.

14 Förvaring

14.1 Förvara kombimotorn

- ▶ Stäng av kombimotorn och dra ut anslutningskabelns kontakt ur uttaget.
- ▶ Demontera kombiverktyg enligt anvisningarna i bruksanvisningen för kombiverktyget.
- ▶ Förvara kombimotorn så här:

- Förvara kombimotorn utom räckhåll för barn.
- Kombimotorn är ren och torr.

15 Rengöring

15.1 Rengör kombimotorn

- ▶ Stäng av kombimotorn och dra ut anslutningskabelns kontakt ur uttaget.
- ▶ Rengör kombimotorn med en fuktig trasa.

16 Underhåll och reparation

16.1 Underhåll och reparera kombimotorn

Användaren kan inte underhålla och reparera kombimotorn själv.

- ▶ Om kombimotorn måste underhållas eller är defekt eller trasig: Kontakta en STIHL-återförsäljare.

17 Felavhjälpning

17.1 Åtgärda fel på kombimotorn och batteriet

Fel	Lampor på batteriet	Orsak	Åtgärd
Kombimotorn startar inte.	1 LED-lampa blinkar grönt.	Batteriet är inte tillräckligt laddat.	► Ladda batteriet enligt anvisningarna i bruksanvisningen till laddaren STIHL AL 101, 300, 500.
	1 LED-lampa lyser rött.	Batteriet är för varmt eller för kallt.	► Dra ut anslutningskabelns kontakt ur uttaget. ► Låt batteriet svalna eller värmas upp.
	3 LED-lampor blinkar rött.	Det finns ett fel på kombimotorn.	► Dra ut anslutningskabelns kontakt ur uttaget och stoppa in den igen ► Slå på kombimotorn. ► Om de 3 LED-lamporna fortfarande blinkar rött: Använd inte kombimotorn och kontakta en STIHL-återförsäljare.
	3 LED-lampor lyser rött.	Kombimotorn är för varm.	► Dra ut anslutningskabelns kontakt ur uttaget. ► Låt kombimotorn kylas av.
	4 LED-lampor blinkar rött.	Fel på batteriet.	► Dra ut anslutningskabelns kontakt ur uttaget och stoppa in den igen. ► Slå på kombimotorn. ► Om de 4 LED-lamporna fortfarande blinkar rött: Använd inte batteriet och kontakta en STIHL-återförsäljare.
		Elanslutningen mellan kombimotorn och batteriet har brutits.	► Dra ut anslutningskabelns kontakt ur uttaget och stoppa in den igen. ► Om kombimotorn fortfarande inte startar när den slås på: Rengör kontaktytorna på anslutningskabeln, som beskrivet i bruksanvisningen till STIHL AR-batteriet eller till "AP-väska med anslutningskabel".
		Fukt i kombimotorn eller batteriet.	► Låt kombimotorn eller batteriet torka.
Kombimotorn stängs av under drift.	3 LED-lampor lyser rött.	Kombimotorn är för varm.	► Dra ut anslutningskabelns kontakt ur uttaget. ► Låt kombimotorn kylas av.

Fel	Lampor på batteriet	Orsak	Åtgärd
		Elfel.	<ul style="list-style-type: none"> ▶ Dra ut anslutningskabelns kontakt ur uttaget och stoppa in den igen. ▶ Om kombimotorn fortfarande stängs av under drift: Rengör kontaktytorna på anslutningskabeln, som beskrivet i bruksanvisningen till STIHL AR-batteriet eller till "AP-väska med anslutningskabel". ▶ Slå på kombimotorn.
Kombimotorns drifttid är för kort.		Batteriet är inte helt laddat.	▶ Ladda batteriet helt enligt anvisningarna i bruksanvisningen till laddaren STIHL AL 101, 300, 500.
		Batteriets livslängd är slut.	▶ Byt batteriet.

18 Tekniska data

18.1 Kombimotor STIHL KMA 130 R

- Tillåtna batterier:
 - STIHL AR
 - STIHL AP tillsammans med "AP väska med anslutningskabel"
- Vikt utan kombiverktyg: 3,2 kg

Körtiden är angiven på www.stihl.com/battery-life.

18.2 Buller- och vibrationsvärden

STIHL rekommenderar att hörselskydd används.

De exakta buller- och vibrationsvärdena är beroende av monterade kombiverktyg och beskrivs i kombiverktygets bruksanvisning.

- Bullernivå L_{pA} uppmätt enligt ISO 10517, ISO 11201, ISO 22868: 76 dB(A) upp till 91 dB(A). K-faktorn för ljudtrycksnivån är 2 dB(A).
- Bullernivå L_{WA} uppmätt enligt ISO 3744, ISO 10517, ISO 22868: 86 dB(A) upp till 102 dB(A). K-faktorn för bullernivån är 2 dB(A).
- Vibrationsvärde a_{hv} uppmätt enligt ISO 8662, ISO 10517, ISO 11789, ISO 20643, ISO 22867
 - Manöverhandtag: 1,5 m/s² upp till 5,0 m/s². K-faktorn för vibrationsvärdet är 2,0 m/s².
 - Runtomhandtag: 2,0 m/s² upp till 5,0 m/s². K-faktorn för vibrationsvärdet är 2 m/s².

De angivna vibrationsvärdena har mätts med en standardiserad kontrollmetod och kan användas som referens för elektrisk utrustning. De verkliga vibrationsvärdena kan avvika från de angivna värdena beroende på typen av användning. De angivna vibrationsvärdena kan användas för att preliminärt uppskatta vibrationsbelastningen. Den verkliga

vibrationsbelastningen måste uppskattas. Här kan man även ta hänsyn till tiderna som den elektriska utrustningen är avstängd och när den varit på men gått utan belastning.

Information om uppfyllandet av arbetsgivardirektivet vibration 2002/44/EG är angivna på www.stihl.com/vib.

18.3 REACH

REACH är en EG-förordning för registrering, bedömning och godkännande av kemikalier.

Information om REACH-direktivet finns på www.stihl.com/reach.

19 Kombinationer med kombiverktyg

19.1 STIHL KMA 130 R

Följande kombiverktyg får monteras

- STIHL BG-KM: Lövblås
- STIHL BF-KM: Jordfräs
- STIHL FCB-KM: Kantskärare
- STIHL FCS-KM: Kantskärare
- STIHL FH-KM 145°: Röjningsklippare
- STIHL FS-KM: Motorlie
- STIHL HT-KM: Grensåg med förlängning
- STIHL HL-KM 0°: Häcksax
- STIHL HL-KM 145°: Häcksax
- STIHL KB-KM: Sopborste
- STIHL KW-KM: Sopvals
- STIHL RG-KM: Ogräsborttagare
- STIHL SP-KM: Specialskördare

STIHL FS-KM

Kombimotorn kan användas tillsammans med STIHL FS-KM med följande skärverktyg:

Klipphuvud med "runda, tysta" klipptrådar som är 2,4 mm i diameter:

- Klipphuvud AutoCut 25-2
- Klipphuvud AutoCut C 26-2
- Klipphuvud DuroCut 20-2
- Klipphuvud FixCut 31-2
- Klipphuvud SuperCut 20-2
- Klipphuvud TrimCut 31-2

Klipphuvud med "runda, tysta" klipptrådar som är 2,7 mm i diameter:

- Klipphuvud AutoCut 36-2

Metallskärverktyg:

- Gräsklippningsblad 230-2
- Gräsklippningsblad 230-4
- Gräsklippningsblad 230-8
- Gräsklippningsblad 260-2
- Snärkniv 250-3

Skydd, handtag och ryggsäck, som måste användas med ovanstående skärverktyg anges i STIHL FS-KM bruksanvisningen.

20 Reservdelar och tillbehör

20.1 Reservdelar och tillbehör



De här symbolerna kännetecknar STIHL-originaldelar och STIHL-originaltillbehör.

STIHL rekommenderar att du använder originaldelar och tillbehör från STIHL.

Originaldelar och tillbehör från STIHL kan köpas hos en STIHL-återförsäljare.

21 Kassering

21.1 Kassering av kombimotorn

Information om återvinning kan fås av en STIHL-återförsäljare.

- ▶ Kassera kombimotorn, tillbehören och emballaget enligt gällande miljöbestämmelser.

22 EU-försäkran om överensstämmelse

22.1 Kombimotor STIHL KMA 130 R

ANDREAS STIHL AG & Co. KG
Badstraße 115
D-71336 Waiblingen
Tyskland

intygar på eget ansvar att

- Konstruktion: Batteridrivna kombimotor
- Fabrikat: STIHL
- Typ: KMA 130 R
- Serieidentifiering: 4867

uppfyller bestämmelserna i direktiv 2011/65/EU, 2006/42/EG, 2014/30/EU samt 2000/14/EG och har utvecklats och tillverkats i överensstämmelse med de versioner av följande standarder i kombination med kombinationsverktygen som nämns i den här handboken som gällde vid produktionsdatumet: EN 55014-1, EN 55014-2, EN 60335-1, EN 60745-1 och EN ISO 12100 med hänsyn till normerna EN 60335-2-72, EN 50636-2-91, EN 50636-2-100, EN 60745-2-13 och EN 60745-2-15.

Den kombimotor som beskrivs i den här bruksanvisningen får endast användas tillsammans med ett kombiverktyg som nämns i den här bruksanvisningen.

Den tekniska dokumentationen förvaras hos avdelningen för produktgodkännande hos ANDREAS STIHL AG & Co. KG.

Tillverkningsår, tillverkningsland samt serienummer anges på kombimotorn.

Waiblingen, 2017-11-01

ANDREAS STIHL AG & Co. KG

enligt fullmakt



Thomas Elsner, chef för produkthantering och tjänster

23 Allmänna säkerhetsanvisningar för elverktyg

23.1 Inledning

I det här kapitlet återges de allmänna säkerhetsbestämmelserna i standarden EN/IEC 62841 för elektriska handverktyg.

STIHL är skyldiga att återge dessa texter.

Säkerhetsbestämmelserna i "Elektrisk säkerhet" för de förhindra elektrisk stöt gäller inte för STIHLs batteridrivna produkter.

VARNING

Läs alla säkerhetsanvisningar, instruktioner, illustrationer och tekniska data som medföljer detta elverktyg. Om de efterföljande anvisningarna inte följs kan det leda till elektrisk stöt, brand och/eller allvarliga skador. **Spara alla säkerhetsbestämmelser och anvisningar.**

Begreppet "elektriskt verktyg" som används i säkerhetsbestämmelserna avser elektriska verktyg som drivs med nätström (med strömkabel) eller batteridrivna elektriska verktyg (utan strömkabel).

23.2 Säkerhet på arbetsplatsen

- Håll arbetsplatsen ren och väl upplyst.** Oordning eller dåligt belysta arbetsområden kan leda till olyckor.
- Arbeta inte med det elektriska verktyget i explosionsfarlig miljö där det finns brännbara vätskor, gaser eller damm.** Elektriska verktyg genererar gnistor som kan antända damm eller ångor.
- Håll barn och andra borta från det elektriska verktyget när det används.** Om din uppmärksamhet avleds kan du förlora kontrollen över maskinen.

23.3 Elektrisk säkerhet

- Kontakten på det elektriska verktyget måste passa i eluttaget. Kontakten får inte modifieras på något sätt. Använd inga adaptrar med skyddsjordade elektriska verktyg.** Intakta kontakter och passande eluttag minskar risken för en elektrisk stöt.
- Undvik kroppskontakt med jordade ytor som rör, element, spisar och kylskåp.** Risken för elektrisk stöt är högre om din kropp är jordad.
- Skydda elektriska verktyg mot regn och väta.** Om det kommer in vatten i elektriska verktyg ökar risken för en elektrisk stöt.
- Använd inte kabeln för att bära eller hänga upp verktyget och dra inte i den för att dra ut kontakten ur eluttaget. Låt inte kabeln komma i kontakt med värme, olja, vassa kanter eller rörliga maskindelar.** Skadade eller tvinnade kablar ökar risken för en elektrisk stöt.
- Använd bara förlängningskablar som är avsedda för utomhusbruk när elektriska verktyg används utomhus.** När förlängningskablar som är avsedda för utomhusbruk används minskar risken för en elektrisk stöt.

- f) Använd en jordfelsbrytare om det elektriska verktyget **måste användas i fuktig miljö**. En jordfelsbrytare minskar risken för en elektrisk stöt.

23.4 Personssäkerhet

- a) **Var uppmärksam, titta på det du gör och var förständig när du arbetar med ett elektriskt verktyg. Använd inte elektriska verktyg när du är trött eller är påverkad av droger, alkohol eller läkemedel.** Bara ett ögonblicks uppmärksamhet kan leda till allvarliga skador.
- b) **Använd alltid personlig skyddsutrustning och skyddsglasögon.** Skyddsutrustning som andningsmask, halkfria säkerhetsskor, skyddshjälm eller hörselskydd minskar risken för skador, beroende på typen av verktyg och hur det används.
- c) **Se till att verktyget inte kan kopplas in av misstag. Kontrollera att verktyget är avstängt innan du ansluter det till strömförsörjningen och/eller batteriet, lyfter upp det eller bär det.** Om du håller fingret på strömbrytaren när verktyget bärs eller ansluter det till strömmen när det är på kan det leda till olyckor.
- d) **Ta bort inställningsverktyg eller skruvmejslar innan verktyget sätts på.** Ett verktyg eller en nyckel/mejsel som sitter i en roterande del kan orsaka skador.
- e) **Undvik en onormal kroppshållning. Se till att stå stadigt och balanserat.** Verktyget kan då kontrolleras bättre i oväntade situationer.
- f) **Använd lämpliga kläder. Använd inte vida kläder eller smycken. Håll hår och kläder borta från rörliga delar.** Lösa kläder, smycken eller långt hår kan fastna i rörliga delar.
- g) **Om dammsugare och uppsamlare kan monteras ska de anslutas och användas korrekt.** Om en dammsugare används kan det minska riskerna i samband med damm.
- h) **Invagga dig inte i en falsk känsla av säkerhet och bryt inte mot säkerhetsbestämmelserna för elektriska verktyg, även om du är van att arbeta med verktyget.** Vårslöst handlande kan leda till allvarliga skador på några få sekunder.

23.5 Användning och hantering av elektriska verktyg

- a) **Överbelasta inte verktyget. Använd rätt verktyg för arbetet.** Med rätt verktyg arbetar du bättre och säkrare i rätt effektområde.
- b) **Använd inte verktyg vars strömbrytare är defekt.** Ett elektriskt verktyg som inte kan sättas på och stängas av är farligt och måste repareras.
- c) **Dra ut kontakten ur eluttaget och/eller ta ut batteriet innan du gör inställningar, byter verktygsdelar eller lägger ner verktyget.** Det förhindrar att verktyget plötsligt kan starta.
- d) **Förvara elektriska verktyg som inte används utom räckhåll för barn. Låt inte personer som inte känner till verktyget och som inte har läst de här anvisningarna använda det.** Elektriska verktyg är farliga om de används av oerfarna.
- e) **Ta hand om elektriska verktyg och tillbehör noggrant. Kontrollera att rörliga delar fungerar felfritt och inte har fastnat eller går trögt och om det finns avbrutna eller skadade delar som påverkar funktionen. Lämna in verktyget för reparation av skadade delar innan det används.** Många olyckor beror på dåligt underhållna verktyg.
- f) **Håll skärverktyg vassa och rena.** Välskötta skärverktyg med vassa eggar går lättare och är lättare att styra.
- g) **Använd elektriska verktyg, arbetsverktyg osv. enligt de här anvisningarna. Observera arbetsförhållandena och arbetet som ska utföras.** Om elektriska verktyg används för andra syften än de avsedda kan det leda till farliga situationer.
- h) **Håll handtag och greppytor torra, rena och fria från olja och fett.** Hala handtag och greppytor leder till osäker hantering och dålig kontroll av verktyget i oförutsedda situationer.

23.6 Service

- a) **Låt bara kvalificerad personal reparera verktyget med originaldelar.** Därmed är verktyget säkert att använda.
- b) **Underhåll inte skadade batterier.** Allt underhåll av batterier får bara utföras av tillverkaren eller auktoriserade serviceverkstäder.

23.7 Användning och hantering av batteridrivna verktyg

- a) **Ladda bara batterierna med laddare som rekommenderas av tillverkaren.** En laddare som är avsedd för en viss typ av batteri kan orsaka brand om den används till andra batterier.
- b) **Använd bara rätt typ av batterier i elektriska verktyg.** Andra batterier kan orsaka skador och brand.
- c) **Ha inte oanvända batterier i närheten av gem, mynt, nycklar, spik, skruv eller andra små metalldelar som kan överbygga kontakterna.** En kortslutning mellan batterikontakterna kan orsaka brännskador eller brand.
- d) **Vid felaktig användning kan batterivätska läcka ut. Undvik kontakt med den. Skölj med vatten om du kommer i kontakt med batterivätska. Uppsök läkare om du får batterivätska i ögonen.** Batterivätska som läcker ut kan orsaka hudirritation och brännskador.
- e) **Använd inte skadade eller ändrade batterier.** Skadade eller ändrade batterier kan bete sig oväntat och orsaka brand, explosion eller skador.
- f) **Utsätt inte batterier för eld eller höga temperaturer.** Eld eller temperaturer över 130 °C (265 °F) kan leda till explosion.
- g) **Följ alla anvisningar om laddning och ladda inte batteriet eller det batteridrivna verktyget utanför temperaturområdet som anges i bruksanvisningen.** Felaktig laddning eller laddning utanför det tillåtna temperaturområdet kan förstöra batteriet och öka brandrisken.

23.8 Service

- a) **Låt bara kvalificerad personal reparera verktyget med originaldelar.** Därmed är verktyget säkert att använda.
- b) **Underhåll inte skadade batterier.** Allt underhåll av batterier får bara utföras av tillverkaren eller auktoriserade serviceverkstäder.

Sisällysluettelo

1	Alkusanat	101
2	Tietoja tästä käyttöohjeesta	101
2.1	Voimassa olevat asiakirjat	101
2.2	Tekstin sisältämien varoitusten merkitseminen	102
2.3	Tekstissä käytetyt symbolit	102
3	Yleiskuva	102
3.1	Kombimoottori	102
3.2	Kantojärjestelmät	103
3.3	Symbolit	104
4	Turvallisuusohjeet	104
4.1	Varoitusmerkit	104
4.2	Käyttötarkoitus	104
4.3	Käyttäjälle asetettavat vaatimukset	104
4.4	Vaatetus ja varustus	105
4.5	Työskentelyalue ja ympäristö	105
4.6	Turvallinen toimintakunto	106
4.7	Työskentely	106
4.8	Kuljettaminen	107
4.9	Säilytys	107
4.10	Puhdistaminen, huoltaminen ja korjaaminen	107
5	Kombimoottorin valmistelu käyttövalmiiksi	108
5.1	Kombimoottorin valmistelu käyttövalmiiksi	108
6	Kombimoottorin kokoaminen	108
6.1	Rengaskahvan asennus	108
6.2	Rengaskahvan ja askelrajoittimen asentaminen	109
7	Kombimoottorin säätäminen käyttäjälle	109
7.1	Käyttö STIHL AR -akun avulla	109
7.2	Käyttö kantojärjestelmällä varustettuna	110
7.3	Käyttö liitoskaapelilla varustetulla vyölaukulla AP varustettuna	112
7.4	Rengaskahvan kohdistaminen ja säätäminen	113
8	Liitäntäjohdon pistokkeen kytkeminen ja irrottaminen	113
8.1	Liitäntäjohdon pistokkeen työntäminen pistukkaan	113
8.2	Liitäntäjohdon pistokkeen irrottaminen	114
9	Kombimoottorin käynnistäminen ja pysäyttäminen	114
9.1	Kombimoottorin käynnistäminen	114
9.2	Kombimoottorin sammuttaminen	114
10	Kombimoottorin tarkastus	114
10.1	Hallintalaitteiden tarkastus	114
11	Työt kombimoottoria käyttäen	115
11.1	Kombimoottorin pitäminen ja ohjaaminen	115
11.2	Tehotason säätäminen	115
11.3	Työskentely	115
12	Työskentelyn jälkeen	115
12.1	Työskentelyn jälkeen	115
13	Kuljettaminen	116
13.1	Kombimoottorin kuljetus	116
14	Säilytys	116
14.1	Kombimoottorin säilytys	116
15	Puhdistaminen	116
15.1	Kombimoottorin puhdistus	116
16	Huoltaminen ja korjaaminen	116
16.1	Kombimoottorin huoltaminen ja korjaaminen	116
17	Häiriöiden poistaminen	117
17.1	Kombimoottorin ja akun häiriöiden poistaminen	117
18	Tekniset tiedot	119
18.1	Kombimoottori STIHL KMA 130 R	119
18.2	Meluarvot ja tärinäarvot	119
18.3	REACH-asetus	119
19	Yhdistelmät kombityökalujen avulla	119
19.1	STIHL KMA 130 R	119
20	Varaosat ja varusteet	120

Tämä käyttöohje on tekijänoikeudellisesti suojattu. Kaikki oikeudet pidätetään, erityisesti jäljennys-, käännös- ja elektroniset käsittelyoikeudet.

20.1 Varaosat ja varusteet	120
21 Hävittäminen	120
21.1 Kombimoottorin hävittäminen	120
22 EU-vaatimustenmukaisuusvakuutus	120
22.1 Kombimoottori STIHL KMA 130 R	120
23 Yleisiä turvallisuusohjeita sähkötyökaluille	121
23.1 Johdanto	121
23.2 Työkohteen turvallisuus	121
23.3 Sähköturvallisuus	121
23.4 Henkilöturvallisuus	122
23.5 Sähkötyökalun käyttö ja käsittely	122
23.6 Huolto	123
23.7 Akkukäyttöisen työkalun käyttö ja käsittely	123
23.8 Huolto	123

1 Alkusanat

Arvoisa asiakas,

kiitämme sinua STIHLin tuotteen valinnasta! STIHL kehittää ja valmistaa huippuluokan tuotteita pitäen suunnittelun lähtökohtana asiakkaidensa tarpeita. Näin pystymme tarjoamaan asiakkaillemme tuotteita, jotka toimivat luotettavasti myös äärimmäisen vaativissa olosuhteissa.

STIHL tunnetaan myös erinomaisesta asiakaspalvelustaan. Jälleenmyyjämme huolehtivat sekä asiantuntevasta neuvonnasta ja opastuksesta että kattavien teknisten palvelujen tarjoamisesta.

Kiitämme sinua STIHLiä kohtaan osoittamastasi luottamuksesta. Toivomme, että olet tyytyväinen hankkimaasi STIHL-tuotteeseen.

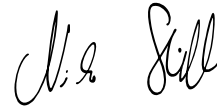

Dr. Nikolas Stihl

TÄRKEÄÄ! LUE OPAS ENNEN KÄYTTÖÄ JA SÄILYÄ SE VASTAISTA KÄYTTÖÄ VARTEN.

2 Tietoja tästä käyttöohjeesta

2.1 Voimassa olevat asiakirjat

Käyttöpaikassa voimassa olevia turvallisuusohjeita on noudatettava.

- ▶ Lue tämän käyttöohjeen lisäksi myös seuraavat oppaat ja varmista niin ikään, että olet ymmärtänyt kyseisten oppaiden sisällön. Säilytä myös nämä oppaat vastaisen käytön varalle:
 - Käytettävän STIHL-kombityökalun käyttöohje
 - Leikkuuterän käyttöohje ja pakkausohje

- Kantovaljaiden käyttöohje
- STIHL AR -akun käyttöohje
- Tuotteen "Liitoskaapelilla varustettu vyölaukku AP" käyttöohje
- STIHL AP -akun turvallisuusohjeet
- Latauslaitteiden käyttöohje STIHL AL 101, 300, 500
- STIHLin akkuja ja kiinteästi asennetuilla akuilla varustettuja tuotteita koskevia turvallisuustietoja: www.stihl.com/safety-data-sheets

2.2 Tekstin sisältämien varoitusten merkitseminen

VAROITUS

Tämä teksti muistuttaa vaaroista, jotka voivat johtaa vakavaan loukkaantumiseen tai jopa kuolemaan.

- Tekstissä mainittujen toimenpiteiden avulla on mahdollista välttää vakava loukkaantuminen tai jopa kuolema.

HUOMAUTUS

Tämä teksti muistuttaa vaaroista, jotka voivat johtaa esinevahinkoihin.

- Tekstissä mainittujen toimenpiteiden avulla on mahdollista välttää esinevahingot.

2.3 Tekstissä käytetyt symbolit



Tämä merkki viittaa johonkin tämän käyttöohjeen lukuun.

3 Yleiskuva

3.1 Kombimoottori

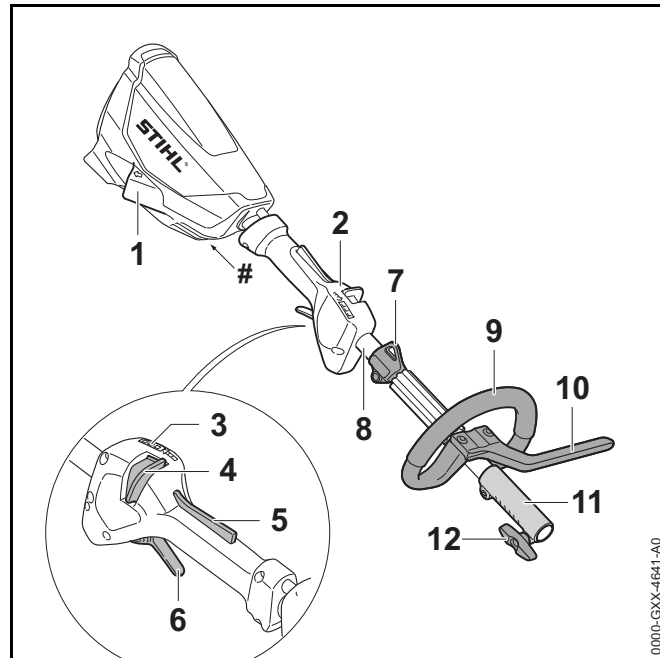

1 Naarasliitin

Naarasliitin on tarkoitettu liitoskaapelin urosliitintä varten.

2 Takakahva

Käyttökahva on tarkoitettu kombimoottorin käyttöön, pitämiseen ja sen ohjaamiseen.

3 LED-valot

LED-valot ilmaisevat valitun tehoasteen.

4 Lukituksen vapauttamiseen tarkoitettu liukukytkin

Lukituksen vapauttamiseen tarkoitettu liukukytkin vapauttaa kytkentävivun lukituksen yhdessä kytkentävivun lukitsimen kanssa. Lukituksen vapauttamiseen tarkoitettu liukukytkin on suunniteltu tehotason säätämiseen.

5 Kytkentävivun lukitsin

Kytkentävivun lukitsin vapauttaa kytkentävivun lukituksen yhdessä liukukytkimen kanssa.

6 Kytkentävipu

Kytkentävipua käytetään kombimoottorin käynnistämiseen ja pysäyttämiseen.

7 Kantosilmukka

Kantosilmukka on tarkoitettu kantovaljaiden kiinnittämiseen.

8 Varsi

Runko yhdistää kaikki laitteen osat toisiinsa.

9 Rengaskahva

Rengaskahva on tarkoitettu kombimoottorin pitämiseen ja sen ohjaamiseen.

10 Askelrajoitin

Askelrajoitin rajoittaa käyttäjän jalan ja metalliterän välistä etäisyyttä.

11 Liitosholkki

Kytkinholkki yhdistää kombimoottorin kombityökaluun.

12 Sormiruuvi

Sormiruuvi lukitsee kombityökalun varteen.

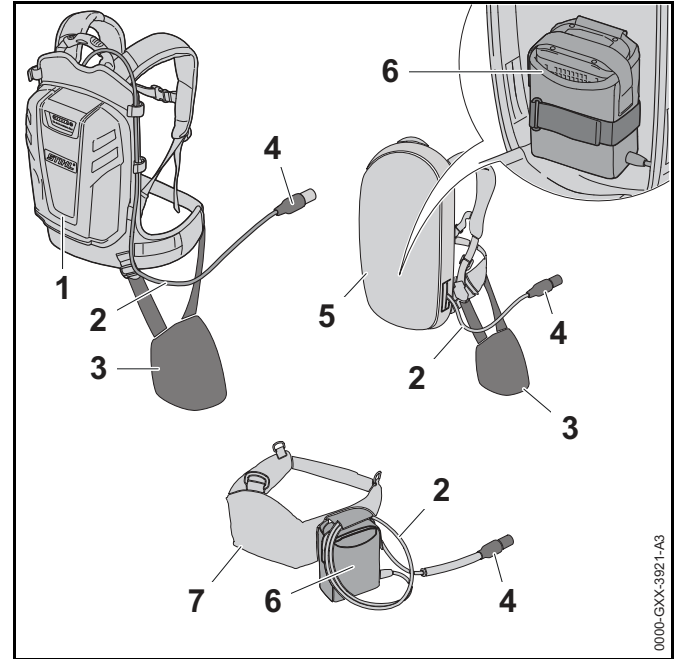
Koneen numerolla varustettu arvokilpi**3.2 Kantojärjestelmät****1 Akku STIHL AR**

Kombimoottorin energialähteenä toimii akku STIHL AR.

2 Liitäntäjohto

Liitiskaapeli yhdistää kombimoottorin akkuun tai "liitiskaapelilla varustettuun vyölaukkuun AP".

3 Laitepehmuste

Laitepehmustetta käytetään liittämään kombimoottori STIHL AR -akkuun tai kantovaljaisiin, joissa on sisäänrakennettu tuote "Liitäntäjohdolla varustettu vyölaukku AP".

4 Liitiskaapelin urosliitin

Liitiskaapelin pistokkeella kombimoottorin voi yhdistää "liitiskaapelilla varustettuun vyölaukkuun AP" tai akkuun STIHL AR.

5 Kantovaljaat, joissa on sisäänrakennettu tuote "Liitäntäjohdolla varustettu vyölaukku AP"

Kombimoottorin energialähteenä voi olla kantovaljaat.

6 "Liitäntäjohdolla varustettu vyölaukku AP"

"Liitoskaapelilla varustettu vyölaukku AP" pystyy huolehtimaan kombimoottorin energiansaannista.

7 Akkuvyö, jossa "liitoskaapelilla varustettu vyölaukku AP"

Kombimoottorin energialähteenä voi toimia akkuvyö.

3.3 Symbolit

Symbolit löytyvät usein kombimoottorin päältä ja niiden merkitys on seuraava:

 Tämä symboli ilmoittaa, mihin suuntaan lukituksen vapauttamiseen tarkoitettua liukukytkintä on siirrettävä.

 **LWA** Taattu äänenpainetaso dB(A) direktiivin 2000/14/EY mukaan. Direktiivissä määriteltyä mittaumenetelmää noudattamalla on mahdollista vertailla keskenään erilaisten tuotteiden melupäästöjä.

 Älä hävitä tuotetta talousjätteen mukana.

4 Turvallisuusohjeet

4.1 Varoitusmerkit

Kombimoottorin päälle sijoitettujen varoitusmerkkien merkitys on seuraava:

 Noudata turvallisuusohjeita ja toimi niiden sisältämien ohjeiden mukaisesti.

 Lue käyttöohje ja varmista, että olet ymmärtänyt oppaan sisällön. Säilytä käyttöohje myöhempiä käyttöä varten.



Irrota liitoskaapelin pistoke pistokasta työkeskeytysten, kuljetuksen, säilytyksen, puhdistuksen, huollon ja korjauksen ajaksi.

4.2 Käyttötarkoitus

Kombimoottoria STIHL KMA 130 R käytetään eri STIHLin kombityökalujen käyttölaitteena.

Kombimoottoria voi käyttää sateessa.

Kombimoottoria ei saa käyttää lumessa.

Tämä kombimoottori saa energian akulta STIHL AP ja siihen yhdistetyltä liitoskaapelilla varustetulta vyölaukulta AP tai akulta STIHL AR.

VAROITUS

- Akkujen, joita STIHL ei ole hyväksynyt kombimoottoria varten, käyttö voi aiheuttaa tulipalon tai räjähdysen. Seurauksena voi olla vakava tai jopa hengenvaarallinen loukkaantuminen ja esinevahinkoja.
 - ▶ Käytä kombimoottoria akulla STIHL AP ja siihen yhdistetyllä liitoskaapelilla varustetulla vyölaukulla AP tai akulla STIHL AR varustettuna.
- Jos kombimoottoria tai akkua käytetään laitteille määritellystä käyttötarkoituksesta poikkeavasti, seurauksena voi olla sekä vakava tai jopa hengenvaarallinen loukkaantuminen että esinevahinkoja.
 - ▶ Käytä kombimoottoria tämän käyttöohjeen mukaisesti.
 - ▶ Käytä akkua liitoskaapelilla varustetun vyölaukun AP tai akun STIHL AR käyttöohjeen mukaisesti.

4.3 Käyttäjälle asetettavat vaatimukset

VAROITUS

- Käyttäjä ei kykene tunnistamaan eikä arvioimaan kombimoottoriin liittyviä vaaroja, ellei hän ei ole saanut asianmukaista perehdytystä laitteen käyttöön. Käyttäjä itse tai sivulliset saattavat loukkaantua vakavasti tai jopa hengenvaarallisesti.



- Lue käyttöohje ja varmista, että olet ymmärtänyt sen sisällön ja säilytä se myöhempää käyttöä varten.

- Jos luovutat kombimoottorin toiselle henkilölle: anna käyttöohjeet mukaan.
- Varmista, että käyttäjä täyttää seuraavat vaatimukset:
 - Käyttäjä on levännyt.
 - Käyttäjä pystyy fyysisten, aistinvaraisten ja henkisten kykyjensä puolesta käyttämään kombimoottoria ja siten työskentelemään sillä. Jos käyttäjän fyysiset, aistinvaraiset tai henkiset kyvyt rajoittavat laitteen käyttöä, käyttäjä saa käyttää laitetta ainoastaan vastuuhenkilön valvonnassa ja opastuksella.
 - Käyttäjä ei voi tunnistaa ja arvioida kombimoottoriin liittyviä vaaroja.
 - Käyttäjä on täysi-ikäinen tai käyttäjä on saanut kansallisten määräysten mukaisen valvotun ammattiopastuksen.
 - Käyttäjä on saanut STIHL-erikoisliikkeeltä tai joltakin muulta asiantuntevalta henkilöltä perehdytyksen kombimoottorin käyttöön, ennen kuin hän työskentelee laitteella ensimmäistä kertaa.
 - Käyttäjä ei ole alkoholin, lääkkeiden tai päihteiden vaikutuksen alainen.
- Jos jokin asia on jäänyt sinulle epäselväksi: ota yhteyttä STIHL-erikoisliikkeeseen.

4.4 Vaatetus ja varustus

VAROITUS

- Työskentelyn aikana pitkät hiukset saattavat joutua kombimoottorin sisään. Käyttäjä voi loukkaantua vakavasti.
 - Sido pitkät hiukset yhteen ja varmista, että ne ovat olkapäiden yläpuolella.
- Putoavat esineet voivat aiheuttaa päävammoja.
 - Jos esineitä saattaa pudota työskentelyn aikana: käytä suojakypärää.
- Työskentelyn aikana ilmaan saattaa nousta pölyä. Sisään hengitetty pöly voi olla haitallista terveydelle ja aiheuttaa allergisia reaktioita.
 - Jos muodostuu pölyä: käytä hengityssuojainta.
- Työskentelyyn sopimaton vaatetus saattaa takertua kiinni puustoon, risuihin ja kombimoottoriin. Käyttäjä voi loukkaantua vakavasti, mikäli hän ei ole pukeutunut sopivaan työskentelyvaatetukseen.
 - Käytä tiukasti kehoa vasten istuvaa vaatetusta.
 - Riisu huivit ja korut yltäsi.
- Käyttäjä voi liukastua, mikäli hän ei käytä sopivia työskentelyjalkineita. Käyttäjä voi loukkaantua.
 - Käytä tukevia, umpinaisia ja karkeapohjaisia jalkineita.

4.5 Työskentelyalue ja ympäristö

VAROITUS

- Sivulliset, lapset ja eläimet eivät pysty tunnistamaan eivätkä arvioimaan kombimoottorista aiheutuvia vaaroja. Sivulliset, lapset ja eläimet saattavat loukkaantua vakavasti.
 - Pidä sivulliset, lapset ja eläimet loitolla työskentelyalueesta.
 - Älä jätä kombimoottoria valvomatta minnekään.
 - Varmista, että lapset eivät voi leikkiä kombimoottorilla.

- Kombimoottorin sähköosat voivat synnyttää kipinöitä. Kipinät voivat aiheuttaa helposti syttyvässä tai räjähdysalttiissa ympäristössä tulipalon ja räjähdyksen. Seurauksena voi olla vakava tai jopa hengenvaarallinen loukkaantuminen ja esinevahinkoja.
 - ▶ Älä työskentele helposti syttyvässä tai räjähdysalttiissa ympäristössä.

4.6 Turvallinen toimintakunto

Kombimoottori on turvallisessa toimintakunnossa, kun seuraavat edellytykset täyttyvät:

- Kombimoottorissa ei ole vaurioita.
- Kombimoottori on puhdas.
- Hallintalaitteet toimivat moitteettomasti, eikä hallintalaitteissa ole ilmennyt muutoksia.
- Jokin tässä käyttöohjeessa kuvattu kombityökalu on asennettu.
- Kombityökalu on asennettu oikein.
- Kombimoottoriin on asennettu ainoastaan siihen tarkoitettuja alkuperäisiä STIHL-varusteita.
- Varusteet on asennettu oikein.

VAROITUS

- Jos laite ei ole turvallisessa toimintakunnossa, osat saattavat toimia virheellisesti. Myös turvalaitteet saattavat tällöin lakata toimimasta. Tämä voi johtaa vakavaan tai jopa hengenvaaralliseen loukkaantumiseen.
 - ▶ Käytä ainoastaan vahingoittumatonta kombimoottoria.
 - ▶ Jos kombimoottori on likainen: puhdista kombimoottori.
 - ▶ Kombimoottoriin ei saa tehdä muutoksia. Poikkeus: tässä käyttöohjeessa kuvatun kombityökalun asentaminen.
 - ▶ Jos hallintalaitteet eivät toimi: älä käytä kombimoottoria.
 - ▶ Asenna kombimoottoriin ainoastaan STIHLin alkuperäisvarusteita.

- ▶ Kiinnitä kombityökalu kombityökalun käyttöohjeen kuvauksen mukaisesti.
- ▶ Asenna varusteet tämän käyttöohjeen tai lisävarusteen käyttöohjeen mukaisesti.
- ▶ Älä työnnä esineitä kombimoottorissa oleviin aukkoihin.
- ▶ Uusi kuluneet tai vaurioituneet ohjekilvet.
- ▶ Jos jokin asia on jäänyt sinulle epäselväksi: ota yhteyttä STIHL-erikoisliikkeeseen.

4.7 Työskentely

VAROITUS

- Eräissä tilanteissa käyttäjä ei enää pysty työskentelemään keskittyneesti. Käyttäjä voi kompastua, kaatua ja loukkaantua vakavasti.
 - ▶ Työskentele rauhallisesti ja harkitusti.
 - ▶ Jos valaistus ja näkyvyys on heikko: Älä käytä kombimoottoria töihin.
 - ▶ Käytä kombimoottoria yksin.
 - ▶ Kiinnitä huomiota esteisiin.
 - ▶ Työskentele maanpinnalla seisten ja huolehdi tasapainosi säilymisestä.
 - ▶ Jos tunnet itsesi väsyneeksi: Pidä tauko.
- Jos kombimoottorissa tapahtuu muutoksia tai pensasaitaleikkurin käyttäytyminen muuttuu työskentelyn aikana, kombimoottori ei ole enää turvallisessa toimintakunnossa. Seurauksena voi olla vakava loukkaantuminen samoin kuin esinevahinkoja.
 - ▶ Lopeta työskentely, irrota liitosjohto liittimestä ja ota yhteys STIHL-jälleenmyyjään.
- Kombimoottori saattaa tärähtää työskentelyn aikana.
 - ▶ Käytä käsineitä.



- ▶ Pidä taukoja työskentelyn aikana.

- ▶ Jos havaitset merkkejä verenkiertohäiriöistä: Hakeudu lääkäriin.
- Käyttäjä saattaa joutua vaaratilanteessa paniikin valtaan ja jättää tällöin riisumatta kantojärjestelmän yltään. Käyttäjä voi loukkaantua vakavasti.
 - ▶ Harjoittele kantojärjestelmän riisumista.

4.8 Kuljettaminen

▲ VAROITUS

- Kombimoottori voi kaatua tai liikkua paikaltaan kuljetuksen aikana. Tästä voi olla seurauksena loukkaantuminen sekä esinevahinkoja.



- ▶ Vedä liitoskaapelin urosliitin naarasliittimestä.

- ▶ Jos kombityökalu on asennettuna: Kuljeta kombimoottoria kuten asennetun kombityökalun käyttöohjeessa sanotaan.
- ▶ Varmista kombimoottori kiinnityshihnoilla, vöillä tai verkolla siten, että se ei pääse kaatumaan ja liikkumaan.

4.9 Säilytys

▲ VAROITUS

- Lapset eivät pysty tunnistamaan eivätkä arvioimaan kombimoottoria aiheuttavia vaaroja. Lapset voivat loukkaantua vakavasti.



- ▶ Vedä liitoskaapelin urosliitin naarasliittimestä.

- ▶ Säilytä kombimoottoria poissa lasten ulottuvilta.
- Kosteus voi syövyttää kombimoottorin sähkökoskettimia ja metalliosia. Kombimoottori voi vaurioitua.



- ▶ Vedä liitoskaapelin urosliitin naarasliittimestä.

- ▶ Säilytä kombimoottoria puhtaana ja kuivana.

4.10 Puhdistaminen, huoltaminen ja korjaaminen

▲ VAROITUS

- Kombimoottori saattaa käynnistyä vahingossa, jos liitoskaapelin urosliitin on paikallaan raivaussahassa puhdistus-, huolto- tai korjaustöiden aikana. Seurauksena voi olla vakava loukkaantuminen samoin kuin esinevahinkoja.



- ▶ Vedä liitoskaapelin urosliitin naarasliittimestä.

- Vahvat puhdistusaineet, vesisuihkeella peseminen tai terävät esineet voivat vaurioittaa kombimoottoria. Jos kombimoottoria ei puhdisteta oikein, akun osat saattavat toimia virheellisesti. Myös turvalaitteet saattavat tällöin lakata toimimasta. Tästä voi olla seurauksena vakava loukkaantuminen.
 - ▶ Puhdista kombimoottori tämän käyttöohjeen mukaisesti.
- Jos kombimoottoria ei huolleta tai korjata oikein, akun osat saattavat toimia virheellisesti. Myös turvalaitteet saattavat tällöin lakata toimimasta. Tämä voi johtaa vakavaan tai jopa hengenvaaralliseen loukkaantumiseen.
 - ▶ Älä yritä itse huoltaa tai korjata kombimoottoria.
 - ▶ Jos kombimoottori vaatii huoltamista tai korjaamista: Ota yhteyttä STIHL jälleenmyyjään.
- Terävät leikkuuhampaat voivat aiheuttaa käyttäjälle viiltohaavoja leikkuuterään liittyvien puhdistus- tai huoltotöiden aikana. Käyttäjä voi loukkaantua.



- ▶ Käytä kestävästä materiaalista valmistettuja työkalusineitä.

5 Kombimoottorin valmistelu käyttövalmiiksi

5.1 Kombimoottorin valmistelu käyttövalmiiksi

Seuraavat toimenpiteet on suoritettava aina ennen työskentelyn aloittamista:

- ▶ Varmista, että seuraavat laitteet ovat turvallisessa kunnossa:
 - Kombimoottori, 4.6.
 - Kombityökalu kombityökalun käyttöohjeen kuvauksen mukaisesti.
 - Akku vastaa STIHL AR -akkuja tai "liitoskaapelilla varustettua vyölaukkaa AP" koskevien käyttöohjeiden kuvausta.
- ▶ Tarkasta akku STIHL AR -akun tai "liitoskaapelilla varustetun vyölaukun AP" käyttöohjeen mukaisesti.
- ▶ Lataa akku täyteen latureiden STIHL AL 101, 300, 500 käyttöohjeen kuvauksen mukaan.
- ▶ Puhdista kombimoottori, 15.
- ▶ Asenna rengaskahva, 6.1.
- ▶ Jos käytössä on FS-KM metallinleikkaustyökalulla: asenna askelrajoitin, 6.2.
- ▶ Kiinnitä kombityökalu kombityökalun käyttöohjeen kuvauksen mukaisesti.
- ▶ Kiinnitä ja säädä STIHL AR -akku, kantojärjestelmä tai "liitoskaapelilla varustettu vyölaukku AP", 7.
- ▶ Säädä rengaskahva, 7.4.
- ▶ Tarkasta hallintalaitteet, 10.1.

5 Kombimoottorin valmistelu käyttövalmiiksi

- ▶ Jos akun 3 LED-merkkivaloa vilkkuvat punaisena hallintalaitteen tarkastuksen aikana: irrota liitoskaapelin urosliitin naarasliittimestä ja ota yhteyttä STIHL-erikoisliikkeeseen. Kombimoottorissa on häiriö.
- ▶ Jos vaiheita ei voida suorittaa: älä käytä kombimoottoria, ja ota yhteys STIHL-erikoisliikkeeseen.

6 Kombimoottorin kokoaminen

6.1 Rengaskahvan asennus

- ▶ Katkaise virta kombimoottorista ja irrota liitoskaapeli liittimestä.

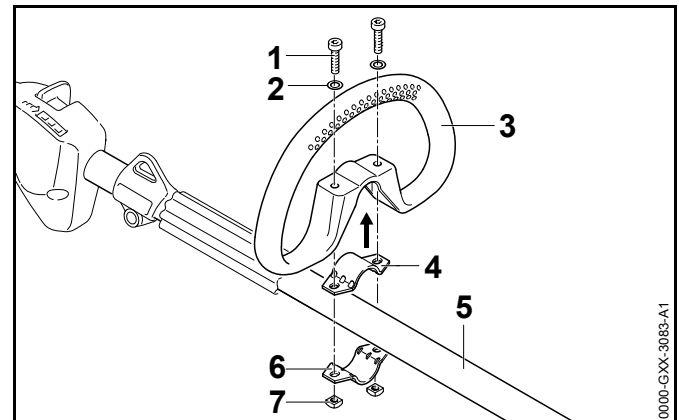

- ▶ Aseta kiristyspanta (4) rengaskahvaan (3).
 - ▶ Aseta rengaskahva (3) yhdessä kiristyspinnan (4) kanssa varteen (5).
 - ▶ Aseta aluslevyt (2) ruuveihin (1).
 - ▶ Paina kiristyspanta (6) vartta (5) vasten.
 - ▶ Vie ruuvit (1) rengaskahvan (3) reikien läpi ja työnnä ne kiristyspantoihin (4 ja 6).
 - ▶ Kierrä mutterit (7) kiinni ja kiristä ne kunnolla.
- Rengaskahvaa ei saa enää irrottaa tämän jälkeen.

6.2 Rengaskahvan ja askelrajoittimen asentaminen

- ▶ Katkaise virta kombimoottorista ja irrota liitoskaapelin pistoke liittimestä.

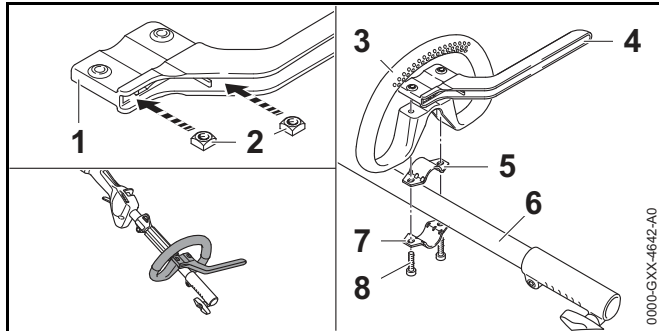

- ▶ Aseta mutterit (2) askelrajoittimeen (1) siten, että reiät ovat kohdakkain.
- ▶ Aseta kiristyspanta (5) rengaskahvaan (3).
- ▶ Aseta rengaskahva (3) yhdessä kiristyspannan (5) ja askelrajoittimen (4) kanssa varteen (6).
- ▶ Paina kiristyspanta (7) vartta (6) vasten.
- ▶ Kierrä ruuvit (8) paikalleen ja kiristä ne.

7 Kombimoottorin säätäminen käyttäjälle

7.1 Käyttö STIHL AR -akun avulla

7.1.1 Liitoskaapelin asentaminen ja säätäminen

Liitoskaapelin voi asentaa ja säätää siten, että kaapeli sopii yhteen käyttäjän koon ja kulloisenkin työtehtävän kanssa.

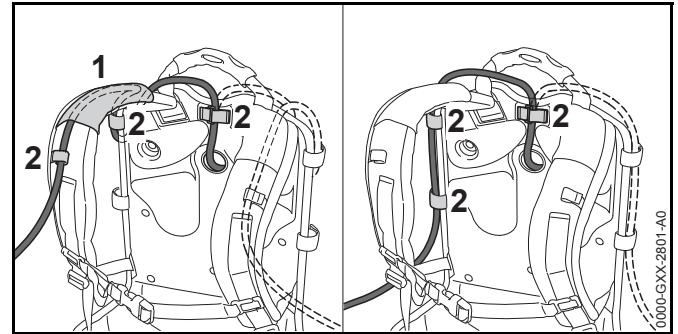

Liitoskaapelin voi kiinnittää kantohihnan ohjaimen (1) ja solkien (2) avulla tai selkävyn sivulla olevien solkien (2) avulla.

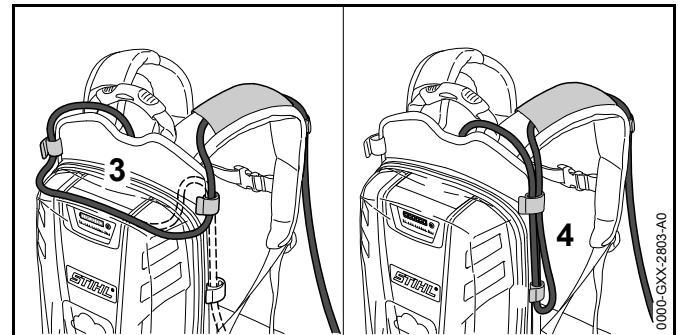

Liitoskaapelin pituutta voi säätää selkävynsä (3) olevasta lenkistä tai sivulla olevasta lenkistä (4).

- ▶ Sijoita liitoskaapeli siten, että kaapeli on mahdollisimman lyhyt eikä häiritse työskentelyä.

7.1.2 Kantojärjestelmän kiinnittäminen ja säätäminen

- ▶ Nosta akku selkää vasten.

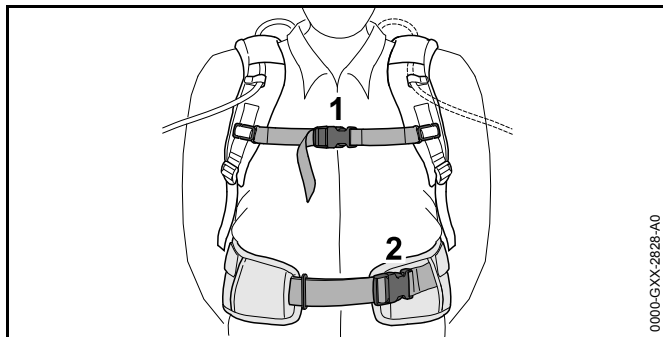

0000-GXX-2828-A0

- ▶ Sulje lantiohihnan lukitsin (2).
- ▶ Sulje rintahihnan lukitsin (1).

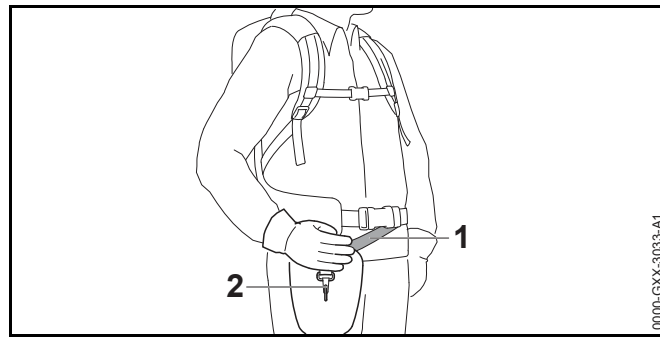

0000-GXX-3003-A1

- ▶ Säädä kantohihna (1) siten, että jousihaka (2) on suunnilleen kämmenen leveyden verran oikeanpuoleisen lantion alapuolella.

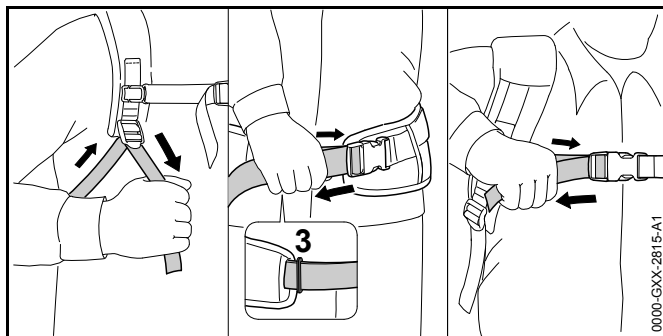

0000-GXX-2815-A1

- ▶ Kiristä hihnoja, kunnes lantiohihna on lantiota vasten ja selkäpehmuste puolestaan selkää vasten.
- ▶ Pujota lantiohihnan pää silmukan (3) läpi.
- ▶ Asenna lonkkapehmuste sen liitearkin kuvauksen mukaisesti.

7.2 Käyttö kantojärjestelmällä varustettuna

7.2.1 Liitoskaapelin asentaminen ja säätäminen

Liitoskaapelin voi asentaa ja säätää siten, että kaapeli sopii yhteen käyttäjän koon ja kulloisenkin työtehtävän kanssa.

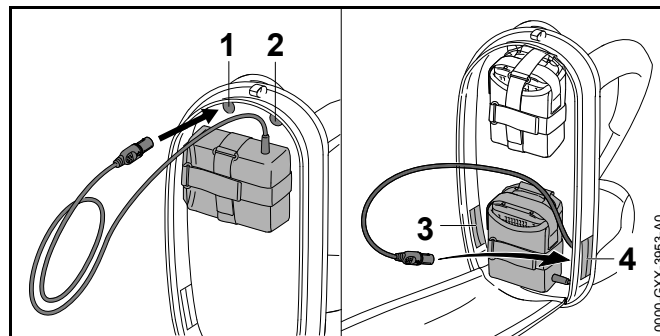

0000-GXX-3953-A0

Liitoskaapelin voi viedä seuraavien aukkojen läpi:

- aukko ylhäällä vasemmalla (1)
- aukko ylhäällä oikealla (2)
- aukko alhaalla vasemmalla (3)
- aukko alhaalla oikealla (4)

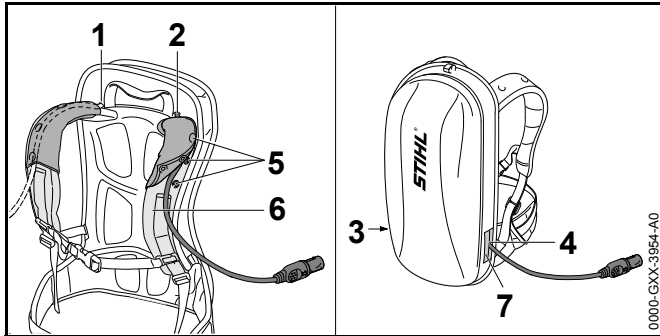

- ▶ Jos liitoskaapeli viedään ylhäällä vasemmalla (1) tai ylhäällä oikealla (2) sijaitsevan aukon läpi:
 - ▶ avaa painonapit (5).
 - ▶ Vie liitoskaapeli olkahihnan (6) päältä.
 - ▶ Sulje painonapit (5).
- ▶ Jos liitoskaapeli viedään alhaalla vasemmalla (3) tai alhaalla oikealla (4) sijaitsevan aukon läpi: sulje käytettävä aukko (3 tai 4) tarranauhalla (7).
- ▶ Sijoita liitoskaapeli siten, että kaapeli on mahdollisimman lyhyt eikä häiritse työskentelyä.

7.2.2 Kantojärjestelmän kiinnittäminen ja säätäminen

- ▶ Nosta akku selkää vasten.

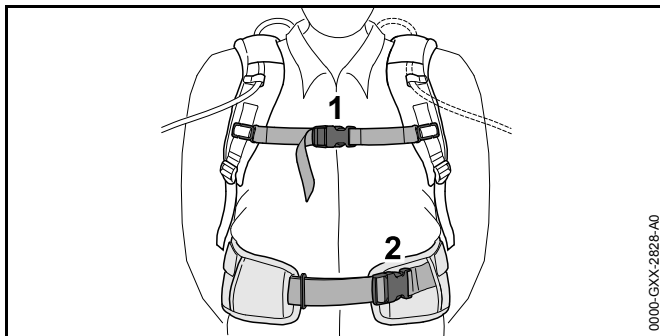

- ▶ Sulje lantiohihnan lukitsin (2).
- ▶ Sulje rintahihnan lukitsin (1).

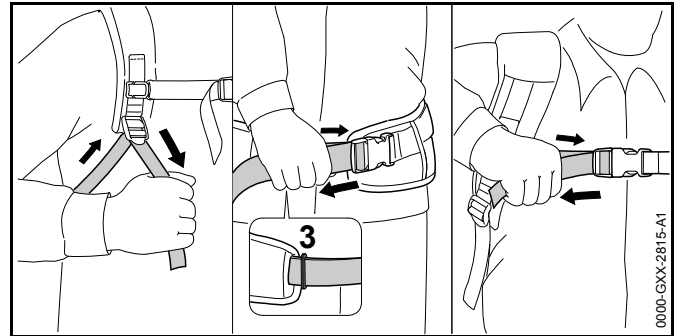

- ▶ Kiristä hihnoja, kunnes lantiohihna on lantiota vasten ja selkäpehmuste puolestaan selkää vasten.
- ▶ Pujota lantiohihnan pää silmukan (3) läpi.
- ▶ Asenna lonkkapehmuste sen liitearkin kuvauksen mukaisesti.

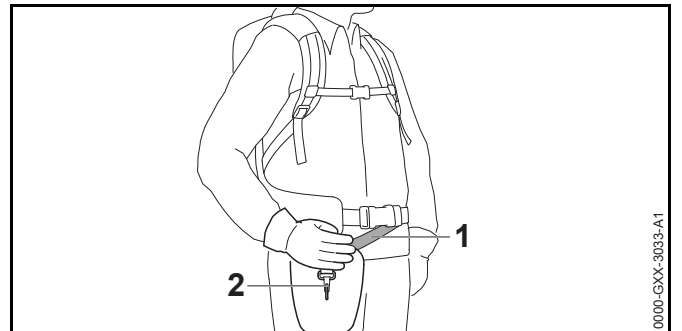

- ▶ Säädä kantohihna (1) siten, että jousihaka (2) on suunnilleen kämmenen leveyden verran oikeanpuoleisen lantion alapuolella.

7.3 Käyttö liitoskaapelilla varustetulla vyölaukulla AP varustettuna

7.3.1 Liitoskaapelilla varustetun vyölaukun AP asentaminen

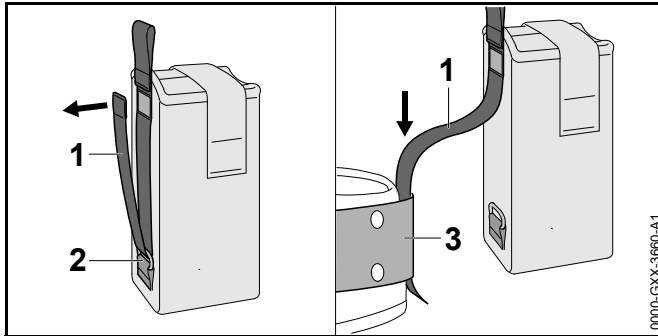

- ▶ Avaa tarranauha hihnasta (1) ja vedä hihna (1) pois silmukasta (2).
- ▶ Vie hihna (1) vyön (3) läpi.

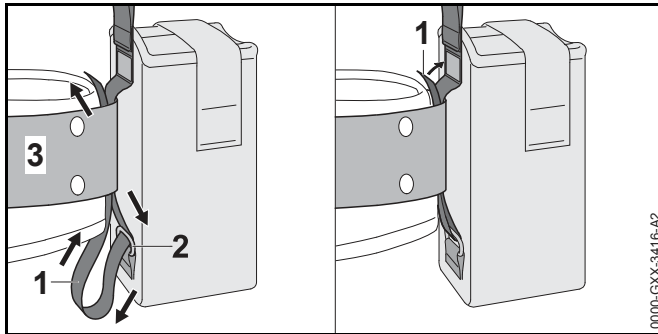

- ▶ Vie hihna (1) taakse silmukan (2) ja vyön (3) läpi.
- ▶ Sulje hihnan (1) tarranauha.

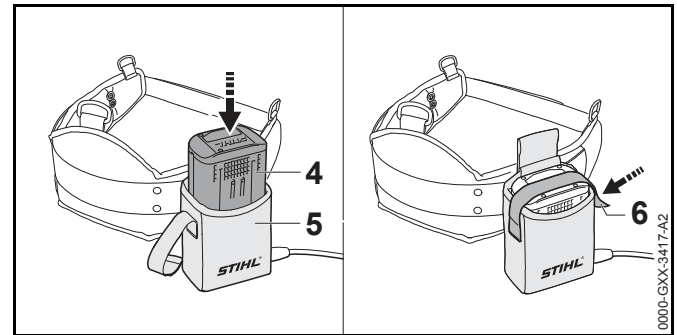

- ▶ Paina akku (4) vasteseeseen saakka vyölaukun (5) sisään. Kuultavissa on lyhyt merkkiäni.
- ▶ Kiinnitä akku (4) paikalleen tarranauhalla (6).

7.3.2 Liitoskaapelin säätäminen

Liitoskaapelin voi säätää siten, että kaapeli sopii yhteen käyttäjän koon ja kulloisenkin työtehtävän kanssa.

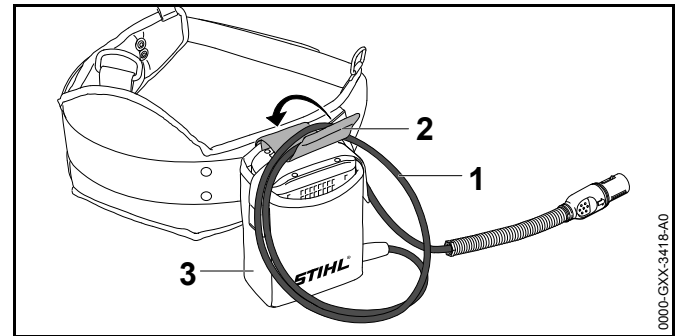

Liitoskaapelin pituutta voi säätää lenkistä (1). Säätämisen jälkeen kaapelin voi kiinnittää soljella (2) vyölaukkuun (3).

- ▶ Sijoita liitoskaapeli siten, että kaapeli on mahdollisimman lyhyt eikä häiritse työskentelyä.

7.3.3 Kantojärjestelmän kiinnittäminen ja säätäminen

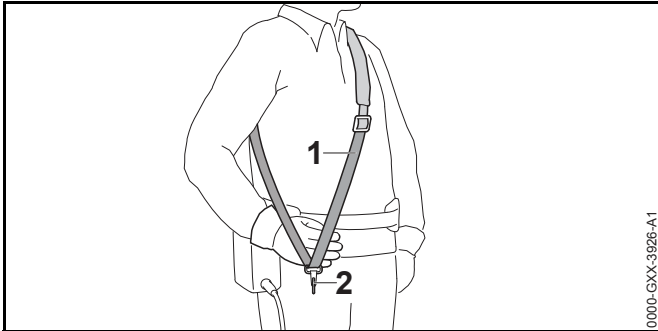

0000-GXX-3926-A1

- ▶ Pue yhden olkaimen hihna (1) ylllesi.
- ▶ Säädä yhden olkaimen hihna (1) siten, että jousihaka (2) on suunnilleen kämmenen leveyden verran oikeanpuoleisen lantion alapuolella.

7.4 Rengaskahvan kohdistaminen ja säätäminen

Rengaskahvan voi säätää käyttäjän koon ja aiotun käytön kannalta sopivaan asentoon.

- ▶ Katkaise virta kombimoottorista ja irrota liitoskaapeli liittimestä.

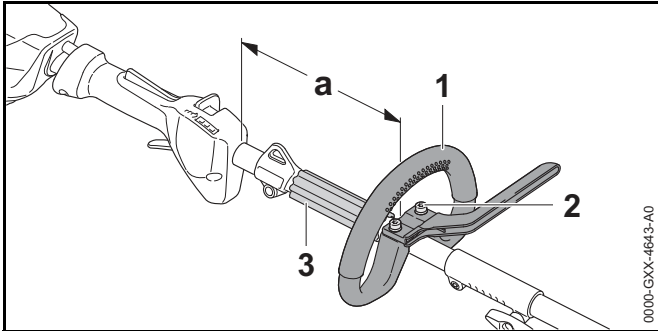

0000-GXX-4643-A0

- ▶ Löysää ruuvit (2).
- ▶ Vedä rengaskahva (1) haluttuun asentoon siten, että seuraavat ehdot täyttyvät:

- Välikappale (3) sopii rengaskahvan (1) ja kantosilmukan väliin.

- a = korkeintaan 25 cm

- ▶ Kierrä ruuvit (2) niin tiukalle, että rengaskahvaa (1) ei voi enää kiertää varressa.

8 Liitäntäjohdon pistokkeen kytkeminen ja irrottaminen

8.1 Liitäntäjohdon pistokkeen työntäminen pistukkaan

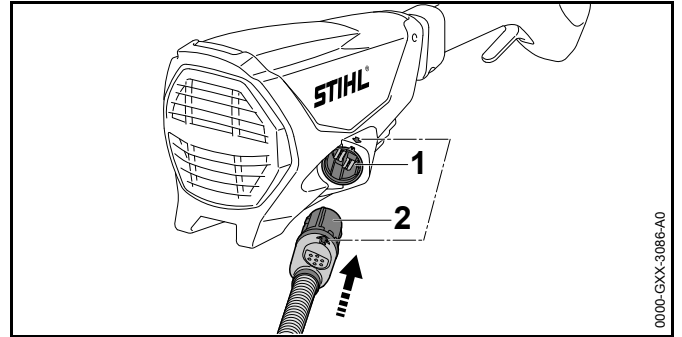

0000-GXX-3086-A0

- ▶ Suuntaa liitoskaapelin pistoke (2) siten, että liitoskaapelin pistokkeessa (2) oleva nuoli osoittaa pistukan (1) nuolta kohti.
- ▶ Yhdistä liitoskaapelin pistoke (2) pistukkaan (1). Pistoke (2) napsahtaa paikalleen.

8.2 Liitäntäjohdon pistokkeen irrottaminen

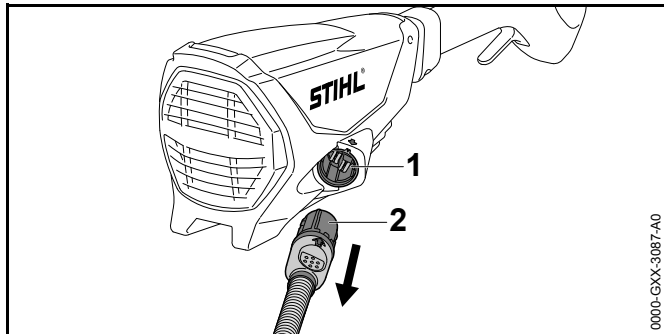

- ▶ Ota liitäntäjohdon pistokkeesta (2) kädellä kiinni.
- ▶ Vedä liitäntäjohdon (2) pistoke pistokasta (1).

9 Kombimoottorin käynnistäminen ja pysäyttäminen

9.1 Kombimoottorin käynnistäminen

- ▶ Tartu oikealla kädellä kombimoottorin kahvaan siten, että peukalo asettuu käyttökahvan ympärille.
- ▶ Tartu vasemmalla kädellä kombimoottorin rengaskahvaan siten, että peukalo on rengaskahvan ympärillä.

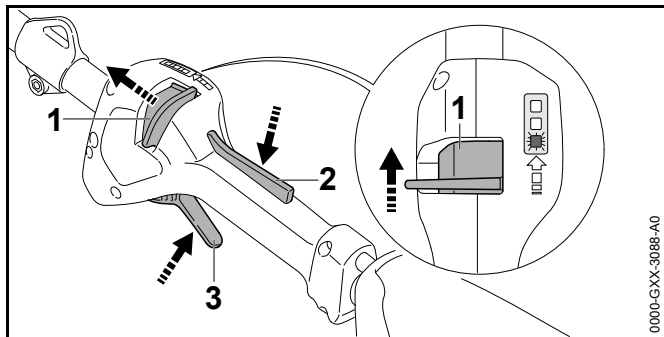

- ▶ Työnnä lukituksen vapauttamiseen tarkoitettua liukukytkintä (1) peukalolla rengaskahvan suuntaan ja pidä liukukytkintä tämän jälkeen paikallaan.

- ▶ Paina kytkentävivun lukitsinta (2) kädellä yhtäjaksoisesti. Lukituksen vapauttamiseen tarkoitetun liukukytkimen (1) voi vapauttaa
- ▶ Paina kytkentävipua (3) etusormella yhtäjaksoisesti. Kombimoottorin kiihtyvyyksensä nousee ja kombimoottori toimii kombityökalun käyttölaitteena.

Mitä pidemmälle kytkentävipua painetaan, sitä nopeammin kombityökalu toimii.

9.2 Kombimoottorin sammuttaminen

- ▶ Irrota ote kytkentävivusta ja kytkentävivun lukitsimesta.
- ▶ Odota, kunnes kombityökalu on pysähtynyt.
- ▶ Jos kombityökalu ei pysähdy: Irrota liitoskaapelin urosliitin naarasliittimestä ja ota yhteyttä STIHL-jälleenmyyjään. Kombimoottorissa on vikaa.

10 Kombimoottorin tarkastus

10.1 Hallintalaitteiden tarkastus

Lukituksen vapauttamiseen tarkoitettu liukukytkin, kytkentävivun lukitsin ja kytkentävipu

- ▶ Vedä liitoskaapelin urosliitin naarasliittimestä.
- ▶ Yritä painaa kytkentävipua painamatta samalla lukituksen vapauttamiseen tarkoitettua liukukytkintä ja kytkentävivun lukitsinta.
- ▶ Jos kytkentävivun painaminen ei ole mahdollista: älä käytä kombimoottoria ja ota yhteyttä STIHL-jälleenmyyjään. Lukituksen vapauttamiseen tarkoitettu liukukytkin tai kytkentävivun lukitsin on viallinen.
- ▶ Työnnä lukituksen vapauttamiseen tarkoitettua liukukytkintä rengaskahvan suuntaan ja pidä liukukytkintä paikallaan.
- ▶ Paina kytkentävivun lukitsinta yhtäjaksoisesti.
- ▶ Paina kytkentävipua.
- ▶ Irrota ote kytkentävivusta ja kytkentävivun lukitsimesta.

- ▶ Jos kytkentävipu tai kytkentävivun lukitsin liikkuu jäykästi tai ei palaa lähtöasentoon: älä käytä kombimoottoria ja ota yhteyttä STIHL-jälleenmyyjään. Kytkentävipu tai kytkentävivun lukitsin on viallinen.

Kombimoottorin käynnistäminen

- ▶ Yhdistä liitoskaapelin urosliitin.
- ▶ Työnnä lukituksen vapauttamiseen tarkoitettua liukukytintä rengaskahvan suuntaan ja pidä liukukytintä paikallaan.
- ▶ Paina kytkentävivun lukitsinta yhtäjaksoisesti.
- ▶ Paina kytkentävipua yhtäjaksoisesti. Kombityökalu liikkuu.
- ▶ Jos 3 LED-valoa vilkkuu punaisena: irrota liitoskaapelin urosliitin naarasliittimestä ja ota yhteyttä STIHL-jälleenmyyjään. Kombimoottorissa on häiriö.
- ▶ Irrota ote kytkentävivusta ja kytkentävivun lukitsimesta. Kombityökalua ei enää käytetä.
- ▶ Jos kombityökalu ei pysähdy: irrota liitoskaapelin urosliitin naarasliittimestä ja ota yhteyttä STIHL-jälleenmyyjään. Kombimoottorissa on vikaa.

11 Työt kombimoottoria käyttäen

11.1 Kombimoottorin pitäminen ja ohjaaminen

Asennetusta kombityökalusta ja käytöstä riippuen kombimoottoria on pidettävä ja ohjattava eritavoin.

- ▶ Pidä ja ohjaa kombimoottoria kuten asennetun kombityökalun käyttöohjeessa sanotaan.

11.2 Tehotason säätäminen

Käytön mukaan valittavissa on 3 eri tehotasoa. LED-valot ilmaisevat valitun tehotason. Mitä suurempi tehotaso, sitä nopeammin kombityökalua voidaan käyttää.

Tehotason asetus vaikuttaa akun käyttöaikaan. Mitä pienempi tehotaso, sitä pidempään akku kestää.

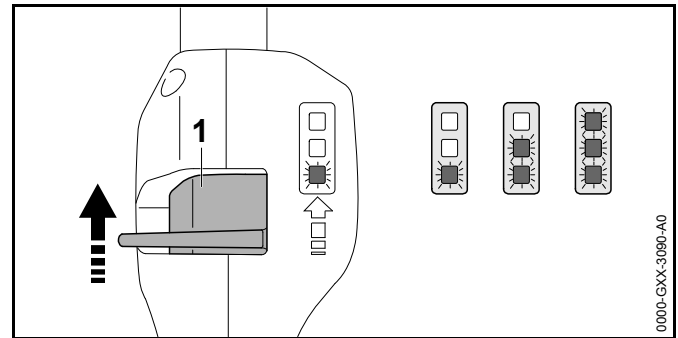

- ▶ Työnnä lukituksen vapauttamiseen tarkoitettua liukukytintä (1) peukalolla rengaskahvan suuntaan ja pidä liukukytintä paikallaan. LED-valot ilmaisevat valitun tehotason.
- ▶ Työnnä lukituksen vapauttamiseen tarkoitettua liukukytintä (1) eteenpäin, pidä hetken paikallaan ja anna jousen vetää se takaisin. Seuraava tehotaso on asetettu. Kolmatta tehotasoa seuraa jälleen ensimmäinen tehotaso.
- ▶ Työnnä lukituksen vapautusliukukytintä (1) eteenpäin, anna jousen palauttaa se ja toista kunnes haluttu tehotaso on asetettu.

Jokaista kombityökalua voidaan käyttää jokaisella tehoalueella.

11.3 Työskentely

Valitusta kombityökalusta riippuen kombimoottorin avulla voidaan tehdä erilaisia töitä.

- ▶ Noudata aina työskennellessäsi asennetun kombityökalun ohjeita.

12 Työskentelyn jälkeen

12.1 Työskentelyn jälkeen

- ▶ Katkaise virta kombimoottorista ja irrota liitoskaapeli liittimestä.

- ▶ Jos kombimoottori on märkä: Anna kombimoottorin jäähtyä.
- ▶ Puhdista kombimoottori.

13 Kuljettaminen

13.1 Kombimoottorin kuljetus

- ▶ Katkaise virta kombimoottorista ja irrota liitoskaapelin pistoke liittimestä.
- ▶ Kanna kombimoottoria yhdellä kädellä rungosta siten, että kombityökalu näyttää taaksepäin ja kombimoottori on tasapainossa.
- ▶ Jos kombimoottori kuljetetaan ajoneuvolla: varmista kombimoottori siten, että se ei pääse kaatumaan ja liikkumaan.

14 Säilytys

14.1 Kombimoottorin säilytys

- ▶ Katkaise virta kombimoottorista ja irrota liitoskaapeli liittimestä.
- ▶ Irrota kombityökalu kombityökalun käyttöohjeen kuvauksen mukaisesti.
- ▶ Säilytä kombimoottoria siten, että seuraavat edellytykset täyttyvät:
 - Kombimoottori on poissa lasten ulottuvilta.
 - Kombimoottori on puhdas ja kuiva.

15 Puhdistaminen

15.1 Kombimoottorin puhdistus

- ▶ Katkaise virta kombimoottorista ja irrota liitoskaapeli liittimestä.
- ▶ Puhdista kombimoottori kostealla liinalla.

16 Huoltaminen ja korjaaminen

16.1 Kombimoottorin huoltaminen ja korjaaminen

Käyttäjä ei voi itse huoltaa eikä korjata kombimoottoria.

- ▶ Jos kombimoottori vaatii huoltoa tai jos kombimoottori on viallinen tai vaurioitunut: Ota yhteyttä STIHL jälleenmyyjään.

17 Häiriöiden poistaminen

17.1 Kombimoottorin ja akun häiriöiden poistaminen

Häiriö	Akun LED-merkkivalot	Syy	Korjaus
Kombimoottori ei käynnisty päälle kytkettäessä.	1 vihreä LED-merkkivalo vilkkuu.	Akun varaus on liian pieni.	► Lataa akku latureiden STIHL AL 101, 300, 500 käyttöohjeen kuvauksen mukaan.
	1 LED-valo palaa punaisena.	Akku on liian kuuma tai liian kylmä.	► Vedä liitoskaapelin pistoke irti liittimestä. ► Anna akun jäähtyä tai lämmetä.
	3 LED-valoa vilkkuu punaisina.	Kombimoottorissa on häiriö.	► Vedä liitoskaapelin pistoke irti liittimestä ja liitä se uudelleen liittimeen ► Kytke kombimoottori päälle. ► Jos 3 punaista LED-valoa vilkkuu edelleen: älä käytä kombimoottoria ja ota yhteyttä STIHL-erikoisliikkeeseen.
	3 punaista LED-merkkivaloa palaa.	Kombimoottori on liian kuuma.	► Vedä liitoskaapelin pistoke irti liittimestä. ► Anna kombimoottorin jäähtyä.
	4 LED-valoa vilkkuu punaisina.	Akussa on häiriö.	► Vedä liitoskaapelin pistoke irti liittimestä ja liitä se uudelleen liittimeen. ► Kytke kombimoottori päälle. ► Jos 4 punaista LED-valoa vilkkuu edelleen: älä käytä akkua ja ota yhteyttä STIHL-erikoisliikkeeseen.
		Kombimoottorin ja akun välinen sähköyhteys on poikki.	► Vedä liitoskaapelin pistoke irti liittimestä ja liitä se uudelleen liittimeen. ► Jos kombimoottori ei edelleenkään käynnisty päälle kytkettäessä: puhdista liitoskaapelin kosketuspinnat STIHL AR -akun tai "liitoskaapelilla varustetun vyölaukun AP" käyttöohjeiden kuvauksen mukaan.
		Kombimoottori tai akku on kostea.	► Anna kombimoottorin tai akun kuivua.
Kombimoottori pysähtyy käytön aikana itsestään.	3 punaista LED-merkkivaloa palaa.	Kombimoottori on liian kuuma.	► Vedä liitoskaapelin pistoke irti liittimestä. ► Anna kombimoottorin jäähtyä.

Häiriö	Akun LED-merkkivalot	Syy	Korjaus
		Laitteessa on sähköinen häiriö.	<ul style="list-style-type: none"> ▶ Vedä liitoskaapelin pistoke irti liittimestä ja liitä se uudelleen liitimeen. ▶ Jos kombimoottori edelleen pysähtyy käytön aikana: puhdista liitoskaapelin kosketuspinnat STIHL AR -akun tai "liitoskaapelilla varustetun vyölaukun AP" käyttöohjeiden kuvauksen mukaan. ▶ Kytke kombimoottori päälle.
Kombimoottorin toiminta-aika on liian lyhyt.		Akkua ei ole ladattu täyteen.	▶ Lataa akku täyteen latureiden STIHL AL 101, 300, 500 käyttöohjeen kuvauksen mukaan.
		Akun käyttöikä on kulunut umpeen.	▶ Vaihda akku.

18 Tekniset tiedot

18.1 Kombimoottori STIHL KMA 130 R

- Sallitut akut:
 - STIHL AR
 - STIHL AP yhdessä ”Liitoskaapelilla varustetulla vyölaukulla AP”
- Paino ilman kombityökaluja: 3,2 kg

Käyttöaika annetaan osoitteessa www.stihl.com/battery-life.

18.2 Meluarvot ja värinäarvot

STIHL suosittelee kuulosuojaimen käyttöä.

Tarkat melu- ja värinäarvot riippuvat asennetusta kombityökälusta ja ne on ilmoitettu kombityökäluksen käyttöohjeessa.

- Äänenpainetaso L_{pA} mitattu standardien ISO 10517, ISO 11201, ISO 22868 mukaan: 76 dB(A) - 91 dB(A).
Äänenpainetason laskennassa käytettävä korjauskerroin on 2 dB(A).
- Äänitehotaso L_{WA} mitattu standardien ISO 3744, ISO 10517, ISO 22868 mukaan: 86 dB(A) - 102 dB(A).
Äänitehotason laskennassa käytettävä korjauskerroin on 2 dB(A).
- Värinäarvo a_{hv} mitattu standardien ISO 8662, ISO 10517, ISO 11789, ISO 20643, ISO 22867 mukaan
 - Takakahva: 1,5 m/s² - 5,0 m/s². Värinän laskennassa käytettävä korjauskerroin on 2,0 m/s².
 - Rengaskahva: 2,0 m/s² - 5,0 m/s². Värinän laskennassa käytettävä korjauskerroin on 2 m/s².

Ilmoitetut värinäarvot on mitattu standardoitujen testausmenetelmien mukaisesti, ja ne ovat vertailukelpoisia vertailtaessa sähkölaitteita keskenään. Tosiasialliset värinäarvot saattavat poiketa ilmoitetuista arvoista käyttötavoissa esiintyvien erojen vuoksi. Ilmoitettuja värinäarvoja voi käyttää lähtökohtana arvioitaessa

alustavasti altistumista värinärasitukselle. Tosiasiallinen värinärasitus on arvioitava erikseen. Tällöin voidaan ottaa huomioon myös ajat, jolloin sähkölaite on pois käytöstä, samoin kuin ne ajat, jolloin laite on toiminnassa altistamatta kuitenkaan käyttäjää värinärasitukselle.

Tietoja työnantajia koskevan värinädirektiivin 2002/44/EY vaatimusten täyttämistä löytyy osoitteesta www.stihl.com/vib.

18.3 REACH-asetus

REACH-asetuksella tarkoitetaan EY:n kemikaalien rekisteröintiä, arviointia ja lupamenettelyjä koskevaa asetusta.

Lisätietoja REACH-asetuksen vaatimusten täyttämistä on saatavissa osoitteesta www.stihl.com/reach.

19 Yhdistelmät kombityökälujen avulla

19.1 STIHL KMA 130 R

Seuraavat kombityökäluksi saa asentaa:

- STIHL BG-KM: puhallin
- STIHL BF-KM: jyrsin
- STIHL FCB-KM: reunaleikkuri
- STIHL FCS-KM: reunaleikkuri
- STIHL FH-KM 145°: vesakkoleikkuri
- STIHL FS-KM: raivaussaha
- STIHL HT-KM: teleskooppivartinen oksasaha
- STIHL HL-KM 0°: pensasaitaleikkuri
- STIHL HL-KM 145°: pensasaitaleikkuri
- STIHL KB-KM: lakaisuharja
- STIHL KW-KM: lakaisutela
- STIHL RG-KM: rikkaruohon poistamistyökälu
- STIHL SP-KM: erikoispoimuri

STIHL FS-KM

Kombimoottoria voi käyttää yhdessä STIHL FS-KM:n kanssa seuraavilla leikkaustyökaluilla:

Siimapää, varustettu siiman tyypillä ”pyöreä ja hiljainen”, halkaisija 2,4 mm:

- Siimapää AutoCut 25-2
- Siimapää AutoCut C 26-2
- Siimapää DuroCut 20-2
- Siimapää FixCut 31-2
- Siimapää SuperCut 20-2
- Siimapää TrimCut 31-2

Siimapää, varustettu siiman tyypillä ”pyöreä ja hiljainen”, halkaisija 2,7 mm:

- Siimapää AutoCut 36-2

Metalliterät:

- Ruohoterä 230-2
- Ruohoterä 230-4
- Ruohoterä 230-8
- Ruohoterä 260-2
- Kolmiterä 250-3

Suojukset, kahvat ja kantojärjestelmät, joita pitää käyttää leikkaustyökalujen kanssa, löytyvät käyttöohjeesta STIHL FS-KM.

20 Varaosat ja varusteet

20.1 Varaosat ja varusteet

STIHL Alkuperäiset STIHL-varaosat ja alkuperäiset
 STIHL-varusteet tunnistaa näistä merkeistä.

STIHL suosittelee käyttämään ainoastaan alkuperäisiä STIHL-varaosa ja alkuperäisiä STIHL-varusteita.

Alkuperäisiä STIHL-varaosa ja alkuperäisiä STIHL-varusteita on saatavissa STIHL-erikoisliikkeestä.

21 Hävittäminen

21.1 Kombimoottorin hävittäminen

Lisätietoja hävittämisestä saat STIHL-jälleenmyyjältä.

- ▶ Hävitä kombimoottori, varusteet ja pakkaus määräysten mukaisesti ja ympäristöystävällisesti.

22 EU-vaatimustenmukaisuusvakuutus

22.1 Kombimoottori STIHL KMA 130 R

ANDREAS STIHL AG & Co. KG
 Badstraße 115
 D-71336 Waiblingen
 Saksa

vakuuttaa, että

- Malli: akkukäyttöinen kombimoottori
- Merkki: STIHL
- Tyyppi: KMA 130 R
- Sarjatunniste: 4867

vastaa soveltuvilta osin direktiivien 2011/65/EU, 2006/42/EY, 2014/30/EU ja 2000/14/EY säännöksiä ja että tuote ja tässä käyttöohjeessa mainitut kombityökalut on kehitetty ja valmistettu seuraavien standardien tuotteen valmistuspäivänä voimassa olevien versioiden mukaisesti: EN 55014-1, EN 55014-2, EN 60335-1, EN 60745-1 ja EN ISO 12100 huomioiden standardit EN 60335-2-72, EN 50636-2-91, EN 50636-2-100, EN 60745-2-13 ja EN 60745-2-15.

Tässä käyttöohjeessa kuvattua kombimoottoria saa käyttää vain tässä käyttöohjeessa mainittujen kombityökalujen kanssa.

Teknisten asiakirjojen säilytyksestä vastaa ANDREAS STIHL AG & Co. KG:n tuotteiden lupamenettelyistä vastaava osasto "Produktzulassung".

Valmistusvuosi, valmistusmaa ja koneen numero on merkitty kombimoottoriin.

Waiblingen, 1.11.2017

ANDREAS STIHL AG & Co. KG

puolesta



Thomas Elsner, tuotehallinta- ja palvelusasioista vastaava johtaja

23 Yleisiä turvallisuusohjeita sähkötyökaluille

23.1 Johdanto

Tässä luvussa on esitetty kädessä pidettäviä moottorikäyttöisiä sähkötyökaluja koskevassa standardissa EN/IEC 62841 valmiiksi muotoillut yleiset turvallisuusohjeet.

STIHL on velvollinen lisäämään nämä tekstit oppaisiinsa.

Sähköiskujen välttämiseksi annetut turvallisuusohjeet kohdassa "Sähköturvallisuus" eivät koske STIHLin akkukäyttöisiä laitteita.



VAROITUS

Lue kaikki tämän sähkötyökalun mukana toimitetut turvallisuusohjeet, ohjeet, kuvat ja tekniset tiedot. Jos seuraavia turvallisuus- ja toimintaohjeita ei noudateta tinkimättömästi, seurauksena voi olla sähköisku, tulipalo ja/tai vakava loukkaantuminen. **Säilytä turvallisuus- ja toimintaohjeet vastaista käyttöä varten.**

Turvallisuusohjeissa käytettävällä käsitteellä "Sähkötyökalu" tarkoitetaan verkkokäyttöisiä (verkkokaapelin avulla käytettäviä) sähkötyökaluja tai akkukäyttöisiä (ilman verkkokaapelia käytettäviä) sähkötyökaluja.

23.2 Työkohteen turvallisuus

- Huolehdi siitä, että työskentelyalue on siisti ja valaistu hyvin.** Sotkuinen tai valaisematon työskentelyalue voi johtaa onnettomuuteen.
- Älä käytä sähkötyökalua räjähdysvaarallisessa ympäristössä, joka sisältää palavia nesteitä, kaasuja tai pölyjä.** Sähkötyökalut aiheuttavat kipinöitä, jotka voivat johtaa pölyn tai höyryjen syttymiseen.
- Estä lasten ja muiden sivullisten pääsy työskentelyalueelle sähkötyökalun käytön aikana.** Keskittymistä häiritsevät tekijät voivat johtaa laitteen hallinnan menettämiseen.

23.3 Sähköturvallisuus

- Sähkötyökalun pistokkeen on sovittava käytettävään pistorasiaan.** Pistokkeeseen ei saa tehdä minkäänlaisia muutoksia. Älä käytä suojamaadoitettujen sähkötyökalujen yhteydessä adapteripistokkeita. Sähköiskujen riski pysyy pienenä, mikäli laitteeseen kuuluvaan pistokkeeseen ei ole tehty muutoksia ja pistoke on yhdistetty sopivaan pistorasiaan.
- Vältä maadoitettujen pintojen, kuten putkien, lämpöpatterien, liesien ja jääkaappien koskettamista.** Sähköiskujen riski kasvaa, mikäli kehosi on maadoitettu.
- Estä sähkötyökalujen altistuminen sateelle ja kosteudelle.** Veden tunkeutuminen sähkötyökalun sisään kasvattaa sähköiskujen riskiä.
- Älä käytä kaapelia muutoin kuin laitteen sähköverkkoon yhdistämistä varten. Älä näin ollen nosta tai ripusta sähkötyökalua kaapelista äläkä myöskään irrota pistoketta pistorasiasta kaapelista vetämällä.** Huolehdi siitä, että kaapeli on riittävän matkan päässä

lämmönlähteistä, öljyistä, terävistä esineistä tai liikkuvista laitteen osista. Sähköiskujen riski kasvaa, jos kaapelit ovat vaurioituneita tai sotkeutuneita.

- e) Käytä ainoastaan ulkokäyttöön sopivia jatkokaapeleita, mikäli käytät sähkötyökalua ulkona. Ulkokäyttöön sopivien jatkokaapelien käyttö pienentää sähköiskujen riskiä.
- f) Käytä vikavirtasuojakytkintä, mikäli joudut käyttämään sähkötyökalua kosteassa ympäristössä. Vikavirtasuojakytkimen käyttö pienentää sähköiskujen riskiä.

23.4 Henkilöturvallisuus

- a) Ole tarkkaavainen ja keskity suorittamaasi työtehtävään. Toimi aina harkiten työskennellessäsi sähkötyökalun avulla. Älä käytä sähkötyökaluja, mikäli olet väsynyt tai huumausaineiden, alkoholin tai lääkkeiden vaikutuksen alainen. Pienikin varomattomuus sähkötyökalun käytön yhteydessä voi johtaa vakavaan loukkaantumiseen.
- b) Käytä henkilökohtaisia suojavarusteita ja aina suojalaseja. Henkilönsuojainten (kuten pölysuojaimen, luistamattomien turvajalkineiden, suojakypärän tai kuulosuojaimen) käyttö pienentää turvallisuusriskiä monien sähkötyökalujen kohdalla sekä monissa eri käyttötilanteissa.
- c) Ehkäise työkalun käynnistyminen tahattomasti. Varmista, että sähkötyökalu on kytketty pois päältä, ennen kuin yhdistät työkalun virtalähteeseen ja/tai yhdistät akun työkaluun, tartut työkaluun tai kannat työkalua. Seurauksena voi olla onnettomuus, mikäli pidät sormeasi sähkötyökalun kytkimellä laitteen kantamisen aikana tai mikäli laite on kytketty päälle yhdistäessäsi laitteen virtalähteeseen.
- d) Poista säätötyökalut tai ruuviavaimet, ennen kuin käynnistät sähkötyökalun. Laitteen pyöriivään osaan jääneet työkalut voivat johtaa loukkaantumiseen.
- e) Vältä työskentelyä epätavallisessa asennossa. Ota tukeva asento ja varmista tasapainosi säilyminen kaikissa tilanteissa. Näin sinun on helpompi hallita sähkötyökalua odottamattomissa tilanteissa.

- f) Käytä sopivaa vaateetusta. Älä käytä väljää vaateetusta äläkä pidä ylläsi koruja. Pidä hiukset ja vaatteet etäällä liikkuvista osista. Väljä vaateetus, korut tai pitkät hiukset voivat tarttua liikkuviin osiin.
- g) Jos työkaluun on mahdollista asentaa pölynimu- ja pölynkeruulaitteita, nämä on asennettava työkaluun. Varmista, että käytät laitteita oikein. Pölynimulaitteiden käyttö voi pienentää pölystä aiheutuvia vaaratekijöitä.
- h) Muista noudattaa kaikkia sähkötyökaluja koskevia turvallisuussääntöjä tinkimättömästi myös siinä tapauksessa, että hallitset työkalun käytön jo lukuisten käyttökertojen aikana hankkimasi kokemuksen perusteella. Perusteeton turvallisuuden tunne voi olla vaarallista. Varomaton toiminta voi johtaa sekunnin murto-osassa vakavaan loukkaantumiseen.

23.5 Sähkötyökalun käyttö ja käsittely

- a) Älä kuormita laitetta liikaa. Käytä työskentelyyn työtehtävääsi tarkoitettua sähkötyökalua. Työtehtävään sopivan sähkötyökalun avulla pystyt työskentelemään tehokkaasti ja turvallisesti myös laitteelle määritellyllä tehoalueella.
- b) Älä käytä sähkötyökalua, jonka kytkin on viallinen. Sähkötyökalu on vaarallinen, mikäli sitä ei voi enää kytkeä päälle tai pois päältä virtakytkimen avulla. Tällainen työkalu on korjattava.
- c) Irrota pistoke pistorasiasta ja/tai poista irrotettava akku laitteesta, ennen kuin aloitat laitteen säätämisen tai varusteosien vaihtamisen ja ennen kuin lasket työkalun säilytyspaikkaan. Nämä varotoimet ehkäisevät sähkötyökalun käynnistymisen vahingossa.
- d) Säilytä sähkötyökalut lasten ulottumattomissa silloin, kun työkaluja ei käytetä. Älä anna sellaisten henkilöiden käyttää laitetta, jotka eivät ole perehtyneet laitteen käyttöön tai jotka eivät ole lukeneet näitä ohjeita. Sähkötyökalut ovat kokemattomien henkilöiden käsissä vaarallisia.
- e) Hoida sähkötyökaluja ja vaihdettavia varusteita huolellisesti. Tarkasta, toimivatko liikkuvat osat moitteettomasti ja takertelematta. Tarkasta niin ikään,

onko sähkötyökalussa osia, jotka ovat rikkoutuneet tai vaurioituneet siinä määrin, että tämä haittaa työkalun toimintaa. Korjauta vaurioituneet osat ennen sähkötyökalun käyttöä. Monien onnettomuuksien syynä on sähkötyökalujen puutteellinen huoltaminen.

- f) **Huolehdi leikkuuterien terävyydestä ja puhtaudesta.** Huolellisesti hoidetut, teräväreunaiset leikkuuterät liikkuvat huonosti hoidettuja ja tylsiä teriä paremmin leikkavassa aineksessa. Myös terän kulkua on tällöin helpompi ohjata.
- g) **Käytä sähkötyökalua, lisätyökalua, vaihdettavia työkaluja jne. näiden ohjeiden mukaisesti. Ota tällöin huomioon myös työskentelyolosuhteiden ja suoritettavan työtehtävän asettamat vaatimukset.** Sähkötyökalujen käyttö muuhun kuin niille määriteltyn tarkoitukseen voi johtaa vaaratilanteisiin.
- h) **Huolehdi siitä, että kahvat ja tartuntapinnat ovat kuivia, puhtaita, öljyttömiä ja rasvattomia.** Sähkötyökalua ei voi käyttää ja hallita turvallisesti odottamattomissa tilanteissa, mikäli kahvat ja tartuntapinnat ovat liukkaita.

23.6 Huolto

- a) **Jätä sähkötyökalun korjaaminen vain tehtävään pätevän erikoishenkilöstön tehtäväksi. Huolehdi myös siitä, että korjaamiseen käytetään ainoastaan alkuperäisvaraosia.** Tämä varmistaa sähkötyökalun turvallisuuden säilymisen ennallaan.
- b) **Älä koskaan yritä huoltaa vaurioituneita akkuja.** Akkujen huoltamiseen saavat ryhtyä ainoastaan valmistaja tai tehtävään valtuutetut asiakaspalvelupisteet.

23.7 Akkukäyttöisen työkalun käyttö ja käsittely

- a) **Käytä akkujen lataamiseen vain valmistajan suosittelemaa latureita.** Jos määrätyn akkutyypin lataamiseen tarkoitettua laturia käyttö muunlaisten akkujen lataamiseen, seurauksena voi olla tulipalo.
- b) **Käytä sähkötyökaluissa vain niihin erityisesti tarkoitettuja akkuja.** Muiden akkujen käyttö voi johtaa loukkaantumiseen tai tulipaloon.

- c) **Säilytä käyttämättömänä olevat akut etäällä paperiliittimistä, kolikoista, avaimista, nauloista, ruuveista tai muista pienistä metalliesineistä, jotka voivat aiheuttaa oikosulun akun kosketinten välille.** Akun kosketinten välisestä oikosulusta voi olla seurauksena palovammoja tai tulipalo.
- d) **Akkunestettä saattaa vuotaa akusta, mikäli akkua käytetään virheellisesti. Vältä joutumista kosketuksiin nesteiden kanssa. Mikäli näin päässyt käymään, huuhtelee altistunut kohta vedellä. Jos nestettä on joutunut silmiin, hakeudu lisäksi lääkäriin.** Vuotanut akkuneste voi ärsyttää ihoa tai aiheuttaa palovammoja.
- e) **Älä käytä akkua, joka on vaurioitunut tai jossa on tapahtunut muutoksia.** Akku saattaa toimia odottamattomasti ja johtaa tulipaloon, räjähdykseen tai loukkaantumiseen, mikäli akku on vaurioitunut tai jos akussa on tapahtunut muutoksia.
- f) **Pidä akku erossa avotulesta. Älä myöskään altista akkua liian korkeille lämpötiloille.** Avotuli tai 130 °C:n (265 °F) lämpötilat voivat aiheuttaa räjähdysriskin.
- g) **Noudata kaikkia lataamista koskevia ohjeita. Älä koskaan lataa akkua tai akkukäyttöistä työkalua käyttöohjeessa ilmoitetun lämpötila-alueen ulkopuolella.** Jos akku ladataan väärin tai sallitun lämpötila-alueen ulkopuolella, akku voi rikkoutua ja kasvattaa palovaaraa.

23.8 Huolto

- a) **Jätä sähkötyökalun korjaaminen vain tehtävään pätevän erikoishenkilöstön tehtäväksi. Huolehdi myös siitä, että korjaamiseen käytetään ainoastaan alkuperäisvaraosia.** Tämä varmistaa sähkötyökalun turvallisuuden säilymisen ennallaan.
- b) **Älä koskaan yritä huoltaa vaurioituneita akkuja.** Akkujen huoltamiseen saavat ryhtyä ainoastaan valmistaja tai tehtävään valtuutetut asiakaspalvelupisteet.

Indholdsfortegnelse

1	Forord	125	8	Indsættelse og udtagning af tilslutningskablets stik	137
2	Oplysninger om denne brugsvejledning	125	8.1	Stikket af tilslutningsledningen sættes i	137
2.1	Gældende dokumenter	125	8.2	Tilslutningsledningens stik trækkes ud	137
2.2	Markering af advarselshenvisninger i teksten	126	9	Sådan tændes og slukkes KombiMotoren	138
2.3	Symboler i teksten	126	9.1	Tilkobling af KombiMotoren	138
3	Oversigt	126	9.2	Frakobling af KombiMotoren	138
3.1	KombiMotor	126	10	Kontrol af KombiMotoren	138
3.2	Bæresystemer	127	10.1	Kontrol af betjeningselementer	138
3.3	Symboler	128	11	Sådan arbejder der med KombiMotoren	139
4	Sikkerhedshenvisninger	128	11.1	Fastholdelse og føring af KombiMotoren	139
4.1	Advarselssymboler	128	11.2	Indstilling af effekttrin	139
4.2	Formålsbestemt anvendelse	128	11.3	Arbejde	139
4.3	Krav til brugeren	128	12	Efter arbejdet	139
4.4	Beklædning og udstyr	129	12.1	Efter arbejdet	139
4.5	Arbejdsområde og omgivelser	129	13	Transport	139
4.6	Sikkerhedskonform tilstand	130	13.1	Transport af KombiMotoren	139
4.7	Arbejde	130	14	Opbevaring	140
4.8	Transport	131	14.1	Opbevaring af KombiMotoren	140
4.9	Opbevaring	131	15	Rengøring	140
4.10	Rengøring, vedligeholdelse og reparation	131	15.1	Rengøring af KombiMotoren	140
5	Sådan gøres KombiMotoren klar til arbejdet	132	16	Vedligeholdelse og reparation	140
5.1	Klargøring af KombiMotoren	132	16.1	Vedligeholdelse og reparation af KombiMotoren	140
6	Sådan samles KombiMotoren	132	17	Afhjælpning af fejl	141
6.1	Montering af specialgrebet	132	17.1	Afhjælpning af fejl på KombiMotoren og batteriet	141
6.2	Montering af specialhåndtag med skridtbegrænser	133	18	Tekniske data	143
7	Indstilling af KombiMotoren for brugeren	133	18.1	KombiMotor STIHL KMA 130 R	143
7.1	Anvendelse med batteri STIHL AR	133	18.2	Støj- og vibrationsværdier	143
7.2	Anvendelse med bæresystem	134	18.3	REACH	143
7.3	Anvendelse med „bæltetasken AP med tilslutningsledning“	136	19	Kombinationer med KombiVærktøjer	143
7.4	Justering og indstilling af specialhåndtaget	137	19.1	STIHL KMA 130 R	143

STIHL

Denne betjeningsvejledning er beskyttet af ophavsretten. Alle rettigheder forbeholdes, især retten til kopiering, oversættelse og behandling med elektroniske systemer.

20 Reservedele og tilbehør	144
20.1 Reservedele og tilbehør	144
21 Bortskaffelse	144
21.1 Bortskaffelse af KombiMotoren	144
22 EU-overensstemmelseserklæring	144
22.1 KombiMotor STIHL KMA 130 R	144
23 Generelle advarselshenvisninger for el-værktøjer	145
23.1 Indledning	145
23.2 Sikkerhed på arbejdspladsen	145
23.3 Elektrisk sikkerhed	145
23.4 Personlig sikkerhed	146
23.5 Omgang med og brug af el-værktøj	146
23.6 Service	147
23.7 Omgang med og brug af batteridrevet værktøj	147
23.8 Service	147

1 Forord

Kære kunde

Vi er glade for, at du har valgt STIHL. Vi udvikler og producerer vores produkter i topkvalitet efter vores kunders behov. Dermed kan vi fremstille produkter med høj pålidelighed, selv ved ekstrem belastning.

STIHL står også for topkvalitet ved service. Vores forhandlere giver garanti for kompetent rådgivning og vejledning samt omfattende teknisk service.

Vi takker for din tillid og håber, at du får stor glæde af dit STIHL-produkt.



Dr. Nikolas Stihl

VIGTIGT! SKAL LÆSES FØR BRUG OG OPBEVARES.

2 Oplysninger om denne brugsvejledning

2.1 Gældende dokumenter

De lokale sikkerhedsforskrifter er gældende.

- ▶ Ud over denne brugsvejledning skal følgende dokumenter læses, forstås og opbevares:
 - Brugsanvisningen til det anvendte STIHL KombiVærktøj
 - Brugsanvisningen og emballering til det anvendte skæreværktøj
 - Brugsanvisningen til det anvendte bæresystem
 - Brugsanvisning til batteriet STIHL AR
 - Brugsanvisningen til "Bæltetaske AP med tilslutningsledning"
 - Sikkerhedshenvisninger til batteriet STIHL AP

- Brugsanvisning til opladere STIHL AL 101, 300, 500
- Sikkerhedsinformationer til STIHL batterier og produkter med indbygget batteri: www.stihl.com/safety-data-sheets

2.2 Markering af advarselshenvisninger i teksten

ADVARSEL

Henvisningen henviser til farer, som kan medføre alvorlige kvæstelser eller død.

- ▶ De nævnte foranstaltninger kan medføre alvorlige kvæstelser eller død.

BEMÆRK

Henvisningen henviser til farer, som kan medføre materielle skader.

- ▶ De nævnte foranstaltninger kan forhindre materielle skader.

2.3 Symboler i teksten



Dette symbol henviser til et kapitel i denne brugsvejledning.

3 Oversigt

3.1 KombiMotor

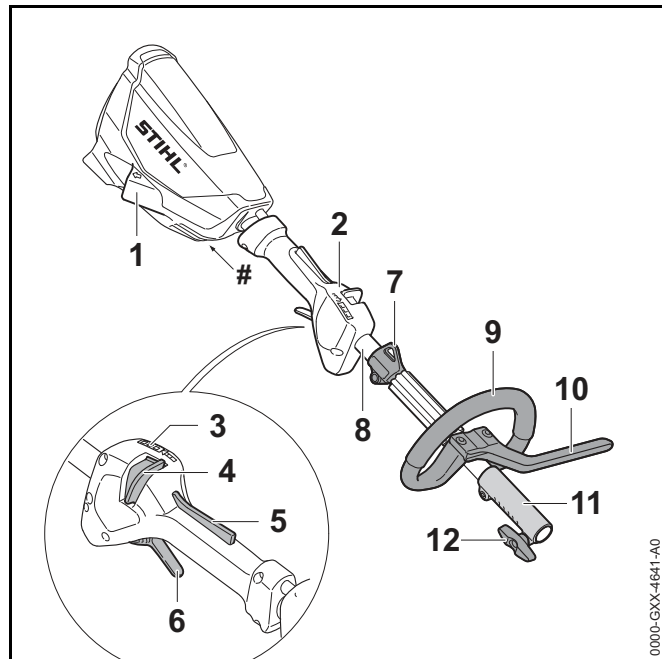

1 Bøsning

Bøsningen bruges til at tilslutte tilslutningsledningens stik.

2 Betjeningshåndtag

Betjeningshåndtaget anvendes til at betjene, holde og føre KombiMotoren.

3 LED'er

LED'erne angiver det indstillede effektiveau.

4 Oplåsningsskyder

Oplåsningsskyderen låser sammen med kontaktarmsspærren kontaktarmen op. Oplåsningsskyderen bruges til at justere effektiveauet.

5 Kontaktarmsspærre

Kontaktarmsspærren låser kontaktarmen op sammen med oplåsningskyderen.

6 Kontaktarm

Kontaktarmen tænder og slukker KombiMotoren.

7 Bæreøsken

Bæreøskenen bruges til at hægte bæresystemet på.

8 Skaft

Skaftet forbinder alle komponenter.

9 Specialhåndtag

Specialhåndtaget anvendes til at holde og styre KombiMotoren.

10 Skridtbegrænser

Skridtbegrænseren begrænser afstanden mellem brugerens ben og metal-skæreværktøjet.

11 Koblingsmuffe

Koblingsmuffen forbinder KombiMotoren med et KombiVærktøj.

12 Tersskrue

Tersskruen klemmer KombiVærktøjet på skaftet.

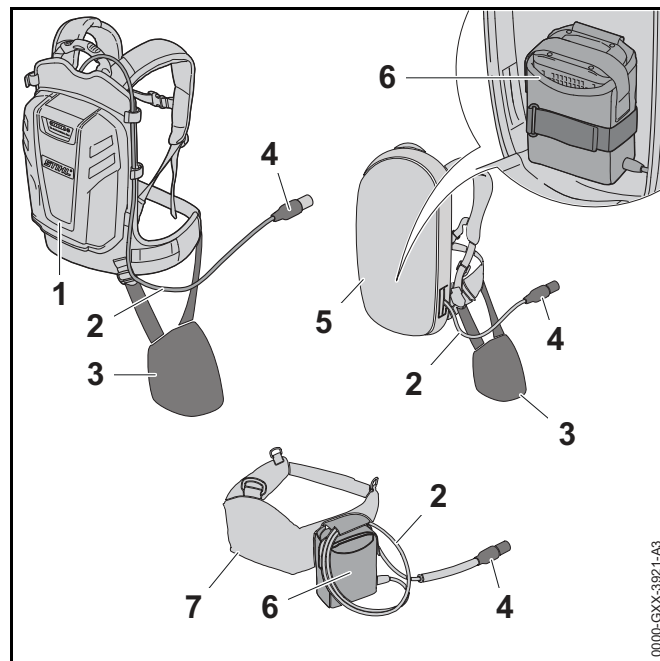
Effektskilt med maskinnummer**3.2 Bæresystemer****1 Batteri STIHL AR**

Batteriet STIHL AR kan forsyne energi til KombiMotoren.

2 Tilslutningsledning

Tilslutningsledningen forbinder KombiMotoren med batteriet eller "Bæltetaske AP med tilslutningsledning".

3 Polstring

Polstringen bruges til at fiksere KombiMotoren på batteri STIHL AR eller bæresystemet med indbygget "Bæretaske AP med tilslutningsledning".

4 Tilslutningsledningens stik

Tilslutningsledningens stik forbinder KombiMotoren med "Bæltetaske AP med tilslutningsledning" eller et batteri STIHL AR.

5 Bæresystem med indbygget med "bæltetaske AP med tilslutningsledning"

Bæresystemet kan forsyne KombiMotoren med energi.

6 "Bæltetaske AP med tilslutningsledning"

"Bæltetasken AP med tilslutningsledning" kan forsyne KombiMotoren med energi.

7 Batterisele med påmonteret „Bæltetaske AP med tilslutningsledning“

Batteriselen kan forsyne KombiMotoren med energi.

3.3 Symboler

KombiMotoren kan have følgende symboler med følgende betydning:

 Dette symbol angiver, i hvilken retning oplåsningsskyderen skal skubbes.

 **LWA** Garanteret lydeffektniveau iht. direktivet 2000/14/EF i dB(A) for at kunne sammenligne lydmissioner fra produkter.

 Produktet må ikke bortskaffes som husholdningsaffald.

4 Sikkerhedshenvisninger**4.1 Advarselssymboler**

Advarselssymbolerne på KombiMotoren har følgende betydning:

 Følg deres sikkerhedsanvisninger og foranstaltninger.

 Sørg for at læse, forstå og opbevare denne brugsvejledning.

 Træk stikket til tilslutningskablet ud af bøsningen under arbejdsafbrydelser, transport, opbevaring, rengøring, vedligeholdelse eller reparation.

4.2 Formålsbestemt anvendelse

KombiMotoren STIHL KMA 130 R er beregnet til at drive forskellige STIHL KombiVærktøjer.

KombiMotoren anvendes i regnvejr.

KombiMotoren må ikke anvendes i sne.

KombiMotoren forsynes af et batteri STIHL AP sammen med "Bæltetaske AP med tilslutningsledning" eller et batteri STIHL AR.

⚠ ADVARSEL

- Batterier, som ikke er godkendt af STIHL til KombiMotoren, kan forårsage brande og eksplosioner. Personer kan blive alvorligt kvæstet eller dræbt, og der kan opstå materielle skader.
 - ▶ KombiMotoren skal anvendes med et batteri STIHL AP sammen med "Bæltetaske AP med tilslutningsledning" eller et batteri STIHL AR.
- Hvis KombiMotoren eller batteriet ikke anvendes i overensstemmelse med formålet, kan personer blive kvæstet eller dræbt, og der kan opstå materielle skader.
 - ▶ KombiMotoren skal anvendes som beskrevet i denne brugsvejledning.
 - ▶ Batteriet skal anvendes som beskrevet i vejledningen til "Bæltetaske AP med tilslutningsledning" eller brugsanvisningen til batteri STIHL AR.

4.3 Krav til brugeren**⚠ ADVARSEL**

- Brugere, der ikke er blevet instrueret, kan ikke genkende eller vurdere de farer, som KombiMotoren giver anledning til. Brugeren eller andre personer kan pådrage sig alvorlige kvæstelser eller udsættes for livsfare.



- ▶ Sørg for, at denne brugsvejledning læses, forstås og opbevares.

- ▶ Hvis KombiMotoren overdrages til en anden person: Lad brugsvejledningen følge med.

- ▶ Sørg for, at brugeren opfylder følgende krav:
 - Brugeren er udhvilet.
 - Brugeren er fysisk, sensorisk og mentalt i stand til at betjene KombiMotoren og arbejde med den. Hvis brugeren har fysiske, sensoriske eller mentale begrænsninger, må brugeren kun arbejde med trimmeren under opsyn eller efter anvisning fra en ansvarlig person.
 - Brugeren kan genkende og vurdere de farer, som KombiMotoren giver anledning til.
 - Brugeren er myndig, eller brugeren uddannes under opsyn til et erhverv efter nationale forskrifter.
 - Brugeren har modtaget instruktion fra en STIHL-forhandler eller en fagkyndig person, inden vedkommende arbejder med KombiMotoren første gang.
 - Brugeren er ikke påvirket af alkohol, medicin eller stoffer.
- ▶ Hvis du er i tvivl: Kontakt en STIHL-forhandler.

4.4 Beklædning og udstyr

ADVARSEL

- Mens arbejdet foregår, kan langt hår blive trukket ind i KombiMotoren. Brugeren kan pådrage sig alvorlige kvæstelser.
 - ▶ Langt hår skal bindes op og fæstnes, så det befinder sig over skulderhøjde.
- Nedfaldende genstande kan medføre hovedlæsioner.
 - ▶ Hvis der kan falde genstande ned under arbejdet: Bær en beskyttelseshjelm.
- Der kan hvirvles støv op under arbejdet. Indåndet støv kan skade helbredet og udløse allergiske reaktioner.
 - ▶ Hvis der hvirvles støv op: Bær en støvbeskyttelsesmaske.
- Uegnet tøj kan sætte sig fast i træ, kviste og i KombiMotoren. Brugere uden egnet tøj kan pådrage sig alvorlige kvæstelser.
 - ▶ Bær tætsiddende tøj.
 - ▶ Tag tørklæder og smykker af.
- Ved brug af sko, der er uegnede til arbejdet, kan brugeren glide. Brugeren kan pådrage sig kvæstelser.
 - ▶ Bær lukket skotøj med skridsikker sål.

4.5 Arbejdsområde og omgivelser

ADVARSEL

- Uvedkommende personer, børn og dyr kan ikke genkende og vurdere de farer, der udgår fra KombiMotoren. Uvedkommende personer, børn eller dyr kan blive alvorligt kvæstet.
 - ▶ Uvedkommende personer, børn og dyr skal holdes væk fra arbejdsområdet.
 - ▶ KombiMotoren må ikke være uden opsyn.
 - ▶ Sørg for, at børn ikke kan lege med KombiMotoren.

- KombiMotorens elektriske komponenter kan generere gnister. Gnister kan udløse brande eller eksplosioner i let antændelige eller eksplosive omgivelser. Personer kan blive alvorligt kvæstet eller dræbt, og der kan opstå materielle skader.
 - ▶ Arbejd ikke i omgivelser, der er let antændelige eller eksplosive.

4.6 Sikkerhedskonform tilstand

KombiMotoren er i sikker tilstand, når følgende betingelser er opfyldt:

- KombiMotoren er ubeskadiget.
- KombiMotoren er ren.
- Betjeningselementerne fungerer og er ikke blevet ændret.
- Der er monteret et KombiVærktøj iht. denne brugsvejledning.
- KombiVærktøjet er monteret korrekt.
- Der er kun monteret originalt STIHL-tilbehør på denne KombiMotor.
- Tilbehøret er monteret korrekt.

ADVARSEL

- I tilfælde af en ikke-sikkerhedskonform tilstand kan komponenterne ikke længere fungere korrekt, og sikkerhedsanordningerne sættes ud af kraft. Personer kan pådrage sig alvorlige kvæstelser eller udsættes for livsfare.
 - ▶ Arbejd ikke med KombiMotoren, hvis den er beskadiget.
 - ▶ Hvis KombiMotoren er tilsmudset: Rengør KombiMotoren.
 - ▶ Der må ikke foretages ændringer ved KombiMotoren. Undtagelse: Montering af det KombiVærktøj, der er angivet i denne brugsvejledning.
 - ▶ Hvis betjeningselementerne ikke fungerer: Arbejd ikke med KombiMotoren.
 - ▶ Monter kun originalt STIHL-tilbehør på denne KombiMotor.

- ▶ Monter KombiVærktøjet på den måde, som beskrives i brugsvejledningen til KombiVærktøjet.
- ▶ Monter tilbehøret på den måde, som beskrives i denne brugsvejledning eller i tilbehørets brugsvejledning.
- ▶ Der må ikke stikkes genstande gennem KombiMotorens åbninger.
- ▶ Udskift slidte eller beskadigede informationsskilte.
- ▶ Hvis du er i tvivl: Kontakt en STIHL-forhandler.

4.7 Arbejde

ADVARSEL

- I bestemte situationer kan brugeren ikke længere arbejde koncentreret. Brugeren kan snuble, falde og blive alvorligt kvæstet.
 - ▶ Der skal arbejdes roligt og kontrolleret.
 - ▶ Hvis lysforholdene og udsynet er dårligt: Arbejd ikke med KombiMotoren.
 - ▶ Betjen KombiMotoren alene.
 - ▶ Vær opmærksom på forhindringer.
 - ▶ Arbejd stående på jorden og hold ligevægten.
 - ▶ Hvis der opstår træthedssymptomer: Hold en pause.
- Hvis KombiMotoren ændrer sig eller reagerer på en usædvanlig måde under arbejdet, kan KombiMotoren være i en usikker tilstand. Personer kan blive alvorligt kvæstet, og der kan opstå materielle skader.
 - ▶ Afslut arbejdet, tag stikket ud af bøsningen, og kontakt en STIHL forhandler.
- Under arbejdet kan der opstå vibrationer som følge af KombiMotoren.
 - ▶ Bær handsker.



- ▶ Hold pauser under arbejdet.

- ▶ Såfremt der opstår tegn for manglende blodcirkulation: Søg læge.
- I en tilfælde af en farlige situation kan brugeren gå i panik og ikke tage bæresystemet af. Brugeren kan blive hårdt kvæstet.
 - ▶ Øv dig i at tage bæresystemet af.

4.8 Transport

⚠ ADVARSEL

- Under transporten kan KombiMotoren vælte eller flytte sig. Personer kan blive kvæstet, og der kan opstå materielle skader.



- ▶ Træk tilslutningsledningens stik ud af bøsningen.

- ▶ Hvis der er monteret et KombiVærktøj: Transportér KombiMotoren på den måde, som beskrives i brugsvejledningen til KombiVærktøjet.
- ▶ Sørg for at sikre KombiMotoren med gjorde, remme eller et net, så den ikke kan vælte eller flytte sig.

4.9 Opbevaring

⚠ ADVARSEL

- Børn kan ikke genkende eller vurdere de farer, som udgår fra KombiMotoren. Børn kan få alvorlige kvæstelser.



- ▶ Træk tilslutningsledningens stik ud af bøsningen.

- ▶ Opbevar KombiMotoren uden for børns rækkevidde.
- De elektriske kontakter på KombiMotoren og metalliske komponenter kan korrodere som følge af fugtighed. KombiMotoren kan blive beskadiget.



- ▶ Træk tilslutningsledningens stik ud af bøsningen.

- ▶ Opbevar KombiMotoren rent og tørt.

4.10 Rengøring, vedligeholdelse og reparation

⚠ ADVARSEL

- Hvis tilslutningskablet er tilsluttet under rengøring, vedligeholdelse eller reparation af stik, kan KombiMotoren tændes utilsigtet. Personer kan blive alvorligt kvæstet, og der kan opstå materielle skader.



- ▶ Træk tilslutningsledningens stik ud af bøsningen.

- Aggressive rengøringsmidler, rengøring med højtryksrenser eller spidse genstande kan beskadige KombiMotoren. Hvis KombiMotoren ikke rengøres korrekt, er der risiko for, at komponenterne ikke længere fungerer korrekt, og at sikkerhedsanordningerne sættes ud af kraft. Personer kan få alvorlige kvæstelser.
 - ▶ KombiMotoren skal rengøres som beskrevet i denne brugsvejledning.
- Hvis KombiMotoren ikke vedligeholdes eller repareres korrekt, er der risiko for, at komponenterne ikke længere fungerer korrekt, og at sikkerhedsanordningerne sættes ud af kraft. Personer kan pådrage sig alvorlige kvæstelser eller komme i livsfare.
 - ▶ Du må ikke selv vedligeholde eller reparere KombiMotoren.
 - ▶ Hvis KombiMotoren skal vedligeholdes eller repareres: Kontakt en STIHL-forhandler.
- Under rengøringen eller vedligeholdelsen af skæreværktøjet kan brugeren skære sig på de skarpe skærekanter. Brugeren kan blive kvæstet.



- ▶ Bær arbejdshandsker af modstandsdygtigt materiale.

5 Sådan gøres KombiMotoren klar til arbejdet

5.1 Klargøring af KombiMotoren

Udfør altid følgende trin, inden arbejdet påbegyndes:

- ▶ Kontrollér, at følgende komponenter er i sikkerhedskonform tilstand:
 - KombiMotor, 4.6.
 - Monter KombiVærktøjet, som det beskrives i brugsvejledningen til KombiVærktøjet.
 - Batteri, som beskrevet i brugsvejledningen til batteriet STIHL AR eller i brugsvejledningen "Bæltetaske AP med tilslutningsledning".
- ▶ Batteriet tjekkes, som beskrevet i brugsvejledningen for batteriet STIHL AR eller i brugsvejledningen "Bæltetaske AP med tilslutningsledning".
- ▶ Oplad batteriet helt, som det er beskrevet i brugsanvisningen til opladerne STIHL AL 101, 300, 500.
- ▶ Rengør KombiMotoren, 15.
- ▶ Monter specialhåndtaget, 6.1.
- ▶ Hvis en FS-KM anvendes med et metalskæreværktøj eller en RG-KM: Monter skridtbegrænseren, 6.2.
- ▶ Monter KombiVærktøjet på den måde, som beskrives i brugsvejledningen til KombiVærktøjet.
- ▶ Tag batteriet STIHL AR, bæresystemet eller "Bæltetaske AP med tilslutningsledning" på, og justér, 7.
- ▶ Indstil specialgrebet, 7.4.
- ▶ Kontrollér betjeningselementerne, 10.1.

- ▶ Hvis 3 LED'er blinker rødt under kontrol af betjeningslementer: Tag tilslutningsledningens stik ud af bøsningen, og kontakt en STIHL-forhandler. Der er en fejl i KombiMotoren.
- ▶ Hvis disse trin ikke kan gennemføres: Anvend ikke KombiMotoren, og kontakt en STIHL-forhandler.

6 Sådan samles KombiMotoren

6.1 Montering af specialgrebet

- ▶ Sluk for KombiMotoren, og træk tilslutningsledningens stik ud af bøsningen.

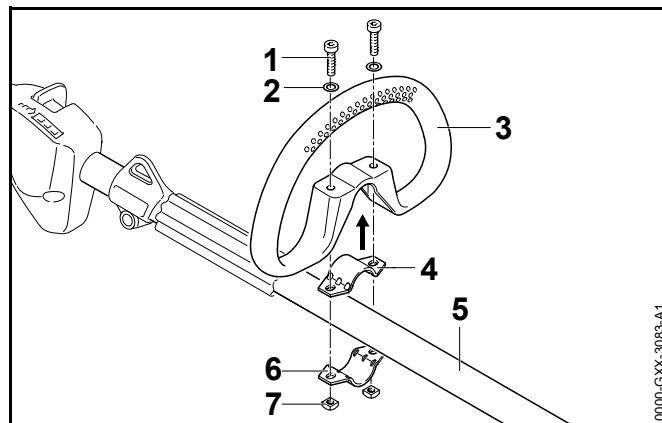

- ▶ Læg spændebåndet (4) specialhåndtaget (3).
 - ▶ Sæt specialhåndtaget (3) sammen med spændebåndet (4) på skaftet (5).
 - ▶ Sæt skrивerne (2) på skrивerne (1).
 - ▶ Tryk spændebåndet (6) skaftet (5).
 - ▶ Før skrивerne (1) gennem hullerne i specialhåndtaget (3) og ind i spændebåndene (4 og 6).
 - ▶ Skru møtrikkerne (7) på og fast.
- Specialhåndtaget må ikke afmonteres igen.

6.2 Montering af specialhåndtag med skridtbegrænser

- ▶ Sluk for KombiMotoren, og træk tilslutningsledningens stik ud af bøsningen.

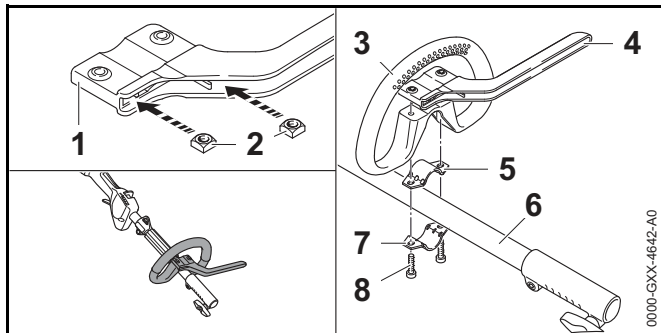

- ▶ Sæt møtrikkerne (2) ind i skridtbegrænseren (1), så borerne flugter.
- ▶ Læg spændebåndet (5) i specialhåndtaget (3).
- ▶ Sæt specialhåndtaget (3) sammen med spændebåndet (5) og skridtbegrænseren (4) på skaftet (6).
- ▶ Tryk spændebåndet (7) skaftet (6).
- ▶ Skru (8) skrueerne ind, og spænd dem godt fast.

7 Indstilling af KombiMotoren for brugeren

7.1 Anvendelse med batteri STIHL AR

7.1.1 Føring og indstilling af tilslutningsledning

Tilslutningsledningen kan føres og indstilles afhængigt af brugerens størrelse og den pågældende anvendelse.

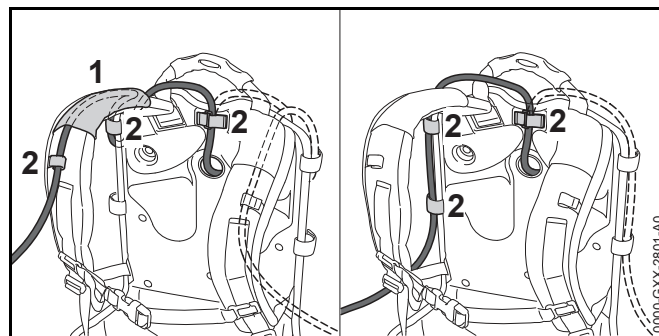

Tilslutningsledningen kan fastgøres gennem føringen (1) på bæreselen og spændestykkerne (2) eller på siden af rygpladen med spændestykkerne (2).

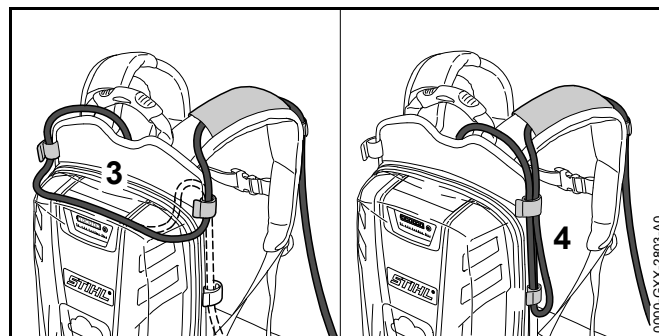

Tilslutningsledningens længde kan indstilles via en sløjfe på rygpladen (3) eller en sløjfe (4) på siden.

- ▶ Før tilslutningsledningen, så de er så kort som muligt og ikke er i vejen under arbejdet.

7.1.2 Anlægning og indstilling af bæresystemet

- ▶ Tag batteriet på ryggen.

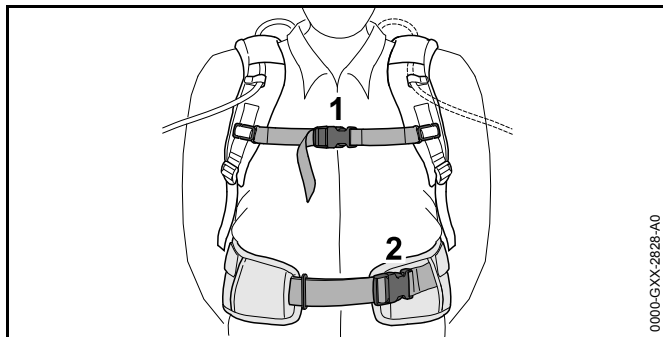

0000-GXX-2828-A0

- ▶ Luk hofteselens lukning (2).
- ▶ Luk brystselens lukning (1).

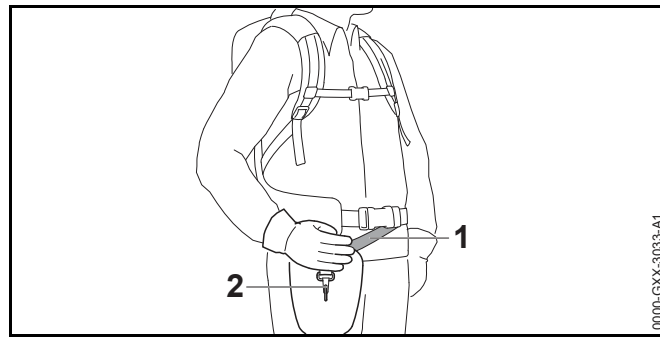

0000-GXX-3033-A1

- ▶ Bæreselen (1) indstilles således, at karabinhagen (2) befinder sig omkring en håndsbredde under højre hofte.

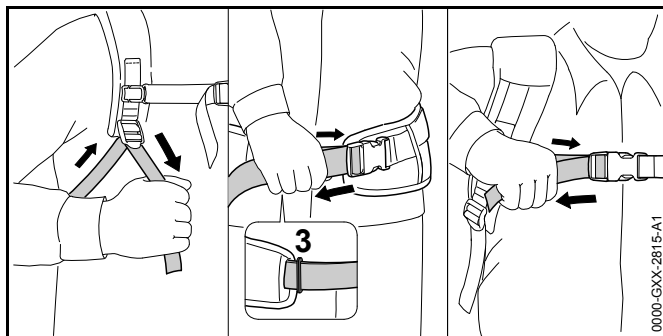

0000-GXX-2815-A1

- ▶ Stram selerne, indtil hofteselen ligger mod hoften og rygpolstringen ligger mod ryggen.
- ▶ Før hofteselens seleende gennem øjet (3).
- ▶ Montér polstringen på den måde, som beskrives i et bilag til polstringen.

7.2 Anvendelse med bæresystem

7.2.1 Føring og indstilling af tilslutningsledning

Tilslutningsledningen kan føres og indstilles afhængigt af brugerens størrelse og den pågældende anvendelse.

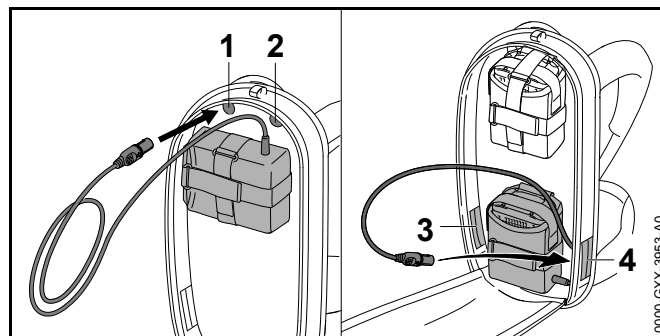

0000-GXX-3853-A0

Tilslutningsledningen kan føres gennem følgende åbninger:

- den øverste venstre åbning (1)
- den øverste højre åbning (2)
- den nederste venstre åbning (3)
- den nederste højre åbning (4)

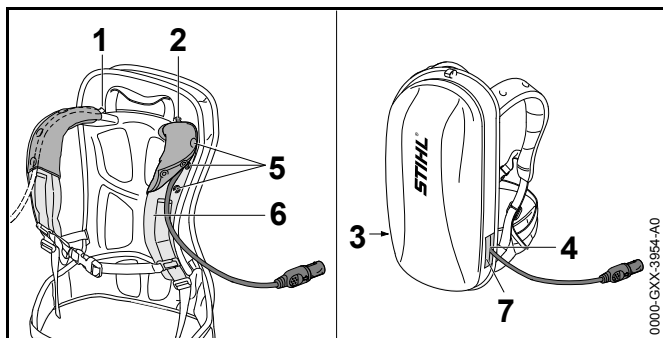

- ▶ Hvis tilslutningsledningen føres gennem den øverste venstre åbning (1) eller den øverste højre åbning (2):
 - ▶ Åbn trykknapperne (5).
 - ▶ Før tilslutningsledningen over skulderselen (6).
 - ▶ Luk trykknapperne (5).
- ▶ Hvis tilslutningsledningen føres gennem den nederste venstre åbning (3) eller den nederste højre åbning (4):
 - ▶ Luk den anvendte åbning (3 eller 4) med velcrolukningen (7).
- ▶ Før tilslutningsledningen, så den er så kort som muligt og ikke er i vejen under arbejdet.

7.2.2 Anlægning og indstilling af bæresystemet

- ▶ Tag batteriet på ryggen.

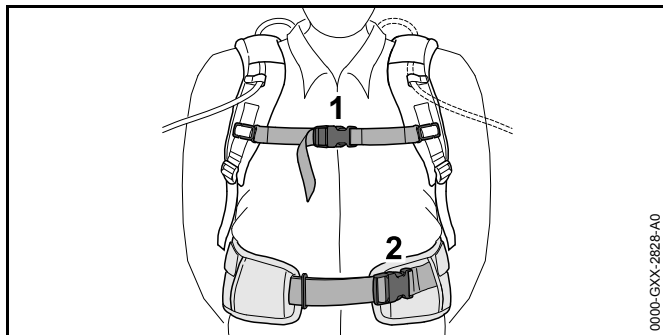

- ▶ Luk hofteselens lukning (2).
- ▶ Luk brystselens lukning (1).

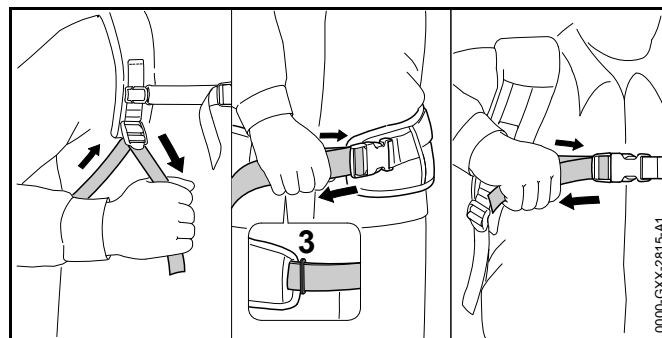

- ▶ Stram selerne, indtil hofteselen ligger mod hoften og rygpulstringen ligger mod ryggen.
- ▶ Før hofteselens seleende gennem øjet (3).
- ▶ Montér polstringen på den måde, som beskrives i et bilag til polstringen.

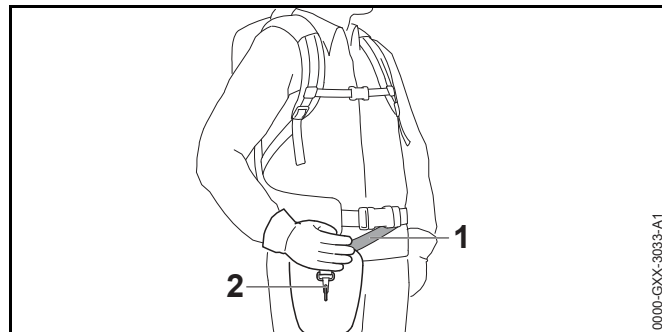

- ▶ Bæreselen (1) indstilles således, at karabinhagen (2) befinder sig omkring en håndsbredde under højre hofte.

7.3 Anvendelse med „bæltetasken AP med tilslutningsledning“

7.3.1 Montering af „bæltetasken AP med tilslutningsledning“

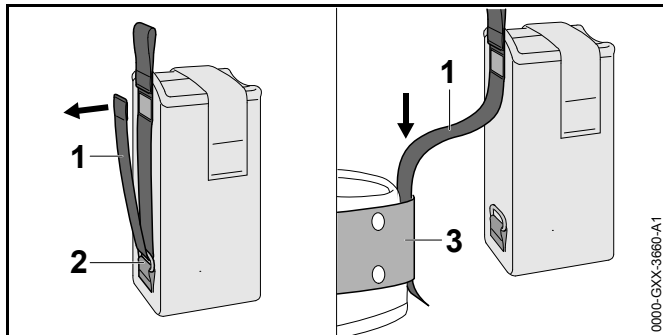

- ▶ Åbn velcrolukning på sele (1), og træk selen (1) ud af øjet (2).
- ▶ Før selen (1) gennem bæltet (3).

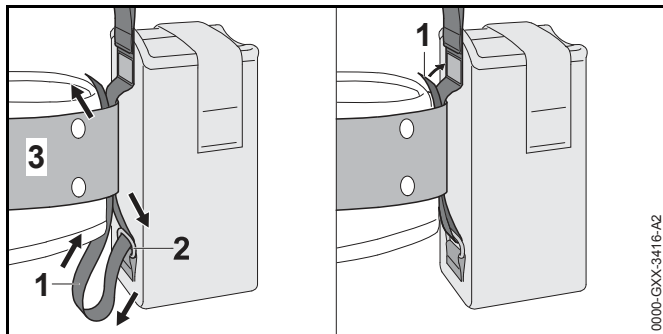

- ▶ Før selen (1) tilbage gennem øjet (2) og bæltet (3).
- ▶ Luk velcrolukningen på selen (1).

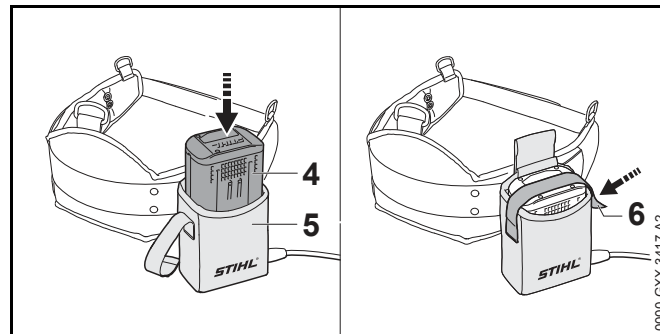

- ▶ Tryk batteriet (4) helt i indtil anslag i bæltetasken (5). Der lyder en kort signaltone.
- ▶ Sikr batteriet (4) med velcrolukningen (6).

7.3.2 Indstilling af tilslutningsledning

Tilslutningsledningen kan indstilles afhængigt af brugerens størrelse og den pågældende anvendelse.

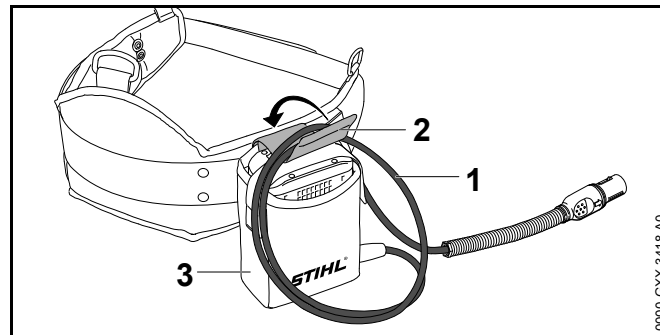

Tilslutningsledningens længde kan indstilles via en sløjfe (1) og fastgøres med spændet (2) på bæltetasken (3).

- ▶ Før tilslutningsledningen, så de er så kort som muligt og ikke er i vejen under arbejdet.

7.3.3 Anlægning og indstilling af bæresystemet

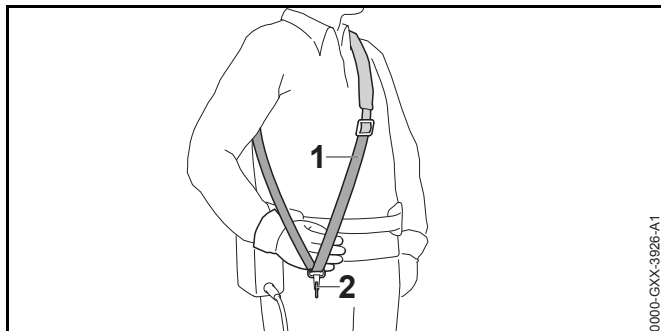

- ▶ Tag enkeltskulderselen (1) på.
- ▶ Indstil enkeltskulderselen (1) således, at karabinhagen (2) befinder sig omkring en håndsbredde under højre hofte.

7.4 Justering og indstilling af specialhåndtaget

Specialhåndtaget kan justeres i forskellige positioner alt afhængig af anvendelsen og brugerens kropsstørrelse.

- ▶ Sluk for KombiMotoren, og træk tilslutningsledningens stik ud af bøsningen.

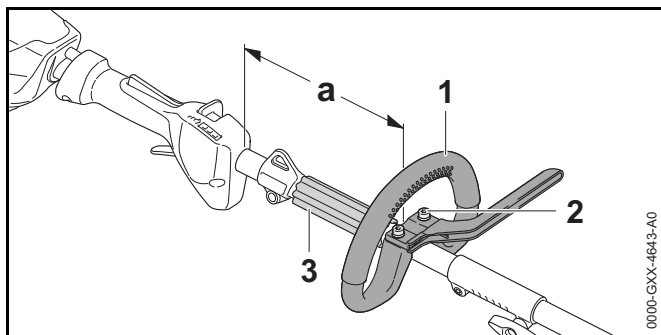

- ▶ Løsn skruerne (2).
- ▶ Skub specialhåndtaget (1) i den ønskede position, så følgende betingelser er opfyldt:
 - Afstandsstykket (3) passer mellem det specialhåndtaget (1) og løfteøjet.
 - a = maks. 25 cm

- ▶ Spænd skruerne (2) så kraftigt, så specialhåndtaget (1) ikke kan roteres omkring skaffet.

8 Indsættelse og udtagning af tilslutningskablets stik

8.1 Stikket af tilslutningsledningen sættes i.

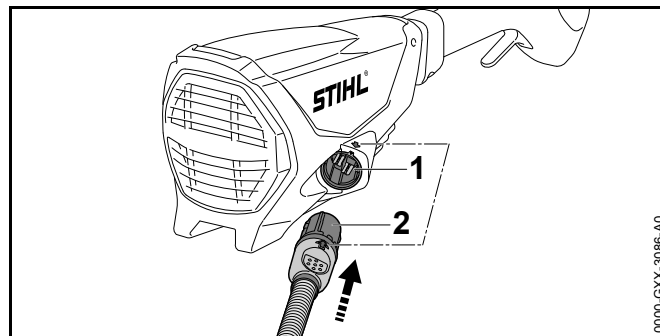

- ▶ Stikket (2) tilpasses tilslutningsledningen, så pilen på stikkets (2) tilslutningsledning viser på pilen på bøsningen (1).
- ▶ Tilslutningsledningens stik (2) sættes ind i bøsningen (1). Stikket (2) på tilslutningsledningen falder i hak.

8.2 Tilslutningsledningens stik trækkes ud.

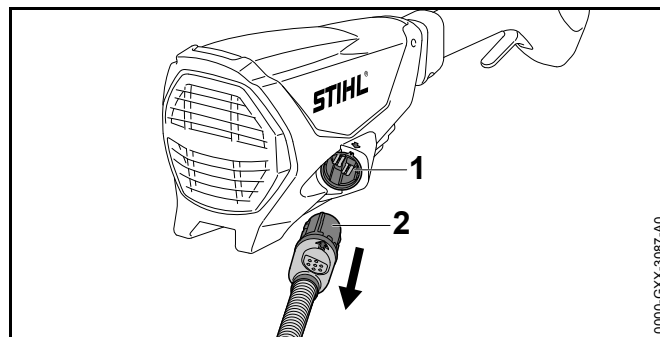

- ▶ Tilslutningsledningens stik (2) gribes med hånden.

- ▶ Tilslutningsledningens stik (2) trækkes ud af bøsningen (1).

9 Sådan tændes og slukkes KombiMotoren

9.1 Tilkobling af KombiMotoren

- ▶ Hold KombiMotoren med højre hånd på betjeningsgrebet, så tommelfingeren når omkring betjeningsgrebet.
- ▶ Hold KombiMotoren med venstre hånd på specialhåndtaget, så tommelfingeren når omkring specialhåndtaget.

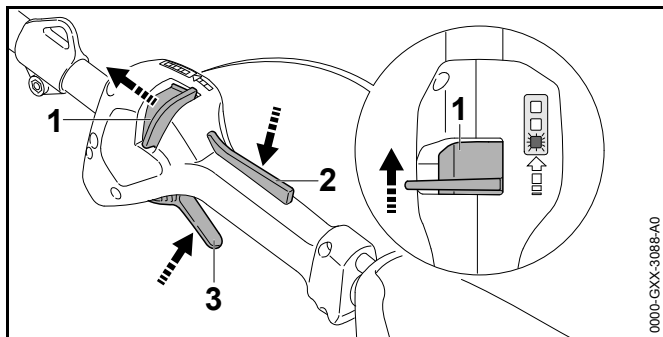

- ▶ Tryk oplåsningsskyderen (1) i retning mod specialhåndtaget med tommelfingeren, og hold den.
- ▶ Tryk på kontaktarmsspærren (2) med hånden, og hold den nede. Oplåsningsskyderen (1) kan slippes.
- ▶ Tryk kontaktarmen (3) ned med pegefingern, og hold den nede. KombiMotoren accelererer, og KombiVærktøjet drives.

Jo længere kontaktarmen trykkes ned, desto hurtigere drives KombiVærktøjet.

9.2 Frakobling af KombiMotoren

- ▶ Slip kontaktarm og kontaktarmsspærre.
- ▶ Vent, indtil KombiVærktøjet ikke længere drives.

- ▶ Hvis KombiVærktøjet fortsat drives: Tag tilslutningsledningens stik ud af bøsningen, og kontakt en STIHL-forhandler. KombiMotoren er defekt.

10 Kontrol af KombiMotoren

10.1 Kontrol af betjeningslementer

Oplåsningsskyder, kontaktarmspærre og kontaktarm

- ▶ Træk tilslutningsledningens stik ud af bøsningen.
- ▶ Prøv at trykke kontaktarmen uden at trykke på kontaktarmspærren og oplåsningsskyderen.
- ▶ Hvis kontaktarm kan trykkes: KombiMotoren må ikke anvendes, kontakt en STIHL-forhandler. Oplåsningsskyderen eller kontaktarmspærren er defekt.
- ▶ Skub oplåsningsskyderen i retning mod specialgrebet, og hold den dér.
- ▶ Tryk på kontaktarmsspærren, og hold den nede.
- ▶ Tryk på kontaktarmen.
- ▶ Slip kontaktarm og kontaktarmsspærre.
- ▶ Hvis kontaktarmen eller kontaktarmsspærren går trægt eller ikke fjedrer tilbage til udgangsposition: Anvend ikke KombiMotoren og kontakt en STIHL-forhandler. Kontaktarmen eller kontaktarmsspærren er defekt.

Tilkobling af KombiMotoren

- ▶ Sæt tilslutningsledningens stik i.
- ▶ Skub oplåsningsskyderen i retning mod specialgrebet, og hold den dér.
- ▶ Tryk på kontaktarmsspærren, og hold den nede.
- ▶ Tryk på kontaktarmen, og hold den nede. KombiVærktøjet bevæger sig.
- ▶ Hvis 3 LEDs blinker rødt: Tag tilslutningsledningens stik ud af bøsningen, og kontakt en STIHL-forhandler. Der er en fejl i KombiMotoren.
- ▶ Slip kontaktarm og kontaktarmsspærre. KombiVærktøjet drives ikke længere.

- ▶ Hvis KombiVærktøjet stadig drives fremad: Tag tilslutningsledningens stik ud af bøsningen, og kontakt en STIHL- forhandler. KombiMotoren er defekt.

11 Sådan arbejder der med KombiMotoren

11.1 Fastholdelse og føring af KombiMotoren

Afhængigt af det monterede KombiVærktøj og anvendelsen skal KombiMotoren holdes og føres på forskellig vis.

- ▶ Hold og før KombiMotoren på den måde, som beskrives i brugsvejledningen til KombiVærktøjet.

11.2 Indstilling af effektrin

Afhængigt af anvendelse kan der indstilles 3 effektrin. LED'erne angiver det indstillede effektniveau. Jo højere effektrin, desto hurtigere kan KombiVærktøjet drives.

Det indstillede effektrin påvirker batteriets funktionstid. Jo lavere effektrinnet er, desto længere er batteriets funktionstid.

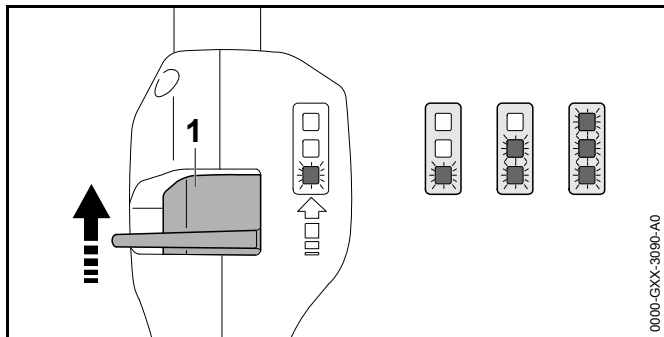

- ▶ Tryk oplåsningsskyderen (1) i retning mod specialhåndtaget med tommelfingeren, og hold den nede. LED'erne angiver det indstillede effektniveau.

- ▶ Tryk oplåsningsskyderen (1) frem, hold den i denne position kort, og lad den fjedre tilbage. Det næste effektrin er nu indstillet. Efter det tredje effektrin følger det første effektrin igen.
- ▶ Tryk oplåsningsskyderen (1) frem, og lad den fjedre tilbage et passende antal gange, indtil det ønskede effektrin er indstillet.

Hvert KombiVærktøj kan anvendes med ethvert af de indstillede effektrin.

11.3 Arbejde

Afhængigt af det monterede KombiVærktøj kan der arbejdes forskellige med KombiMotoren.

- ▶ Arbejd på en sådan måde, som beskrives i brugsvejledningen til KombiVærktøjet.

12 Efter arbejdet

12.1 Efter arbejdet

- ▶ Sluk for KombiMotoren, og træk tilslutningsledningens stik ud af bøsningen.
- ▶ Hvis KombiMotoren er våd: Lad KombiMotoren tørre.
- ▶ Rengør KombiMotoren.

13 Transport

13.1 Transport af KombiMotoren

- ▶ Sluk for KombiMotoren, og træk tilslutningsledningens stik ud af bøsningen.
- ▶ Bær KombiMotoren med en hånd på skaftet, at KombiVærktøjet peger bagud, og KombiMotoren er afbalanceret.
- ▶ Hvis KombiMotoren transporteres i et køretøj: Sørg for at sikre KombiMotoren, så den ikke kan vælte eller flytte sig.

14 Opbevaring

14.1 Opbevaring af KombiMotoren

- ▶ Sluk for KombiMotoren, og træk tilslutningsledningens stik ud af bøsningen.
- ▶ Afmonter KombiVærktøjet på den måde, som beskrives i brugsvejledningen til KombiVærktøjet.
- ▶ Opbevar KombiMotoren, så følgende betingelser opfyldes:
 - KomboMotoren er uden for børns rækkevidde.
 - KombiMotoren er ren og tør.

15 Rengøring

15.1 Rengøring af KombiMotoren

- ▶ Sluk for KombiMotoren, og træk tilslutningsledningens stik ud af bøsningen.
- ▶ Rengør KombiMotoren med en fugtig klud.

16 Vedligeholdelse og reparation

16.1 Vedligeholdelse og reparation af KombiMotoren

Brugeren kan ikke selv vedligeholde og reparere kombiMotoren.

- ▶ Hvis KombiMotoren skal vedligeholdelse eller er defekt eller beskadiget: Kontakt en STIHL-forhandler.

17 Afhjælpning af fejl

17.1 Afhjælpning af fejl på KombiMotoren og batteriet

Fejl	LED'er på batteriet	Årsag	Afhjælpning
KombiMotoren starter ikke, når der tændes for den.	1 LED blinker grønt.	Batteriets ladetilstand er for lav.	<ul style="list-style-type: none"> ▶ Oplad batteriet, som det er beskrevet i brugsanvisningen til opladerne STIHL AL 101, 300, 500.
	1 LED lyser rødt.	Batteriet er for varmt eller for koldt.	<ul style="list-style-type: none"> ▶ Træk tilslutningsledningens stik ud af bøsningen. ▶ Lad batteriet køle af eller varme op.
	3 LED'er blinker rødt.	Der er en fejl i KombiMotoren.	<ul style="list-style-type: none"> ▶ Tag tilslutningsledningens stik ud af bøsningen, og sæt det i igen ▶ Tænd for KombiMotoren. ▶ Hvis 3 LED'er fortsat blinker rødt: KombiMotoren må ikke bruges, kontakt en STIHL-forhandler.
	3 LED'er lyser rødt.	KombiMotoren er for varm.	<ul style="list-style-type: none"> ▶ Træk tilslutningsledningens stik ud af bøsningen. ▶ Lad KombiMotoren køle af.
	4 LED'er blinker rødt.	Der er en fejl i batteriet.	<ul style="list-style-type: none"> ▶ Tag tilslutningsledningens stik ud af bøsningen, og sæt det i igen. ▶ Tænd for KombiMotoren. ▶ Hvis de 4 LED'er fortsat blinker rødt: Batteriet må ikke bruges, kontakt en STIHL-forhandler.
		Den elektriske forbindelse mellem KombiMotoren og batteriet er afbrudt.	<ul style="list-style-type: none"> ▶ Tag tilslutningsledningens stik ud af bøsningen, og sæt det i igen. ▶ Hvis KombiMotoren stadig ikke starter, når den tændes: Rengør tilslutningsledningens kontakflader, som beskrevet i brugsvejledningen til batteriet STIHL AR eller i brugsvejledningen "Bæltetaske AP med tilslutningsledning".
		KombiMotoren eller batteriet er fugtig(t).	<ul style="list-style-type: none"> ▶ Lad KombiMotoren eller batteriet tørre.
KombiMotoren slukker under drift.	3 LED'er lyser rødt.	KombiMotoren er for varm.	<ul style="list-style-type: none"> ▶ Træk tilslutningsledningens stik ud af bøsningen. ▶ Lad KombiMotoren køle af.

Fejl	LED'er på batteriet	Årsag	Afhjælpning
		Der er en elektrisk fejl.	<ul style="list-style-type: none"> ▶ Tag tilslutningsledningens stik ud af bøsningen, og sæt det i igen. ▶ Hvis KombiMotoren stadig stopper under drift: Rengør tilslutningsledningens kontaktflader, som beskrevet i brugsvejledningen til batteriet STIHL AR eller i brugsvejledningen "Bæltetaske AP med tilslutningsledning". ▶ Tænd for KombiMotoren.
KombiMotorens driftstid er for kort.		Batteriet er ikke ladet helt op.	▶ Oplad batteriet helt, som det er beskrevet i brugsanvisningen til opladerne STIHL AL 101, 300, 500.
		Batteriets levetid er overskredet.	▶ Udskift batteriet.

18 Tekniske data

18.1 KombiMotor STIHL KMA 130 R

- Godkendte batterier:
 - STIHL AR
 - STIHL AP sammen med "Bæltetaske AP med tilslutningsledning
- Vægt uden KombiVærktøj: 3,2 kg

Batteriets levetid kan ses her: www.stihl.com/battery-life.

18.2 Støj- og vibrationsværdier

STIHL anbefaler, at du bærer høreværn.

De nøjagtige lydverdier og vibrationsværdier afhænger af de monterede KombiVærktøjer og er beskrevet i brugsvejledningen til KombiVærktøjet.

- Lydtryksniveau L_{pA} målt iht. ISO 10517, ISO 11201, ISO 22868: 76 dB(A) op til 91 dB(A). K-værdien for lydtryksniveauet er på 2 dB(A).
- Lydeffektniveau L_{WA} målt iht. ISO 3744, ISO 10517, ISO 22868: 86 dB(A) op til 102 dB(A). K-værdien for lydeffektniveauet er på 2 dB(A).
- Vibrationsværdi a_{hv} målt iht. 8662, ISO 10517, ISO 11789, ISO 20643, ISO 22867
 - Griberør: 1,5 m/s² op til 5,0 m/s². K-værdien for vibrationer er 2,0 m/s².
 - Specialgrebet: 2,0 m/s² op til 5,0 m/s². K-værdien for vibrationer er 2 m/s².

De angivne vibrationsværdier er målt efter en normeret kontrolmetode og kan anvendes til sammenligning af elektriske apparater. De faktisk optrædende vibrationsværdier kan afvige fra de angivne værdier, afhængig af anvendelsestypen. De angivne vibrationsværdier kan danne basis for en første vurdering af vibrationsbelastningen. Den reelle vibrationsbelastning skal

vurderes. Her kan der også tages hensyn til tider, hvor det elektriske apparat er frakoblet, og tider, hvor det er tændt, men kører uden belastning.

Oplysninger om opfyldelse af arbejdsgiverdirektivet Vibration 2002/44 / EC findes her www.stihl.com/vib.

18.3 REACH

REACH betegner en EF-forordning til registrering, vurdering og godkendelse af kemikalier.

Informationer om overholdelse af REACH-forordningen kan findes på www.stihl.com/reach.

19 Kombinationer med KombiVærktøjer

19.1 STIHL KMA 130 R

Følgende KombiVærktøjer må monteres:

- STIHL BG-KM: Blæseredskab
- STIHL BF-KM: Jordfræser
- STIHL FCB-KM: Kantskærer
- STIHL FCS-KM: Kantskærer
- STIHL FH-KM 145°: Kratklipper
- STIHL FS-KM: Trimmer
- STIHL HT-KM: Teleskopsav
- STIHL HL-KM 0°: Hækkeklipper
- STIHL HL-KM 145°: Hækkeklipper
- STIHL KB-KM: Fejebørste
- STIHL KW-KM: Fejevalse
- STIHL RG-KM: Ukrudtsfjerner
- STIHL SP-KM: Specialhøster

STIHL FS-KM

KombiMotoren kan anvendes sammen med STIHL FS-KM og følgende skæreværktøjer:

Trimmerhoved med trimmertråd "rund, støjsvag" med en diameter på 2,4 mm:

- Trimmerhoved Autocut 25-2
- Trimmerhoved Autocut C 26-2
- Trimmerhoved DuroCut 20-2
- Trimmerhoved FixCut 31-2
- Trimmerhoved SuperCut 20-2
- Trimmerhoved TrimCut 31-2

Trimmerhoved med trimmertråd "rund, støjsvag" med en diameter på 2,7 mm:

- Trimmerhoved Autocut 36-2

Metalskæreværktøjer:

- Græskniv 230-2
- Græskniv 230-4
- Græskniv 230-8
- Græskniv 260-2
- Kratkniv 250-3

Beskyttelse, håndtag og bæresystemer, som skal anvendes sammen med de nævnte skæreværktøjer, er angivet i brugsvejledningen til STIHL FS-KM.

20 Reservedele og tilbehør

20.1 Reservedele og tilbehør



Disse symboler kendetegner originale reservedele fra STIHL og originalt tilbehør fra STIHL.

STIHL anbefaler, at der anvendes originale reservedele fra STIHL og originalt tilbehør fra STIHL.

Originale reservedele fra STIHL og originalt tilbehør fra STIHL kan fås hos en STIHL-forhandler.

21 Bortskaffelse

21.1 Bortskaffelse af KombiMotoren

Informationer om bortskaffelsen kan fås hos en STIHL-forhandler.

- ▶ KombiMotoren, tilbehøret og emballagen skal bortskaffes på en korrekt og miljøvenlig måde.

22 EU-overensstemmelseserklæring

22.1 KombiMotor STIHL KMA 130 R

ANDREAS STIHL AG & Co. KG
Badstraße 115
D-71336 Waiblingen
Tyskland

erklærer som eneste ansvarlige, at

- Model: Batteri-KombiMotor
- Fabriksmærke: STIHL
- Type: KMA 130 R
- Serienummer: 4867

overholder de gældende bestemmelser i direktiverne 2011/65/EU, 2006/42/EF, 2014/30/EU og 2000/14/EF og er udviklet og produceret i overensstemmelse med de på produktionsdatoen gældende versioner af standarderne i forbindelse med de i denne brugsvejledning nævnte KombiVærktøjer: EN 55014-1, EN 55014-2, EN 60335-1, EN 60745-1 og EN ISO 12100 i henhold til normerne EN 60335-2-72, EN 50636-2-91, EN 50636-2-100, EN 60745-2-13 og EN 60745-2-15.

Den i denne brugsvejledning beskrevne KombiMotor må kun tages i drift med et KombiVærktøj, der er nævnt i denne brugsvejledning.

De tekniske dokumenter opbevares med ANDREAS STIHL AG & Co. KG's produktgodkendelse.

Fremstillingsåret, fremstillingslandet og maskinnummeret er angivet på KombiMotoren.

Waiblingen, 01.11.2017

ANDREAS STIHL AG & Co. KG

p.p.



Thomas Elsner, Leder af produktmanagement og services

23 Generelle advarselshenvisninger for el-værktøjer

23.1 Indledning

Dette kapitel gengiver de generelt formulerede almene sikkerhedshenvisninger i standarden EN/IEC 62841 om elektrisk motordrevet håndværktøj.

STIHL er forpligtet til at gengive disse tekster.

Sikkerhedshenvisningerne, der er angivet under "Elektrisk sikkerhed" for at undgå elektrisk stød, kan ikke anvendes i forbindelse med STIHL-batteriprodukter.



ADVARSEL

Læs alle sikkerhedshenvisninger og anvisninger, billedbeskrivelser og tekniske data, som afses elektrisk værktøj. Manglende overholdelse af følgende anvisninger kan medføre elektrisk stød, brand og/eller alvorlige kvæstelser. Opbevar alle sikkerhedshenvisninger og anvisninger til fremtidig brug.

Begrebet "elektrisk motordrevet", der anvendes i sikkerhedshenvisningerne, betegner eldrevet elektrisk værktøj (med ledning) eller batteridrevet elværktøj (uden ledning).

23.2 Sikkerhed på arbejdspladsen

- Sørg for, at arbejdsområdet er godt og rigtigt oplyst.** Uorden eller uoplyste arbejdsområder øger faren for uheld.
- Brug ikke el-værktøj i eksplosionsfarlige omgivelser, hvor der findes brændbare væsker, gasser eller støv.** El-værktøj kan slå gnister, som kan antænde støv eller dampe.
- Sørg for, at andre personer og ikke mindst børn holdes væk fra arbejdsområdet, når el-værktøjet er i brug.** Hvis man distraheres, kan man miste kontrollen over redskabet.

23.3 Elektrisk sikkerhed

- El-værktøjets stik skal passe til stikkontakten. Stikket må under ingen omstændigheder ændres. Brug ikke adapterstik sammen med jordforbundet el-værktøj.** Uændrede stik, som passer til stikkontakten, nedsætter risikoen for elektrisk stød.
- Undgå kropskontakt med jordforbundne overflader som f.eks. rør, radiatorer, komfurer og køleskabe.** Hvis din krop er jordforbundet, øges risikoen for elektrisk stød.
- El-værktøjet må ikke udsættes for regn eller fugt.** Indtrængning af vand i et el-værktøj øger risikoen for elektrisk stød.
- Brug ikke ledningen til formål, den ikke er beregnet til (f.eks. må man aldrig bære el-værktøjet i ledningen, hænge el-værktøjet op i ledningen eller rykke i ledningen for at trække stikket ud af stikkontakten). Beskyt ledningen mod varme, olie, skarpe kanter eller maskindele, som bevæger sig.** Beskadigede eller snoede ledninger øger risikoen for elektrisk stød.

- e) **Hvis el-værktøjet benyttes i det fri, må der kun benyttes en forlængerledning, der er egnet til udendørs brug.** Anvendelse af forlængerledning til udendørs brug nedsætter risikoen for elektrisk stød.
- f) **Hvis det ikke kan undgås at benytte el-værktøjet i fugtige omgivelser, skal der bruges en fejlstrømsafbryder.** Brug af en fejlstrømsafbryder reducerer risikoen for at få et elektrisk stød.

23.4 Personlig sikkerhed

- a) **Det er vigtigt at være opmærksom, se, hvad man laver, og bruge el-værktøjet fornuftigt. Brug ikke noget el-værktøj, hvis du er træt, har nydt alkohol eller er påvirket af medicin eller euforiserende stoffer.** Få sekunders uopmærksomhed ved brug af el-værktøjet kan føre til alvorlige personskader.
- b) **Brug personligt beskyttelsesudstyr, og hav altid beskyttelsesbriller på.** Brug af personligt beskyttelsesudstyr som f.eks. støvmaske, skridsikkert fodtøj, beskyttelseshjelm eller høreværn, afhængigt af maskintype og anvendelse af el-værktøjet, nedsætter risikoen for personskader.
- c) **Undgå utilsigtet igangsætning. Kontrollér, at el-værktøjet er slukket, før du tilslutter det til strømforsyningen og/eller batteriet, løfter eller bærer det.** Undgå at bære el-værktøjet med fingeren på afbryderen, og sørg for, at el-værktøjet ikke er tændt, når det slutes til nettet, da det ellers øger risikoen for personskader.
- d) **Gør det til en vane altid at fjerne indstillingsværktøj eller skruenøgle, inden el-værktøjet tændes.** Hvis et stykke værktøj eller en nøgle sidder i en roterende maskindel, er der risiko for personskader.
- e) **Undgå en anormal legemsposition. Sørg for at stå sikkert, mens der arbejdes, og kom ikke ud af balance.** Dermed har du bedre mulighed for at kontrollere el-værktøjet, hvis der skulle opstå uventede situationer.
- f) **Brug egnet arbejdstøj. Undgå løst tøj eller smykker. Hold hår, tøj og handsker væk fra dele, som bevæger sig.** Dele, som bevæger sig, kan gribe fast i løst tøj, smykker eller langt hår.

- g) **Hvis støvudsugnings- og -opsamlingsudstyr kan monteres, er det vigtigt, at dette tilsluttes og benyttes korrekt.** Brug af en støvudsugning kan reducere den fare, som udgår fra støv.
- h) **Arbejd ikke med falsk sikkerhed, og ignorér ikke sikkerhedsreglerne for el-værktøj, også selv om du som rutineret bruger af el-værktøj er fortrolig med funktionen.** Uagtsom omgang kan inden for brøkdelen af et sekund medføre alvorlige kvæstelser.

23.5 Omgang med og brug af el-værktøj

- a) **Undgå overbelastning af redskabet. Brug altid et el-værktøj, som er beregnet til det stykke arbejde, der skal udføres.** Med det passende el-værktøj arbejder man bedst og mest sikkert inden for det angivne effektområde.
- b) **Brug ikke el-værktøj, hvis afbryder er defekt.** Et el-værktøj, der ikke kan startes og stoppes, er farligt og skal repareres.
- c) **Træk stikket ud af stikkontakten og/eller fjern batteriet, inden redskabet indstilles, inden der skiftes arbejdsværktøjsdele, eller inden redskabet lægges til side.** Disse forsigtighedsforanstaltninger forhindrer utilsigtet start af el-værktøjet.
- d) **Opbevar ubenyttet el-værktøj uden for børns rækkevidde. Lad aldrig personer, som ikke er fortrolige med redskabet eller ikke har gennemlæst disse instruktioner, benytte redskabet.** El-værktøj er farligt, hvis det benyttes af ukyndige personer.
- e) **El-værktøj og arbejdsværktøj skal plejes omhyggeligt. Kontrollér, om bevægelige maskindele fungerer korrekt og ikke sidder fast, og om delene er brækkede eller beskadigede, således at el-værktøjets funktion påvirkes. Få beskadigede dele repareret, inden el-værktøjet tages i brug.** Mange uheld skyldes dårligt vedligeholdte el-værktøjer.
- f) **Sørg for, at skæreværktøjer er skarpe og rene.** Omhyggeligt vedligeholdte skæreværktøjer med skarpe skærekanter sætter sig ikke så hurtigt fast og er nemmere at føre.

- g) **Brug el-værktøj, tilbehør, indsatsværktøjer etc. iht. disse instruktioner. Tag hensyn til arbejdsforholdene og det arbejde, som skal udføres.** Brug af el-værktøj til formål, som ligger uden for det fastsatte arbejdsområde, kan føre til farlige situationer.
- h) **Hold greb og gribeblader tørre, rene og fri for olie og fedt.** Glatte greb og gribeblader forhindrer en sikker betjening og kontrol af el-værktøjet i uforudsete situationer.

23.6 Service

- a) **Sørg for, at el-værktøjet kun reparerer af kvalificerede fagfolk og at der benyttes originale reservedele.** Dermed sikres størst mulig sikkerhed for el-værktøjet.
- b) **Beskadigede batterier må aldrig vedligeholdes.** Al vedligeholdelse af batterier må kun udføres af producenten eller af bemyndiget kundeservice.

23.7 Omgang med og brug af batteridrevet værktøj

- a) **Oplad kun batteriet i opladere, der er anbefalet af fabrikanten.** En oplader, som er egnet til en bestemt type batterier, må ikke benyttes til andre batterier - brandfare.
- b) **Brug kun de batterier, der er beregnet til el-værktøjet.** Brug af andre batterier øger risikoen for personskade og er forbundet med brandfare.
- c) **Ikke benyttede batterier må ikke komme i berøring med kontorclips, mønter, nøgler, søm, skruer eller andre små metalgenstande, da disse kan kortslutte kontakterne.** En kortslutning mellem batterikontakterne øger risikoen for forbrændinger eller brand.
- d) **Hvis batteriet anvendes forkert, kan der sive væske ud af det. Undgå at komme i kontakt med denne væske. Ved tilfældig kontakt skal der skylles med vand. Søg desuden læge, hvis væsken kommer i øjnene.** Batterivæske kan give hudirritation eller forbrændinger.
- e) **Brug ikke et beskadiget eller ændret batteri.** Beskadigede eller ændrede batterier kan reagere uventet og medføre brand, eksplosion eller fare for kvæstelser.

- f) **Udsæt ikke et batteri for ild eller for høje temperaturer.** Ild eller temperaturer over 130 °C (265 °F) kan medføre eksplosion.
- g) **Følg alle anvisninger angående opladning, og oplad aldrig batteriet eller batteriværktøjet uden for det temperaturområde, der er angivet i driftsvejledningen.** Forkert opladning eller opladning uden for det tilladte temperaturområde kan ødelægge batteriet og forøge brandfaren.

23.8 Service

- a) **Sørg for, at el-værktøjet kun reparerer af kvalificerede fagfolk og at der benyttes originale reservedele.** Dermed sikres størst mulig sikkerhed for el-værktøjet.
- b) **Beskadigede batterier må aldrig vedligeholdes.** Al vedligeholdelse af batterier må kun udføres af producenten eller af bemyndiget kundeservice.

Innholdsfortegnelse

1	Forord	149	9	Slå kombimotoren på og av	162
2	Informasjon om denne bruksanvisningen	149	9.1	Slå på kombimotoren	162
2.1	Gjeldende dokumenter	149	9.2	Slå av kombimotoren	162
2.2	Merking av advarslene i teksten	150	10	Kontroller kombimotoren	162
2.3	Symboler i teksten	150	10.1	Kontrollere betjeningselementene	162
3	Oversikt	150	11	Arbeide med kombimotoren	163
3.1	Kombimotor	150	11.1	Holde og føre kombimotoren	163
3.2	Bæresystemer	151	11.2	Justere effekttrinn	163
3.3	Symboler	152	11.3	Arbeider	163
4	Sikkerhetsforskrifter	152	12	Etter arbeidet	163
4.1	Varselsymboler	152	12.1	Etter arbeidet	163
4.2	Tiltentkt bruk	152	13	Transport	163
4.3	Krav til brukeren	152	13.1	Transportere kombimotoren	163
4.4	Klær og utstyr	153	14	Oppbevaring	164
4.5	Arbeidsområde og omgivelse	153	14.1	Oppbevaring av kombimotoren	164
4.6	Sikker stand	154	15	Rengjøring	164
4.7	Arbeider	154	15.1	Rengjør kombimotoren	164
4.8	Transport	155	16	Vedlikehold og reparasjon	164
4.9	Oppbevaring	155	16.1	Vedlikeholde og reparere kombimotoren	164
4.10	Rengjøring, vedlikehold og reparasjon	155	17	Utbedre feil	165
5	Gjøre kombimotor klar til bruk	156	17.1	Utbedre feil på kombimotoren og batteriet	165
5.1	Gjøre kombimotor klar til bruk	156	18	Tekniske data	167
6	Sette sammen kombimotoren	156	18.1	Kombimotor STIHL KMA 130 R	167
6.1	Montere rundhåndtaket	156	18.2	Lydverdier og vibrasjonsverdier	167
6.2	Montere rundhåndtak med stegbegrenser	157	18.3	REACH	167
7	Stille inn kombimotoren for brukeren	157	19	Kombinasjoner med kombiverktøy	167
7.1	Bruk med batteriet STIHL AR	157	19.1	STIHL KMA 130 R	167
7.2	Bruk med bæresystem	158	20	Reservedeler og tilbehør	168
7.3	Bruk med "Belteveske AP med tilkoblingsledning"	160	20.1	Reservedeler og tilbehør	168
7.4	Rette og justere rundhåndtaket	161	21	Kassering	168
8	Sette i og ta ut pluggen på tilkoblingsledningen	161	21.1	Kassering av kombimotoren	168
8.1	Sett i pluggen på tilkoblingsledningen	161			
8.2	Trekke ut pluggen på tilkoblingsledningen	161			

STIHL

Denne bruksanvisningen er opphavsrettslig beskyttet. Med forbehold om alle rettigheter, spesielt retten til mangfoldiggjøring, oversetting og behandling med elektroniske systemer.

22 EU-samsvarserklæring	168
22.1 Kombimotor STIHL KMA 130 R	168
23 Generelle sikkerhetsanvisninger for elektroverktøy	169
23.1 Innledning	169
23.2 Sikkerhet på arbeidsplassen	169
23.3 Elektrisk sikkerhet	169
23.4 Sikkerhet av personer	170
23.5 Bruk og behandling av elektroverktøyet	170
23.6 Service	171
23.7 Bruk og behandling av det batteridrevne verktøyet	171
23.8 Service	171

1 Forord

Kjære kunde,

vi er glade for at du har valgt STIHL. Vi utvikler og produserer våre produkter i topp kvalitet i samsvar med behovene til våre kunder. Dermed skapes produkter med høy pålitelighet selv ved ekstrem belastning.

STIHL står også for topp kvalitet ved servicen. Vår faghandelen sikrer kompetent rådgøring og opplæring, samt omfattende teknisk omsorg.

Vi takker for din tiltro og ønsker deg god fornøyelse med ditt STIHL produkt.



Dr. Nikolas Stihl

VIKTIG! MÅ LESE FØR BRUK OG OPPBEVARES.

2 Informasjon om denne bruksanvisningen

2.1 Gjeldende dokumenter

De lokale sikkerhetsforskriftene gjelder.

- ▶ I tillegg til denne bruksanvisningen skal en lese, forstå og oppbevare følgende dokumenter:
 - Bruksanvisning til det batteridrevne STIHL-kombiverktøyet som brukes
 - Bruksanvisning og i pakning til emballasjen av skjæreverktøyet som brukes
 - Bruksanvisning til bæresystemet som brukes
 - Bruksanvisning for STIHL AR batteri
 - Bruksanvisning for "Belteveske AP med tilkoblingsledning"

- Sikkerhetsanvisninger for STIHL AP batteri
- Bruksanvisning ladeapparat STIHL AL 101, 300, 500
- Sikkerhetsinformasjon for STIHL batterier og produkter med innebygd batteri: www.stihl.com/safety-data-sheets

2.2 Merking av advarslene i teksten

ADVARSEL

Merknaden henviser til farer som kan føre til alvorlige personskader eller døden.

- ▶ De angitte tiltakene kan gjøre at alvorlige personskader eller død unngås.

LES DETTE

Merknaden henviser til farer som kan føre til materielle skader.

- ▶ De angitte tiltakene kan gjøre at materielle skader unngås.

2.3 Symboler i teksten



Dette symbolet henviser til et kapittel i denne bruksanvisningen.

3 Oversikt

3.1 Kombimotor

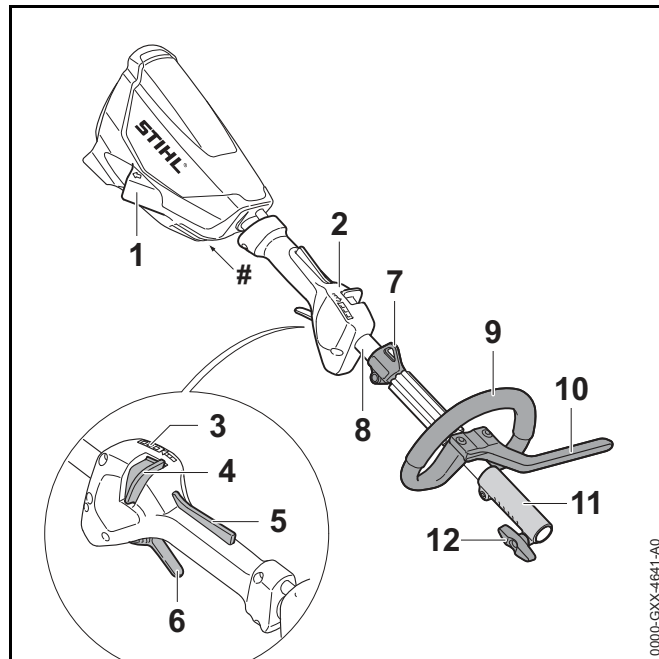

1 Kontakt

Kontakten brukes til å sette i pluggen til tilkoblingsledningen.

2 Betjeningshåndtak

Betjeningshåndtaket brukes til å betjene, holde og føre kombimotoren.

3 LED-er

LED-ene viser innstilt effekttrinn.

4 Startsperre

Startsperran låser opp girspaken sammen med girspaksperran. Startsperran brukes til å stille inn effekttrinnet.

5 Girspak-sperre

Girspak-sperren låser opp girspaken sammen med startsperran.

6 Girspak

Girspaken slår kombimotoren på og av.

7 Transportkrok

Transportkroken brukes til å hekte på bæresystemet.

8 Skaft

Skaftet forbinder alle komponentene.

9 Bøylehåndtak

Rundhåndtaket brukes til å holde og føre kombimotoren.

10 Stegbegrenser

Stegbegrenseren begrenser avstanden mellom brukerens ben og et metall-kappeverktøy.

11 Koblingsmuffe

Koblingsmuffen forbinder kombimotoren med et kombiverktøy.

12 Vingeskrue

Vingeskruen klemmer kombiverktøyet på skaftet.

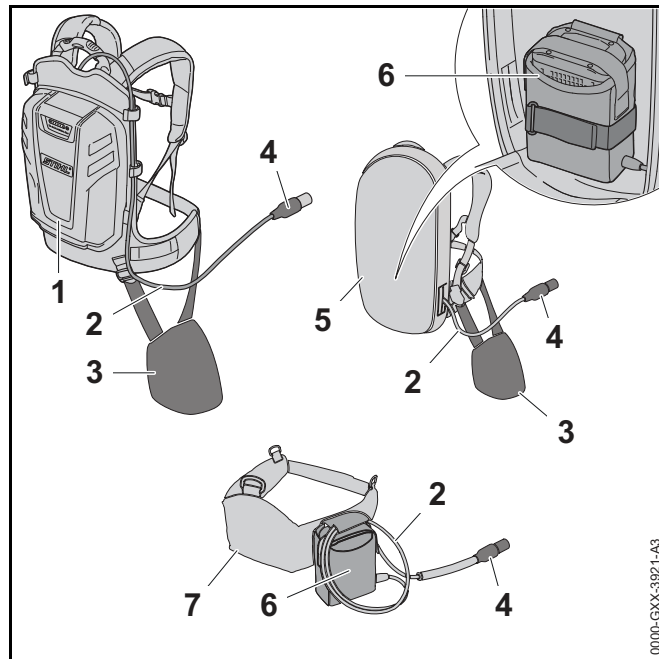
Merkeplate med maskinnummer**3.2 Bæresystemer****1 Batteri STIHL AR**

Batteriet STIHL AR kan forsyne kombimotoren med strøm.

2 Tilkoblingsledning

Tilkoblingsledningen forbinder kombimotoren med batteriet eller "Belteveske AP med tilkoblingsledning".

3 Støtteputer

Støtteputen brukes til å feste kombimotoren til batteriet STIHL AR eller bæresystemet med innebygd "Belteveske AP med tilkoblingsledning".

4 Plugg på tilkoblingsledningen

Pluggen til tilkoblingsledningen forbinder kombimotoren med "Belteveske AP med tilkoblingsledning" eller et STIHL AR batteri.

5 Bæresystem med innebygd "Belteveske AP med tilkoblingsledning"

Bæresystemet forsyner kombimotoren med strøm.

6 "Belteveske AP med tilkoblingsledning"

"Beltevesken AP med tilkoblingsledning" kan forsyne kombimotoren med energi.

7 Batteribelte med montert "Belteveske AP med tilkoblingsledning"

Batteribeltet forsyner kombimotoren med strøm.

3.3 Symboler

Symbolene kan stå på kombimotoren og har følgende betydning:

 Dette symbolet angir i hvilken retning startsperran skal skyves.

 **LWA** dB(A) for å gjøre lydutslipp fra produkter sammenlignbare.

Garantert lydeffektivitet iht. direktiv 2000/14/EF i

 Produktet må ikke kasseres med husholdningsavfallet.

4 Sikkerhetsforskrifter

4.1 Varselsymboler

Varselsymbolene på kombimotoren betyr følgende:

 Følg sikkerhetsanvisningene og deres tiltak.

 Les, forstå og oppbevar bruksanvisningen.



Trekk pluggen på tilkoblingsledningen ut av stikkkontakten under arbeidspauser, transport, oppbevaring, rengjøring, vedlikehold eller reparasjon.

4.2 Tiltent bruk

Kombimotoren STIHL KMA 130 R brukes til å drive ulike STIHL Kombiverktøy.

Kombimotoren kan brukes når det regner.

Kombimotoren skal ikke brukes i snø.

Kombimotoren forsynes med energi fra et STIHL AP batteri med en "Belteveske AP med tilkoblingsledning" eller et STIHL AR batteri.

⚠ ADVARSEL

- Batterier som ikke er godkjent av STIHL for bruk i kombimotoren, kan utløse brann eller eksplosjoner. Personer kan bli alvorlig skadet eller omkomme, og materielle skader kan oppstå.
 - ▶ Denne kombimotoren brukes med et STIHL AP batteri med en "Belteveske AP med tilkoblingsledning" eller et STIHL AR batteri.
- Hvis kombimotoren ikke brukes formålsbestemt, kan personer bli alvorlig skadet eller drept og materiell skader kan oppstå.
 - ▶ Bruk kombimotoren slik det er beskrevet i denne bruksanvisningen.
 - ▶ Bruk batteriet slik det er beskrevet i bruksanvisningen for "Belteveske AP med tilkoblingsledning" eller bruksanvisningen for STIHL AR batteriet.

4.3 Krav til brukeren

⚠ ADVARSEL

- Brukere uten opplæring er ikke i stand til å oppdage eller vurdere farene forbundet med kombimotoren. Brukeren eller andre personer kan bli alvorlig skadet eller drept.



- ▶ Les, forstå og oppbevar bruksanvisningen.

- ▶ Dersom kombimotoren gis videre til en annen person: Gi bruksanvisningen videre.
- ▶ Forsikre deg om at brukeren oppfyller følgende forutsetninger:
 - Brukeren må være uthvilt.
 - Brukeren er kroppslig, sensorisk og mentalt i stand til å betjene og arbeide med kombimotoren. Dersom brukeren er kroppslig, sensorisk og mentalt begrenset i stand til det, skal brukeren kun arbeide med batteriet under oppsyn eller etter anvisningen av en ansvarlig person.
 - Brukeren kan gjenkjenne eller bedømme farene med kombimotoren.
 - Brukeren er myndig eller brukeren blir opplært i et yrke under oppsyn i henhold til nasjonale forskrifter.
 - Brukeren er fått en opplæring av en STIHL fagforhandler eller en sakkyndig person, før han eller hun benytter kombimotoren første gang.
 - Brukeren er ikke påvirket av alkohol, medikamenter eller narkotika.
- ▶ Dersom det er uklarerheter: Oppsøk en STIHL fagforhandler.

4.4 Klær og utstyr

⚠ ADVARSEL

- Under arbeidet kan langt hår trekkes inn i kombimotoren. Brukeren kan bli alvorlig skadet.
 - ▶ Sett opp og sikre langt hår slik at det ikke skulderen blir funnet.
- Gjenstander som faller ned, kan føre til personskader på hodet.
 - ▶ Hvis gjenstander kan falle ned under arbeidet: Bruk vernehjelm.
- Under arbeidet kan støv virvles opp. Støv som pustes inn kan være helseskadelig og utløse allergiske reaksjoner.
 - ▶ Hvis støv virvles opp: Bruk en vernemaske for støv.
- Uegnete klær kan henge seg opp i treverk, kratt og i kombimotoren. Brukere uten egnede bekledding kan skades alvorlig.
 - ▶ Bruk trangt sittende klær.
 - ▶ Ta av sjal og smykker.
- Dersom brukeren bruker uegnede sko, kan han/hun skli. Brukeren kan bli skadet.
 - ▶ Bruk faste, lukkede sko med gripesterk såle.

4.5 Arbeidsområde og omgivelse

⚠ ADVARSEL

- Personer som ikke deltar, barn og dyr kan ikke gjenkjenne eller bedømme farene med kombimotoren. Personer uten deltagelse, barn og dyr kan bli alvorlig skadet.
 - ▶ Personer uten deltagelse, barn og dyr må holdes unna arbeidsområdet.
 - ▶ Ikke la kombimotoren være uten oppsyn.
 - ▶ Sikre at barn ikke kan leke med kombimotoren.

- Elektriske komponenter i kombimotoren kan danne gnister. Gnister kan utløse brann eller eksplosjoner i lett antennelige eller eksplosive omgivelser. Personer kan bli alvorlig skadet eller omkomme, og materielle skader kan oppstå.
 - ▶ Det skal ikke arbeides i en lett antennelig eller eksplosiv omgivelse.

4.6 Sikker stand

Kombimotoren er sikker når følgende betingelser er oppfylt:

- Kombimotoren er uskadd.
- Kombimotoren er ren.
- Betjeningselementene fungerer og er ikke endret.
- Et kombiverktøy som er angitt i denne bruksanvisningen, er montert.
- Kombiverktøyet er montert riktig.
- Kun originalt STIHL-tilbehør for denne kombimotoren er montert.
- Tilbehøret er montert riktig.

⚠ ADVARSEL

- I usikker stand kan komponenter slutte å fungere korrekt, og sikkerhetsinnretninger tre ut av kraft. Personer kan bli alvorlig skadet eller bli drept.
 - ▶ Arbeid med en uskadet kombimotor.
 - ▶ Hvis kombimotoren er tilsmusset: Rengjør kombimotoren.
 - ▶ Ikke foreta endringer på kombimotoren. Unntak: Montering av et kombiverktøy som er angitt i denne bruksanvisningen.
 - ▶ Dersom betjeningselementene ikke fungerer: Ikke arbeid med kombimotoren.
 - ▶ Monter kun originalt STIHL-tilbehør på denne kombimotoren.
 - ▶ Monter kombimotoren slik det er beskrevet i bruksanvisningen til kombiverktøyet.

- ▶ Tilbehøret må monteres slik det er beskrevet i denne bruksanvisningen eller i bruksanvisningen for tilbehøret.
- ▶ Ikke stikk gjenstander inn i åpningene på kombimotoren.
- ▶ Skift ut slitte eller skadde varselskilt.
- ▶ Dersom det er uklarerheter: Oppsøk en STIHL-fagforhandler.

4.7 Arbeider

⚠ ADVARSEL

- Brukeren kan i visse situasjoner ikke lengre arbeide konsentrert. Brukeren kan snuble, falle og bli alvorlig skadet.
 - ▶ Du må arbeide rolig og vel overveid.
 - ▶ Dersom lysforholdene og siktforholdene er dårlig: Ikke arbeid med kombimotoren.
 - ▶ Kombimotoren må betjenes alene.
 - ▶ Vær oppmerksom på hindringer.
 - ▶ Arbeid stående på bakken og hold balansen.
 - ▶ Hvis man begynner å føle tretthet: Ta en pause i arbeidet.
- Dersom kombimotoren forandrer seg eller oppfører seg uvanlig under arbeidet, er det ikke sikkert at den er i sikker stand. Personer kan bli alvorlig skadet og materielle skader kan oppstå.
 - ▶ Avslutt arbeidet, trekk pluggen på tilkoblingsledningen ut av stikkkontakten og ta kontakt med en STIHL-forhandler.
- Under arbeidet kan det oppstå vibrasjoner fra kombimotoren.
 - ▶ Bruk hansker.
- ▶ Ta arbeidspauser.



- ▶ Dersom tegn på sirkulasjonsforstyrrelse oppstår: Oppsøk en lege.
- I en faresituasjon kan brukeren få panikk og ikke få av seg bæresystemet. Brukeren kan bli alvorlig skadet.
 - ▶ Øv på å ta av bæresystemet.

4.8 Transport

▲ ADVARSEL

- Kombimotoren kan velte eller bevege seg under transport. Personer kan bli skadet og materielle skader kan oppstå.



- ▶ Trekk pluggen til tilkoblingsledningen ut av kontakten.

- ▶ Hvis et kombiverktøy er montert: Transporter kombimotoren slik det er beskrevet i bruksanvisningen til det monterte kombiverktøyet.
- ▶ Kombimotoren må sikres slik at den ikke kan velte eller bevege seg.

4.9 Oppbevaring

▲ ADVARSEL

- Barn kan ikke gjenkjenne eller bedømme farer forbundet med kombimotoren. Barn kan skades alvorlig.



- ▶ Trekk pluggen til tilkoblingsledningen ut av kontakten.

- ▶ Kombimotoren må oppbevares utilgjengelig for barn.
- De elektriske kontaktene på kombimotoren og metallkomponenter kan korrodere på grunn av fuktighet. Kombimotoren kan skades.



- ▶ Trekk pluggen til tilkoblingsledningen ut av kontakten.

- ▶ Oppbevar kombimotoren rent og tørt.

4.10 Rengjøring, vedlikehold og reparasjon

▲ ADVARSEL

- Hvis pluggen til tilkoblingsledningen er satt inn ved rengjøring, vedlikehold eller reparasjon, kan kombimotoren slås på utilsiktet. Personer kan bli alvorlig skadet og materielle skader kan oppstå.



- ▶ Trekk pluggen til tilkoblingsledningen ut av kontakten.

- Sterke rengjøringsmidler, rengjøring med høytrykksvaskere eller skarpe gjenstander kan skade kombimotoren. Dersom kombimotoren ikke rengjøres på riktig måte, kan komponenter slutte å fungere riktig og sikkerhetsinnretninger tre ut av kraft. Personer kan bli alvorlig skadet.
 - ▶ Kombimotoren må rengjøres slik det er beskrevet i bruksanvisningen.
- Dersom kombimotoren ikke vedlikeholdes og repareres på riktig måte, kan komponenter slutte å fungere riktig og sikkerhetsinnretninger tre ut av kraft. Personer kan bli alvorlig skadet eller bli drept.
 - ▶ Kombimotoren må ikke vedlikeholdes eller repareres selv.
 - ▶ Hvis kombimotoren må vedlikeholdes eller repareres: Oppsøk en STIHL fagforhandler.
- Under rengjøring eller vedlikehold av skjæreverktøyet kan brukeren skjære seg på skarpe skjærekanter. Brukeren kan bli skadet.



- ▶ Bruk arbeidshansker av motstandsdyktig materiale.

5 Gjøre kombimotor klar til bruk

5.1 Gjøre kombimotor klar til bruk

Før hver arbeidsstart må følgende trinn gjennomføres:

- ▶ Forsikre deg om at følgende komponenter er i sikker tilstand:
 - Kombimotor, 4.6.
 - Kombiverktøy slik det er beskrevet i bruksanvisningen til kombiverktøyet.
 - Batteri, som beskrevet i bruksanvisningen STIHL AR batteri eller bruksanvisningen "Belteveske AP med tilkoblingsledning".
- ▶ Kontroller batteriet som beskrevet i bruksanvisningen STIHL AR batteri eller bruksanvisningen "Belteveske AP med tilkoblingsledning".
- ▶ Batteriet må lades helt, slik det er beskrevet i bruksanvisningen til ladeapparatet STIHL AL 101, 300, 500.
- ▶ Rengjør kombimotoren, 15.
- ▶ Monterer rundhåndtaket, 6.1.
- ▶ Hvis en FS-KM med et metall-kappeverktøy eller en RG-KM brukes: Monter stegbegrenser, 6.2.
- ▶ Monter kombimotoren slik det er beskrevet i bruksanvisningen til kombiverktøyet.
- ▶ Sett på og juster STIHL AR batteri, bæresystem eller "Belteveske AP med tilkoblingsledning", 7.
- ▶ Still inn rundhåndtaket, 7.4.
- ▶ Kontrollerer betjeningselementene, 10.1.

- ▶ Hvis 3 LED-lamper blinker rødt når betjeningselementene testes: Trekk pluggen på tilkoblingsledningen ut av stikkkontakten og ta kontakt med en STIHL-fagforhandler. Det er en feil på kombimotoren.
- ▶ Dersom trinnene ikke kan gjennomføres: Ikke bruk kombimotoren og oppsøk en STIHL fagforhandler.

6 Sette sammen kombimotoren

6.1 Montere rundhåndtaket

- ▶ Slå av kombimotoren og trekk pluggen til tilkoblingsledningen ut av kontakten.

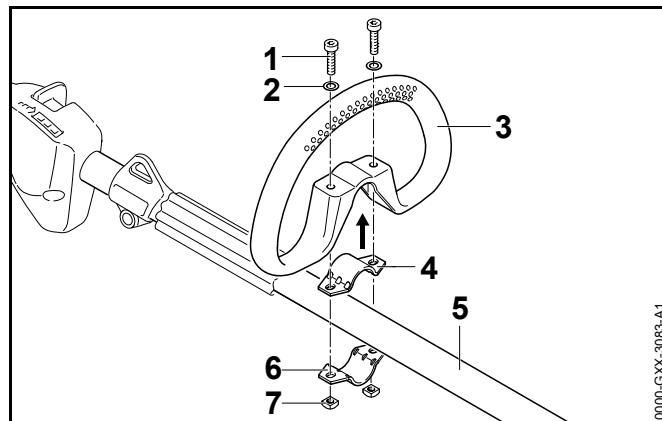

- ▶ Legg klemmen (4) i rundhåndtaket (3).
 - ▶ Sett rundhåndtaket (3) med klemmen (4) på skaftet (5).
 - ▶ Sett skivene (2) på skruene (1).
 - ▶ Trykk klemmen (6) mot skaftet (5).
 - ▶ Før skruene (1) gjennom boringene i rundhåndtaket (3) og i klemmene (4 og 6).
 - ▶ Skru inn mutrene (7) og trekk fast.
- Rundhåndtaket må ikke demonteres igjen.

6.2 Montere rundhåndtak med stegbegrenser

- ▶ Slå av kombimotoren og trekk pluggen til tilkoblingsledningen ut av kontakten.

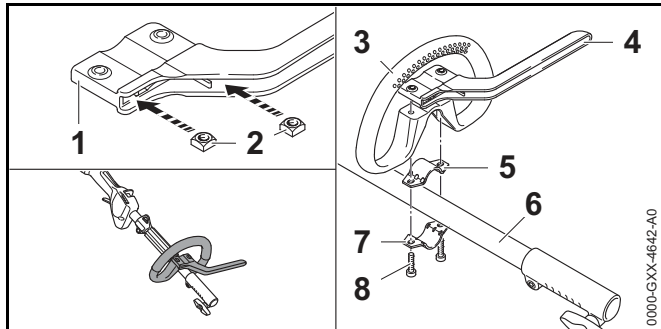

- ▶ Sett mutrene (2) inn i stegbegrenseren (1) slik at boringene er i flukt.
- ▶ Legg klemmen (5) i rundhåndtaket (3).
- ▶ Sett rundhåndtaket (3) med klemmen (5) og stegbegrenseren (4) på skaftet (6).
- ▶ Trykk klemmen (7) mot skaftet (6).
- ▶ Skru inn skruene (8) og trekk fast.

7 Stille inn kombimotoren for brukeren

7.1 Bruk med batteriet STIHL AR

7.1.1 Legge og justere tilkoblingsledningen

Tilkoblingsledningen kan legges og justeres avhengig av hvor stor brukeren er og avhengig av bruken.

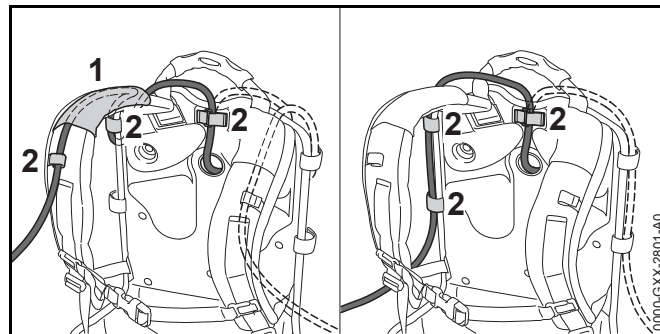

Tilkoblingsledningen kan festes med føringen (1) på bæreselen og spennene (2) eller på siden av ryggplaten med spennene (2).

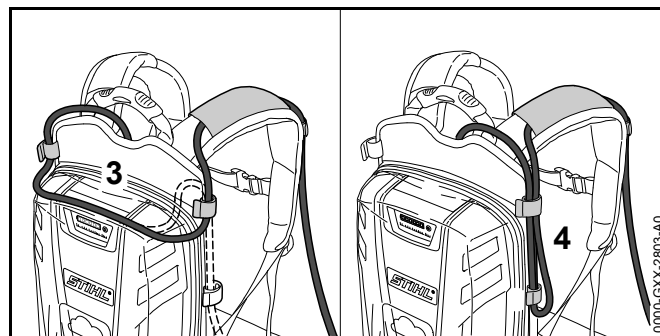

Lengden på tilkoblingsledningen kan justeres med en løkke på ryggplaten (3) eller en løkke på siden (4).

- ▶ Legg tilkoblingsledningen slik at den er så kort som mulig og ikke hindrer arbeidet.

7.1.2 Sette på og justere bæresystemet

- ▶ Ta batteriet på ryggen.

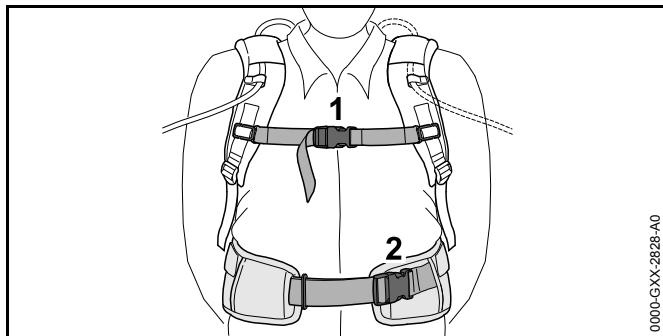

0000-GXX-2828-A0

- ▶ Lukk låsen (2) på hoftebeltet.
- ▶ Lukk låsen (1) på brystselen.

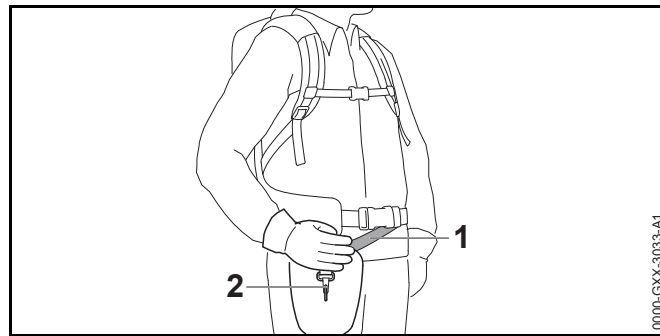

0000-GXX-3033-A1

- ▶ Still inn bæreselen (1) slik, at karabinkroken (2) befinner seg omtrent en håndbredde under høyre hoft.

7.2 Bruk med bæresystem

7.2.1 Legge og justere tilkoblingsledningen

Tilkoblingsledningen kan legges og justeres avhengig av hvor stor brukeren er og avhengig av bruken.

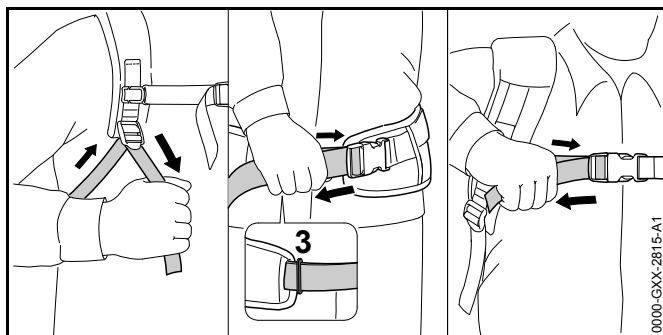

0000-GXX-2815-A1

- ▶ Stram selene til hoftebeltet ligger inntil hoftene og ryggpolstringen ligger inntil ryggen.
- ▶ Stikk enden på hoftebeltet gjennom ringen (3).
- ▶ Støtteputen må monteres slik det er beskrevet i vedlegget for støtteputen.

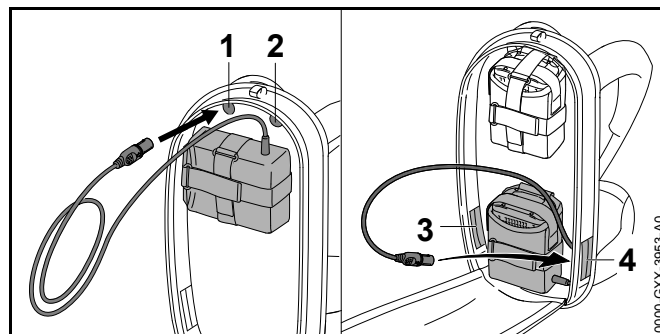

0000-GXX-3853-A0

Tilkoblingsledningen kan føres gjennom følgende åpninger:

- Åpningen oppe til venstre (1)
- Åpningen oppe til høyre (2)
- Åpningen nede til venstre (3)
- Åpningen nede til høyre (4)

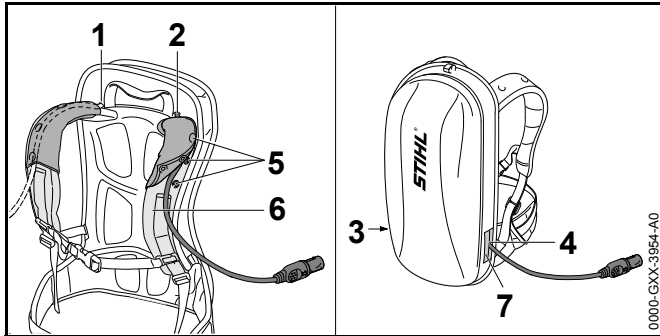

- ▶ Hvis tilkoblingsledningen føres gjennom åpningen oppe til venstre (1) eller åpningen oppe til høyre (2):
 - ▶ Åpne trykknappene (5).
 - ▶ Før tilkoblingsledningen over skulderbeltet (6).
 - ▶ Lukk trykknappene (5).
- ▶ Hvis tilkoblingsledningen føres gjennom åpningen nede til venstre (3) eller åpningen nede til høyre (4): Lukk åpningen som er brukt (3 eller 4) med borrelåsen (7).
- ▶ Legg tilkoblingsledningen slik at den er så kort som mulig og ikke hindrer arbeidet.

7.2.2 Sette på og justere bæresystemet

- ▶ Ta batteriet på ryggen.

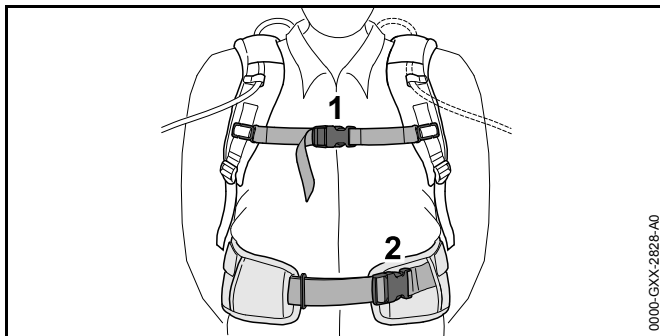

- ▶ Lukk låsen (2) på hoftebeltet.
- ▶ Lukk låsen (1) på brystselen.

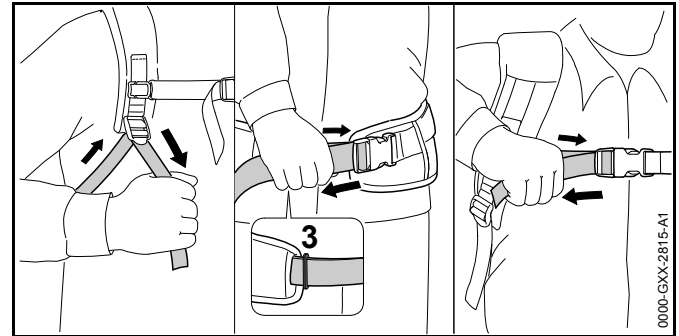

- ▶ Stram selene til hoftebeltet ligger inntil hoftene og ryggpolstringen ligger inntil ryggen.
- ▶ Stikk enden på hoftebeltet gjennom ringen (3).
- ▶ Støtteputen må monteres slik det er beskrevet i vedlegget for støtteputen.

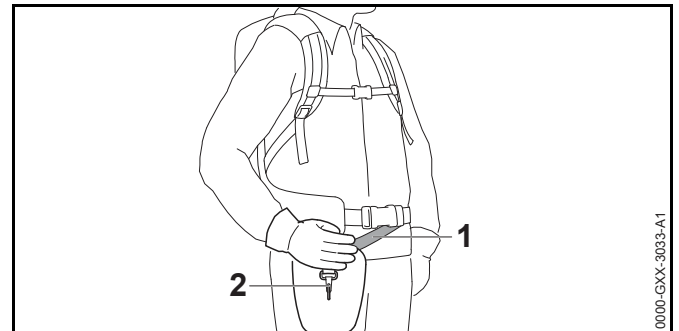

- ▶ Still inn bæreselen (1) slik, at karabinkroken (2) befinner seg omtrent en håndbredde under høyre hoft.

7.3 Bruk med "Belteveske AP med tilkoblingsledning"

7.3.1 Montere "Belteveske AP med tilkoblingsledning"

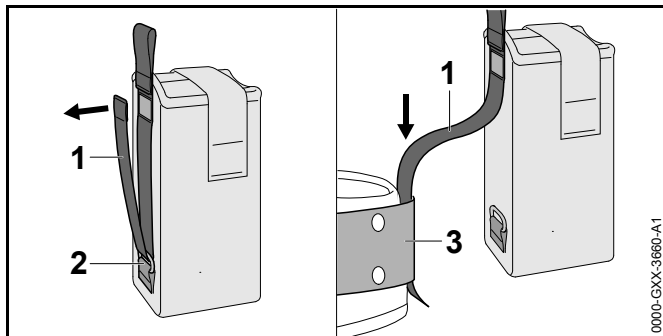

- ▶ Åpne borrelåsen i selen (1) og trekk selen (1) ut av ringen (2).
- ▶ Før selen (1) gjennom beltet (3).

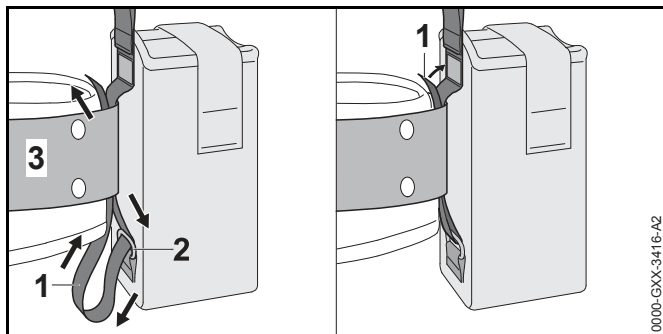

- ▶ Før selen (1) tilbake gjennom ringen (2) og beltet (3).
- ▶ Lukk borrelåsen i selen (1).

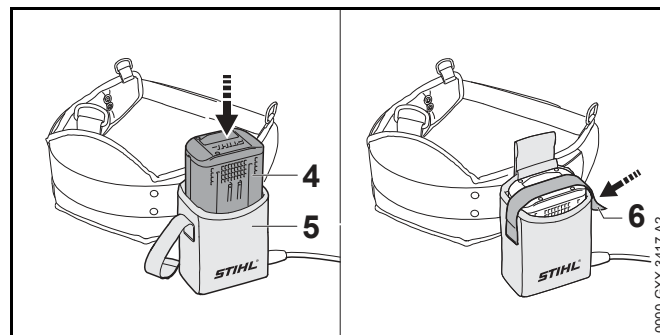

- ▶ Trykk batteriet (4) inntil anslaget inn i beltevesken (5). Det høres et kort lydssignal.
- ▶ Fest batteriet (4) med borrelåsen (6).

7.3.2 Justere tilkoblingsledningen

Tilkoblingsledningen kan justeres avhengig av hvor stor brukeren er og avhengig av bruken.

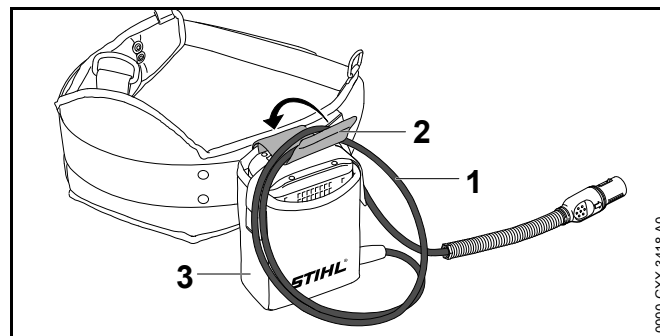

Lengden på tilkoblingsledningen kan justeres med en løkke (1) og festes med spennen (2) i beltevesken (3).

- ▶ Legg tilkoblingsledningen slik at den er så kort som mulig og ikke hindrer arbeidet.

7.3.3 Sette på og justere bæresystemet

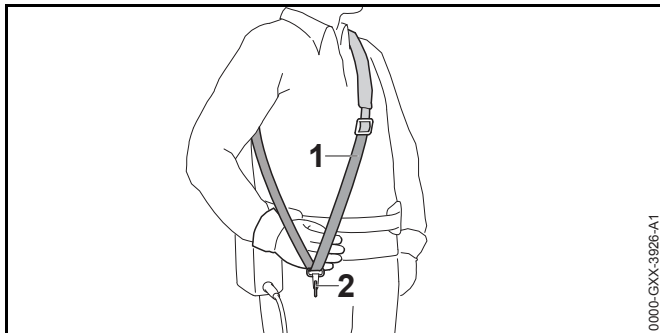

0000-GXX-3026-A1

- ▶ Sett på enkel skuldersele (1).
- ▶ Still inn enkel skulderselen (1) slik, at karabinkroken (2) befinner seg omtrent en håndbredde under høyre hofta.

7.4 Rette og justere rundhåndtaket

Rundhåndtaket kan stilles inn i forskjellige posisjoner avhengig av anvendelse og kroppsstørrelsen til brukeren.

- ▶ Slå av kombimotoren og trekk pluggen til tilkoblingsledningen ut av kontakten.

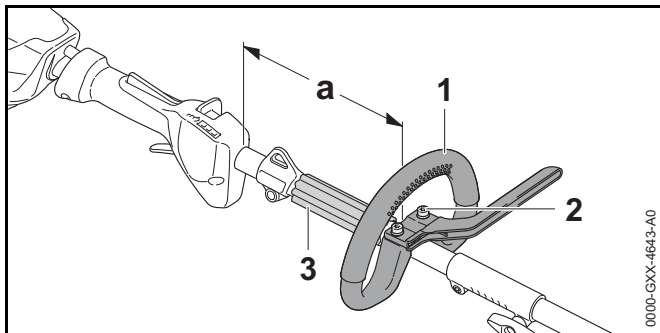

0000-GXX-4643-A0

- ▶ Løsne skruene (2).
- ▶ Skyv rundhåndtaket (1) i ønsket posisjon slik at følgende betingelser er oppfylt:
 - Avstandsholderen (3) passer mellom rundhåndtaket (1) og transportkroken.
 - a = maksimalt 25 cm

- ▶ Skru skruene (2) så fast at rundhåndtaket (1) ikke kan dreies om skaftet lenger.

8 Sette i og ta ut pluggen på tilkoblingsledningen

8.1 Sett i pluggen på tilkoblingsledningen

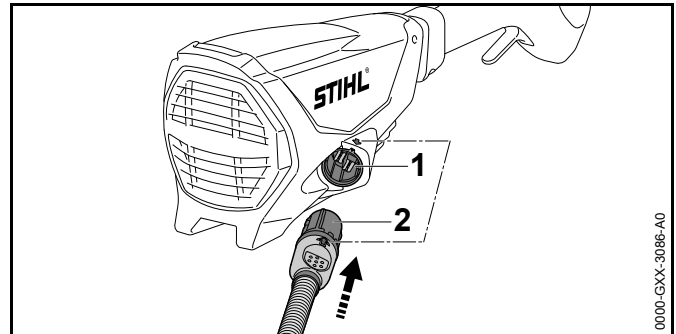

0000-GXX-3086-A0

- ▶ Juster pluggen (2) til tilkoblingsledningen slik at pilen på pluggen (2) til tilkoblingsledningen peker mot pilen på kontakten (1).
- ▶ Sett pluggen (2) til tilkoblingsledningen inn i kontakten (1). Pluggen (2) til tilkoblingsledningen går i inngrep.

8.2 Trekke ut pluggen på tilkoblingsledningen

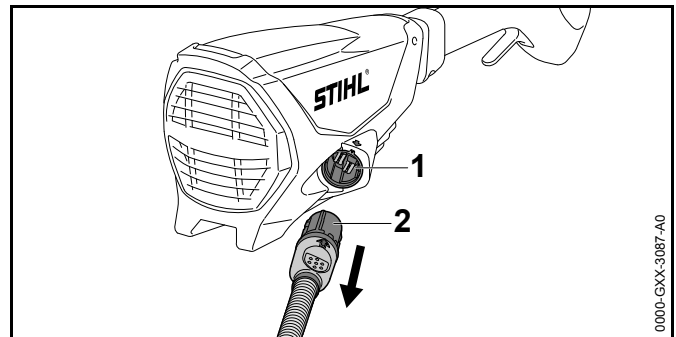

0000-GXX-3087-A0

- ▶ Grip pluggen (2) på tilkoblingsledningen med hånden.

- ▶ Trekk pluggen (2) til tilkoblingsledningen ut av kontakten (1).

9 Slå kombimotoren på og av

9.1 Slå på kombimotoren

- ▶ Hold kombimotoren med høyre hånd på betjeningshåndtaket slik at tommelen griper rundt betjeningshåndtaket.
- ▶ Hold kombimotoren med venstre hånd på rundhåndtaket slik at tommelen griper rundt rundhåndtaket.

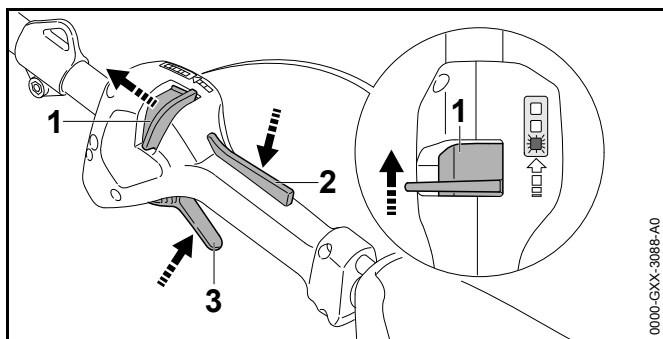

- ▶ Skyv startspærren (1) forover mot rundhåndtaket med tommelen og hold den.
- ▶ Trykk girspak-sperren (2) med hånden og hold den trykket. Startspærren (1) kan slippes
- ▶ Trykk girspaken (3) med pekefingeren og hold den trykket. Kombimotoren akselererer og kombiverktøyet blir drevet.

Jo lenger girspaken trykkes, desto raskere drives kombiverktøyet.

9.2 Slå av kombimotoren

- ▶ Slipp girspaken og girspak-sperren.
- ▶ Vent til kombiverkøyet ikke lenger drives.

- ▶ Dersom kombiverktøyet drives videre: Trekk pluggen på tilkoblingsledningen ut av stikkkontakten og ta kontakt med en STIHL-fagforhandler. Kombimotoren er defekt.

10 Kontroller kombimotoren

10.1 Kontrollere betjeningselementene

Startsperre, girspak-sperre og girspak

- ▶ Trekk pluggen til tilkoblingsledningen ut av kontakten.
- ▶ Prøv å trykke på girspaken uten å trykke på startspærren og girspak-sperren.
- ▶ Hvis girspaken kan trykkes på: Ikke bruk kombimotoren, og oppsøk en STIHL fagforhandler. Startspærre eller girspak-sperren er defekt.
- ▶ Skyv startspærren mot bryterbøylen og hold den.
- ▶ Trykk girspak-sperren og hold den trykket.
- ▶ Trykk girspaken.
- ▶ Slipp girspaken og girspak-sperren.
- ▶ Dersom girspaken eller girspak-sperren går tungt eller ikke fjærer tilbake i utgangsposisjon: Ikke bruk Kombimotoren og ta kontakt emd en STIHL-fagforhandler. Girspaken eller girspak-sperren er defekt.

Slå på kombimotoren

- ▶ Sett i pluggen på tilkoblingsledningen.
- ▶ Skyv startspærren mot bryterbøylen og hold den.
- ▶ Trykk girspak-sperren og hold den trykket.
- ▶ Trykk girspaken og hold den trykket inne. Kombiverktøyet beveger seg.
- ▶ Hvis 3 LED-lamper blinker rødt: Trekk pluggen på tilkoblingsledningen ut av stikkkontakten og ta kontakt med en STIHL-fagforhandler. Det er en feil på kombimotoren.
- ▶ Slipp girspaken og girspak-sperren. Kombiverktøyet blir ikke lenger drevet.

- ▶ Hvis kombiverktøyet fortsatt drives: Trekk pluggen på tilkoblingsledningen ut av stikkontakten og ta kontakt med en STIHL-fagforhandler. Kombimotoren er defekt.

11 Arbeide med kombimotoren

11.1 Holde og føre kombimotoren

Kombimotoren må holdes og føres på ulike måter, avhengig av montert kombiverktøy og bruk.

- ▶ Hold og før kombimotoren slik det er beskrevet i bruksanvisningen til det monterte kombiverktøyet.

11.2 Justere effektrinn

Det kan stilles inn 3 effektrinn, avhengig av bruken. LED-ene viser innstilt effektrinn. Jo høyere effektrinn, desto raskere kan kombiverktøyet drives.

Det innstilte effektrinnet påvirker batteritiden. Lavere effektrinnet gir lengre batteritid.

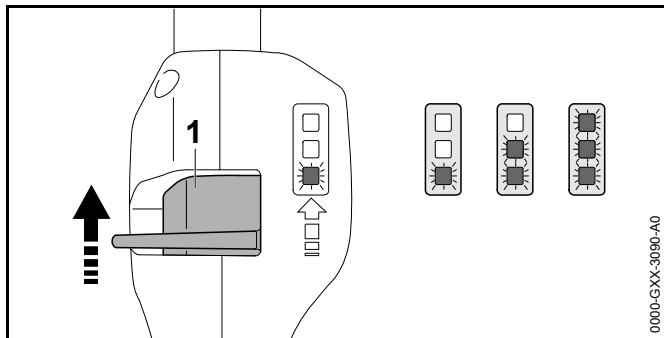

- ▶ Skyv startsperran (1) forover mot rundhåndtaket med tommelen og hold den. LED-ene viser innstilt effektrinn.
- ▶ Trykk startsperran (1) fremover, hold den kort og la den fjære tilbake. Det neste effektrinnet er innstilt. Etter tredje effektrinn følger første effektrinn igjen.

- ▶ Trykk startsperran (1) så ofte fremover og la den fjære tilbake inntil ønsket effektrinn er satt.

Alle kombiverktøy kan brukes med hvert av de innstilte effektrinnene.

11.3 Arbeider

Man kan arbeide på forskjellige måter med kombimotoren, avhengig av montert kombiverktøy.

- ▶ Arbeid slik det er beskrevet i bruksanvisningen til det monterte kombiverktøyet.

12 Etter arbeidet

12.1 Etter arbeidet

- ▶ Slå av kombimotoren og trekk pluggen til tilkoblingsledningen ut av kontakten.
- ▶ Hvis kombimotoren er våt: La kombimotoren tørke.
- ▶ Rengjør kombimotoren.

13 Transport

13.1 Transportere kombimotoren

- ▶ Slå av kombimotoren og trekk pluggen til tilkoblingsledningen ut av kontakten.
- ▶ Hold kombimotoren med den ene hånden på skaftet, slik at kombiverktøyet peker bakover og kombimotoren er balansert.
- ▶ Hvis kombimotoren transporteres i et kjøretøy: Sikre kombimotoren slik at den ikke kan velte eller bevege seg.

14 Oppbevaring

14.1 Oppbevaring av kombimotoren

- ▶ Slå av kombimotoren og trekk pluggen til tilkoblingsledningen ut av kontakten.
- ▶ Demonter kombimotoren slik det er beskrevet i bruksanvisningen til kombiverktøyet.
- ▶ Kombimotoren må oppbevares slik at følgende betingelser er oppfylt:
 - Kombimotoren er ikke tilgjengelig for barn.
 - Kombimotoren er ren og tørr.

15 Rengjøring

15.1 Rengjør kombimotoren

- ▶ Slå av kombimotoren og trekk pluggen til tilkoblingsledningen ut av kontakten.
- ▶ Kombimotoren rengjøres med en fuktig klut.

16 Vedlikehold og reparasjon

16.1 Vedlikeholde og reparere kombimotoren

Brukeren kan ikke selv vedlikeholde og reparere kombimotoren.

- ▶ Hvis kombimotoren trenger vedlikehold eller er defekt eller skadet: Oppsøk en STIHL fagforhandler.

17 Utbedre feil

17.1 Utbedre feil på kombimotoren og batteriet

Feil	LED-er på batteriet	Årsak	Utbedring
Kombimotoren starter ikke når den slås på.	1 LED-en blinker grønt.	Ladetilstanden til batteriet er for lav.	<ul style="list-style-type: none"> ▶ Batteriet må lades slik det er beskrevet i bruksanvisningen til ladeapparatene STIHL AL 101, 300, 500.
	1 LED lyser rødt.	Batteriet er for varmt eller kaldt.	<ul style="list-style-type: none"> ▶ Trekk pluggen til tilkoblingsledningen ut av kontakten. ▶ La batteriet avkjøles eller oppvarmes.
	3 LED-er blinker rødt.	Det er en feil på kombimotoren.	<ul style="list-style-type: none"> ▶ Trekk pluggen på tilkoblingsledningen ut av stikkkontakten og sett den inn igjen ▶ Slå på kombimotoren. ▶ Hvis 3 LED-er fortsatt blinker rødt: Ikke bruk kombimotoren og oppsøk en STIHL fagforhandler.
	3 LED-er lyser rødt.	Kombimotoren er for varm.	<ul style="list-style-type: none"> ▶ Trekk pluggen til tilkoblingsledningen ut av kontakten. ▶ La kombimotoren kjøle seg ned.
	4 LED-er blinker rødt.	Det er en feil i batteriet.	<ul style="list-style-type: none"> ▶ Trekk pluggen på tilkoblingsledningen ut av stikkkontakten og sett den inn igjen. ▶ Slå på kombimotoren. ▶ Hvis 4 LED-er fortsatt blinker rødt: Ikke bruk batteriet og oppsøk en STIHL fagforhandler.
		Den elektriske forbindelsen mellom kombimotoren og batteriet er brutt.	<ul style="list-style-type: none"> ▶ Trekk pluggen på tilkoblingsledningen ut av stikkkontakten og sett den inn igjen. ▶ Hvis kombimotoren fortsatt ikke starter når det slås på eller slås av under drift: Rengjør kontaktflatene til tilkoblingsledningen, som beskrevet i bruksanvisningen STIHL AR batteri eller bruksanvisningen "Belteveske AP med tilkoblingsledning".
		Kombimotoren eller batteriet er fuktig.	<ul style="list-style-type: none"> ▶ La kombimotoren eller batteriet tørke.
Kombimotoren slår seg av under drift.	3 LED-er lyser rødt.	Kombimotoren er for varm.	<ul style="list-style-type: none"> ▶ Trekk pluggen til tilkoblingsledningen ut av kontakten. ▶ La kombimotoren kjøle seg ned.

Feil	LED-er på batteriet	Årsak	Utbedring
		Det er en elektrisk feil.	<ul style="list-style-type: none"> ▶ Trekk pluggen på tilkoblingsledningen ut av stikkontakten og sett den inn igjen. ▶ Hvis kombimotoren fortsatt slås av under drift: Rengjør kontaktflatene til tilkoblingsledningen, som beskrevet i bruksanvisningen STIHL AR batteri eller bruksanvisningen "Belteveske AP med tilkoblingsledning". ▶ Slå på kombimotoren.
Driftstiden til kombimotoren er for kort.		Batteriet er ikke fullstendig ladet.	▶ Batteriet må lades helt, slik det er beskrevet i bruksanvisningen til ladeapparatet STIHL AL 101, 300, 500.
		Brukstiden til batteriet er overskredet.	▶ Skift ut batteriet.

18 Tekniske data

18.1 Kombimotor STIHL KMA 130 R

- Tillatte batterier:
 - STIHL AR
 - STIHL AP sammen med "Belteveske AP med tilkoblingsledning"
- Vekt uten kombiverktøy: 3,2 kg

Driftstid er oppgitt under www.stihl.com/battery-life.

18.2 Lydverdier og vibrasjonsverdier

STIHL anbefaler å bruke hørselsvern.

Nøyaktige lydverdier og vibrasjonsverdier avhenger av det monterte kombiverktøyet, og er oppført i bruksanvisningen til kombiverkøyet.

- Lydtrykknivå L_{pA} målt iht. ISO 10517, ISO 11201, ISO 22868: 76 dB(A) til 91 dB(A). K-verdien for lydtrykknivået er 2 dB(A).
- Lydeffektnivå L_{WA} målt iht. ISO 3744, ISO 10517, ISO 22868: 86 dB(A) til 102 dB(A). K-verdien for lydeffektnivået er 2 dB(A).
- Vibrasjonsverdi a_{HV} målt iht. ISO 8662, ISO 10517, ISO 11789, ISO 20643, ISO 22867
 - Betjeningshåndtak: 1,5 m/s² bis 5,0 m/s². K-verdien for vibrasjonsverdien er 2,0 m/s².
 - Loophåndtak: 2,0 m/s² bis 5,0 m/s². K-verdien for vibrasjonsverdien er 2 m/s².

De angitte vibrasjonsverdiene ble målt med en standardisert testprosedyre og kan trekkes inn til sammenligning av elektriske apparater. Vibrasjonsverdiene som faktisk oppstår, kan avvike fra de angitte verdiene avhengig av typen arbeid. De angitte vibrasjonsverdiene kan benyttes til en foreløpig vurdering av vibrasjonsbelastningen. Den faktiske vibrasjonsbelastningen må anslås. Derved kan det

også tas hensyn til periodene i hvilket det elektriske apparatet er slått av, og periodene der det er slått på men går uten belastning.

Informasjon angående oppfyllelse av arbeidsgiverdirektivet om vibrasjon 2002/44/EF er angitt under www.stihl.com/vib.

18.3 REACH

REACH betegner en EF-forordning for registrering, vurdering og godkjenning av kjemikalier.

Informasjon om oppfyllelse av REACH forordningen er angitt under www.stihl.com/reach.

19 Kombinasjoner med kombiverktøy

19.1 STIHL KMA 130 R

Følgende kombiverktøy kan monteres:

- STIHL BG-KM: Løvblåser
- STIHL BF-KM: Jordfreser
- STIHL FCB-KM: Kantklipper
- STIHL FCS-KM: Kantklipper
- STIHL FH-KM 145°: Krattkniv
- STIHL FS-KM: Trimmer
- STIHL HT-KM: Høy grensag
- STIHL HL-KM 0°: Hekksaks
- STIHL HL-KM 145°: Hekksaks
- STIHL KB-KM: Feiehjulbørste
- STIHL KW-KM: Feievalse
- STIHL RG-KM: Ugressfjerner
- STIHL SP-KM: Spesialhøster

STIHL FS-KM

Kombimotoren kan brukes sammen med STIHL FS-KM med følgende kappeverktøy:

Trådhode med klippetråder "rund, stillegående" med diameter 2,4 mm:

- Trådhode AutoCut 25-2
- Trådhode AutoCut C 26-2
- Trådhode DuroCut 20-2
- Trådhode FixCut 31-2
- Trådhode SuperCut 20-2
- Trådhode TrimCut 31-2

Trådhode med klippetråder "rund, stillegående" med diameter 2,7 mm:

- Trådhode AutoCut 36-2

Metall-kappeverktøy

- Gresskutteblad 230-2
- Gresskutteblad 230-4
- Gresskutteblad 230-8
- Gresskutteblad 260-2
- Krattkniv 250-3

Beskyttelser, håndtak og bæresystemer som må brukes sammen med de nevnte kutteverktøyene, er oppgitt i bruksanvisning STIHL FS-KM.

20 Reservedeler og tilbehør

20.1 Reservedeler og tilbehør



Disse symbolene identifiserer STIHL reservedeler og originalt STIHL tilbehør.

STIHL anbefaler å bruke STIHL reservedeler og originalt STIHL tilbehør.

Originale STIHL reservedeler og originalt STIHL tilbehør fås kjøpt hos en STIHL fagforhandler.

21 Kassering

21.1 Kassering av kombimotoren

Informasjoner om kassering er tilgjengelig hos din STIHL fagforhandler.

- ▶ Kombimotoren, tilbehøret og emballasjen må kasseres forskriftsmessig og miljøvennlig.

22 EU-samsvarserklæring

22.1 Kombimotor STIHL KMA 130 R

ANDREAS STIHL AG & Co. KG
Badstraße 115
D-71336 Waiblingen
Tyskland

tar alene ansvar for at

- Konstruksjon: Batteridrevet kombimotor
- Varemerke: STIHL
- Type: KMA 130 R
- Serieidentifikasjon: 4867

oppfyller de gjeldende bestemmelsene til direktivene 2011/65/EU 2006/42/EF, 2014/30/EU og 2000/14/EF og er utviklet og produsert i henhold til følgende standarder i kombinasjon med kombiverktøyene som er oppgitt i denne bruksanvisningen, som gjaldt ved produksjonsdato: EN 55014-1, EN 55014-2, EN 60335-1, EN 60745-1 og EN ISO 12100 med hensyn til EN 60335-2-72, EN 50636-2-91, EN 50636-2-100, EN 60745-2-13 og EN 60745-2-15.

Kombimotoren som beskrives i denne bruksanvisningen, må kun tas i drift i kombinasjon med et kombiverktøy som er angitt i denne bruksanvisningen.

De tekniske dokumentene oppbevares ved produktgodkjenningen hos ANDREAS STIHL AG & Co. KG.

Byggeår, produksjonsland og maskinnummer står angitt på kombimotoren.

Waiblingen, 01.11.2017

ANDREAS STIHL AG & Co. KG

med fullmakt fra



Thomas Elsner, Leder produktledelse og service

23 Generelle sikkerhetsanvisninger for elektroverktøy

23.1 Innledning

Dette kapitlet gjengir de generelle sikkerhetsanvisningene som er angitt i standarden EN/IEC 62841 for håndførte motordrevne elektroverktøy.

STIHL må gjengi disse tekstene.

Sikkerhetsanvisningene som er angitt under "Elektrisk sikkerhet" for unngåelse av elektrisk støt gjelder ikke for STIHL batteri-produkter.



ADVARSEL

Les sikkerhetsanvisningene, instruksene, illustrasjoner og tekniske data som følger med dette verktøyet. Unnlatelse av å overholde de påfølgende sikkerhetsanvisningene og instruksene kan føre til elektrisk støt, brann og/eller alvorlige personskader. **Oppbevar alle sikkerhetsanvisninger og instruks for senere bruk.**

Begrepet "Elektroverktøy" som brukes i sikkerhetsanvisningene gjelder for strømdrevne elektroverktøy (med strømkabel) eller batteridrevne elektroverktøy (uten strømkabel).

23.2 Sikkerhet på arbeidsplassen

- Hold arbeidsområdet rent og godt belyst.** Uorden eller ubelyste arbeidsområder kan føre til ulykker.
- Ikke arbeid med elektroverktøyet i eksplosjonsfarlig omgivelse, der det befinner seg brennbare væsker, gass eller støv.** Elektroverktøy lager gnister, som kan antenne støvet eller dampen.
- Hold barn og andre personer unna når du bruker elektroverktøyet.** Distraksjoner kan føre til at du mister kontrollen over apparatet.

23.3 Elektrisk sikkerhet

- Tilkoblingspluggen til elektroverktøyet må passe inn i stikkontakten.** Pluggen må på ingen måter endres. **Ikke bruk adapterpluggen sammen med jordet elektroverktøy.** Pluggen som ikke er endret og passende stikkontakter reduserer faren for elektrisk støt.
- Unngå kroppskontakt med jordete overflater til f.eks. rør, radiatorer, ovner og kjøleskap.** Det er økt fare for elektrisk støt, når kroppen din er jordet.
- Hold elektroverktøy unna regn og fuktighet.** Hvis det kommer inn vann i et elektroverktøy øker dette faren for elektrisk støt.
- Ikke bruk ledningen til andre formål, som f.eks. bære elektroverktøyet, henge det opp eller på eller for å trekke pluggen ut av stikkontakten.** Hold ledningen unna varme, olje, skarpe kanter eller bevegelige apparatdeler. Skadde eller vridde ledninger øker faren for elektrisk støt.
- Hvis du arbeider utendørs med elektroverktøyet, må du kun bruke skjøteledninger, som er egnet for utendørs bruk.** Bruk av en skjøteledning som er egnet for utendørs bruk reduserer faren for elektrisk støt.

- f) Hvis det ikke er mulig å unngå drift av elektroverktøyet i fuktig omgivelse, må du bruke en jordfeilbryter. Bruk av en jordfeilbryter reduserer faren for elektrisk støt.

23.4 Sikkerhet av personer

- a) **Vær oppmerksom, pass på hva du holder på med, og gå fornuftig frem ved arbeid med et elektroverktøy. Ikke bruk elektroverktøy, når du er trøtt eller er under innflytelse av rusmidler, alkohol eller medikamenter.** Ett øyeblikks uoppmerksomhet ved bruk av elektroverktøyet kan føre til alvorlige personskader.
- b) **Bruk personlig verneutstyr og alltid en vernebrille.** Bruk av personlig verneutstyr, som støvmaske, sklisikre sikkerhetssko, vernehjelm eller hørselsvern, alt etter type og bruk av elektroverktøyet, reduserer faren for personskader.
- c) **Unngå utilsiktet igangsetting. Forsikre deg om at elektroverktøyet er slått av, før du kobler det til strømforsyningen og/eller kobler til batteriet, plukker det opp eller bærer det.** Hvis du har fingeren på bryteren mens du bærer elektroverktøyet eller kobler apparatet til strømforsyningen mens det er slått på, kan dette føre til ulykker.
- d) **Fjern innstillingsverktøy eller skrunøkler, før du slår på elektroverktøyet.** Et verktøy eller en nøkkel, som befinner seg i en roterende del av apparatet, kan føre til personskader.
- e) **Unngå unormal kroppsholdning. Sørg for sikker stand og hold til enhver tid balansen.** Slik kan du i uventede situasjoner bedre kontrollere elektroverktøyet.
- f) **Bruk egnede klær. Ikke bruk vide klær eller smykker. Hold hår og klær unna bevegelige deler.** Løse klær, smykker eller langt hår kan trekkes inn av bevegelige deler.
- g) **Hvis det er mulig å montere støvavtrekks- og -opsamlingsinnretninger, må de kobles til og brukes på riktig måte.** Bruk av støvavtrekk kan redusere farene gjennom støv.

- h) **Men du må ikke føle deg for sikker, og ikke høve deg selv over sikkerhetsreglene for elektroverktøy, selv om du etter hyppig bruk er kjent med elektroverktøyet.** Uaktsom handling kan i løpet av få sekunder føre til alvorlige personskader.

23.5 Bruk og behandling av elektroverktøyet

- a) **Apparatet må ikke overbelastes. Ved arbeidet må du alltid bruke elektroverktøyet som er ment for dette.** Med det egnede elektroverktøyet arbeider du bedre og sikrere i det angitte ytelsesområdet.
- b) **Ikke bruk elektroverktøy, som har en defekt bryter.** Et elektroverktøy som ikke lenger kan slå på eller av, er farlig og må repareres.
- c) **Trekk pluggen ut av stikkkontakten og/eller fjern det avtakbare batteriet, før du foretar innstillinger på apparatet, bytter deler på bruksredskaper eller legger til side elektroverktøyet.** Denne forholdsregelen hindrer utilsiktet start av elektroverktøyet.
- d) **Elektroverktøy som ikke brukes må oppbevares utenfor rekkevidden til barn. Ikke la personer bruke apparatet, som ikke er kjent med det eller ikke har lest disse anvisningene.** Elektroverktøy er farlige, hvis de brukes av uerfarne personer.
- e) **Elektroverktøy og bruksredskaper krever nøye pleie. Kontroller om bevegelige deler fungerer feilfritt og ikke klemmer, om deler er brukket eller ødelagt, slik at funksjonen til elektroverktøyet er redusert. Skadde deler må repareres før elektroverktøyet brukes.** Mange ulykker kan føres tilbake til dårlig vedlikehold av elektroverktøy.
- f) **Skjæreverktøy skal holdes skarpe og rene.** Skjæreverktøy som pleies godt og har skarpe skjærekanten klemmer mindre og føres lettere.
- g) **Elektroverktøy, bruksverktøy, bruksredskaper osv. skal brukes tilsvarende disse anvisningene. Derved må du ta hensyn til arbeidsforholdene og arbeidet som skal utføres.** Bruk av elektroverktøy for andre anvendelser enn det de er ment for kan føre til farlige situasjoner.

h) **Hold alle håndtak og gripeflater tørre, rene og fri for olje og fett.** Glatte håndtak og gripeflater tillater ikke sikker betjening og styring av elektroverktøyet i uforutsigbare situasjoner.

23.6 Service

- a) **Elektroverktøyet skal kun repareres av kvalifisert fagpersonell og kun med original-reservedeler.** På denne måten sikres det, at sikkerheten til elektroverktøyet opprettholdes.
- b) **Skadde batterier skal ikke vedlikeholdes.** Vedlikehold av batteriet skal kun gjøres av produsenten eller autorisert kundeservice.

23.7 Bruk og behandling av det batteridrevne verktøyet

- a) **Batterier må kun lades med ladeapparater som anbefales av produsenten.** Gjennom et ladeapparat, som er egnet for en bestemt type batterier, er det brannfare, hvis det brukes med andre batterier.
- b) **Benytt kun batterier som er ment for dette i elektroverktøy.** Bruk av andre batterier kan føre til personskader eller brannfare.
- c) **Batterier som ikke brukes må holdes unna binders, mynter, nøkler, spikre, skruer eller andre små metallgjenstander, som kan føre til forbikobling av kontaktene.** En kortslutning mellom batterikontaktene kan føre til forbrenninger eller brann.
- d) **Ved feil bruk kan væske lekke ut av batteriet. Unngå kontakt med den. Skyll med vann ved tilfeldig kontakt. Hvis væsken kommer inn i øynene, må du i tillegg konsultere en lege.** Væske som lekker ut kan føre til hudirritasjoner eller forbrenninger.
- e) **Ikke bruk batterier som er skadet eller forandret.** Batterier som er skadet eller forandret kan ha uforutsigbar atferd og føre til brann, eksplosjon eller fare for personskader.
- f) **Batteriet må ikke utsettes for brann eller for høye temperaturer.** Brann eller temperaturer på over 130 °C (265 °F) kan føre til eksplosjon.

g) **Følg alle anvisningene for lading og lad batteriet eller det batteridrevne verktøyet aldri utenfor temperaturområdet som er angitt i bruksanvisningen.** Feil lading eller lading utenfor det tillatte temperaturområdet kan ødelegge batteriet eller øke faren for brann.

23.8 Service

- a) **Elektroverktøyet skal kun repareres av kvalifisert fagpersonell og kun med original-reservedeler.** På denne måten sikres det, at sikkerheten til elektroverktøyet opprettholdes.
- b) **Skadde batterier skal ikke vedlikeholdes.** Vedlikehold av batteriet skal kun gjøres av produsenten eller autorisert kundeservice.

Obsah

1 Úvod	173	8.1 Zástrčku připojovacího kabelu zasunout	185
2 Informace k tomuto návodu k použití	173	8.2 Vytažení zástrčky připojovacího kabelu	186
2.1 Platné dokumenty	173	9 Zapnutí a vypnutí KombiMotoru	186
2.2 Označení varovných odkazů v textu	174	9.1 Zapnutí KombiMotoru	186
2.3 Symboly v textu	174	9.2 Vypnutí KombiMotoru	186
3 Přehled	174	10 Kontrola KombiMotoru	186
3.1 KombiMotor	174	10.1 Kontrola ovládacích prvků	186
3.2 Nosné systémy	175	11 Práce s KombiMotorem	187
3.3 Symboly	176	11.1 Jak KombiMotor držet a vést	187
4 Bezpečnostní pokyny	176	11.2 Nastavení výkonnostního stupně	187
4.1 Varovné symboly	176	11.3 Pracovní postup	187
4.2 Řádné používání	176	12 Po skončení práce	188
4.3 Požadavky na uživatele	176	12.1 Po skončení práce	188
4.4 Oblečení a vybavení	177	13 Přeprava	188
4.5 Pracovní pásma a okolí	177	13.1 Přeprava KombiMotoru	188
4.6 Stav odpovídající bezpečnostním požadavkům	178	14 Skladování	188
4.7 Pracovní postup	178	14.1 Skladování KombiMotoru	188
4.8 Přeprava	179	15 Čištění	188
4.9 Skladování	179	15.1 Čištění KombiMotoru	188
4.10 Čištění, údržba, opravy	179	16 Údržba a opravy	188
5 Příprava KombiMotoru k použití	180	16.1 Údržba a opravy KombiMotoru	188
5.1 Příprava KombiMotoru k použití	180	17 Odstranění poruch	189
6 Smontování KombiMotoru	180	17.1 Odstranění poruch KombiMotoru a akumulátoru	189
6.1 Montáž kruhové trubkové rukojeti	180	18 Technická data	191
6.2 Montáž kruhové trubkové rukojeti s omezovačem kroků	181	18.1 KombiMotor STIHL KMA 130 R	191
7 Nastavení KombiMotoru pro uživatele	181	18.2 Akustické a vibrační hodnoty	191
7.1 Použití s akumulátorem STIHL AR	181	18.3 REACH	191
7.2 Použití s nosným systémem	182	19 Kombinace s KombiNáradím	191
7.3 Použití s "opaskovou brašnou AP s připojovacím kabelem"	184	19.1 STIHL KMA 130 R	191
7.4 Vyrovnání a nastavení kruhové trubkové rukojeti	185	20 Náhradní díly a příslušenství	192
8 Zastrčení a vytažení připojovacího kabelu	185	20.1 Náhradní díly a příslušenství	192

STIHL

Tento návod k použití je chráněn autorským zákonem. Veškerá práva zůstávají vyhrazena, zejména právo reprodukce, překladu a zpracování elektronickými systémy.

21 Likvidace	192
21.1 Likvidace KombiMotoru	192
22 Prohlášení o konformitě EU	192
22.1 KombiMotor STIHL KMA 130 R	192
23 Adresy	193
23.1 Hlavní sídlo firmy STIHL	193
23.2 Distribuční společnosti STIHL	193
23.3 Dovozci firmy STIHL	193
24 Všeobecné bezpečnostní pokyny pro elektrické stroje	194
24.1 Úvod.....	194
24.2 Bezpečnost pracoviště	194
24.3 Elektrická bezpečnost.....	194
24.4 Bezpečnost osob	194
24.5 Použití a zacházení s elektrickým strojem	195
24.6 Servis.....	196
24.7 Použití a zacházení s akumulátorovým strojem.....	196
24.8 Servis.....	196

1 Úvod

Vážená zákaznice, vážený zákazníku,

těší nás, že jste se rozhodli pro firmu STIHL. Vyvíjíme a vyrábíme naše výrobky ve špičkové kvalitě odpovídající potřebám našich zákazníků. Tím vznikají výrobky s vysokým stupněm spolehlivosti i při extrémním namáhání.

STIHL je zárukou špičkové kvality také v servisních službách. Náš odborný prodej zajišťuje kompetentní poradenství a instruktáž jakož i obsáhlý technický suport.

Děkujeme Vám za Vaši důvěru a přejeeme mnoho spokojenosti s Vaším výrobkem STIHL.



Dr. Nikolas Stihl

DŮLEŽITÉ! PŘED POUŽITÍM SI NÁVOD PŘEČÍST A ULOŽIT PRO DALŠÍ POTŘEBU.

2 Informace k tomuto návodu k použití

2.1 Platné dokumenty

Platí lokální bezpečnostní předpisy.

- ▶ Kromě tohoto návodu k použití si přečtete, pochopíte a uložíte níže uvedené dokumenty:
 - Návod k použití pro používaný KombiNáradí STIHL
 - Návod k použití a obal používaného řezného/žacího nástroje
 - Návod k použití pro používaný nosný systém
 - Návod k použití pro akumulátor STIHL AR
 - Návod k použití pro „opaskovou brašnu pro AP s přípojovacím kabelem“

- Bezpečnostní pokyny pro akumulátor STIHL AP
- Návod k použití pro nabíječky STIHL AL 101, 300, 500
- Bezpečnostní informace pro akumulátory STIHL a výrobky s integrovaným akumulátorem: www.stihl.com/safety-data-sheets

2.2 Označení varovných odkazů v textu

VAROVÁNÍ

Odkaz upozorňuje na nebezpečí, která mohou vést k těžkým úrazům či usmrcení.

- ▶ Uvedená opatření mohou zabránit těžkým úrazům či usmrcení.

UPOZORNĚNÍ

Odkaz upozorňuje na nebezpečí, která mohou vést k věcným škodám.

- ▶ Uvedená opatření mohou zabránit věcným škodám.

2.3 Symboly v textu



Tento symbol odkazuje na kapitolu v tomto návodu k použití.

3 Přehled

3.1 KombiMotor

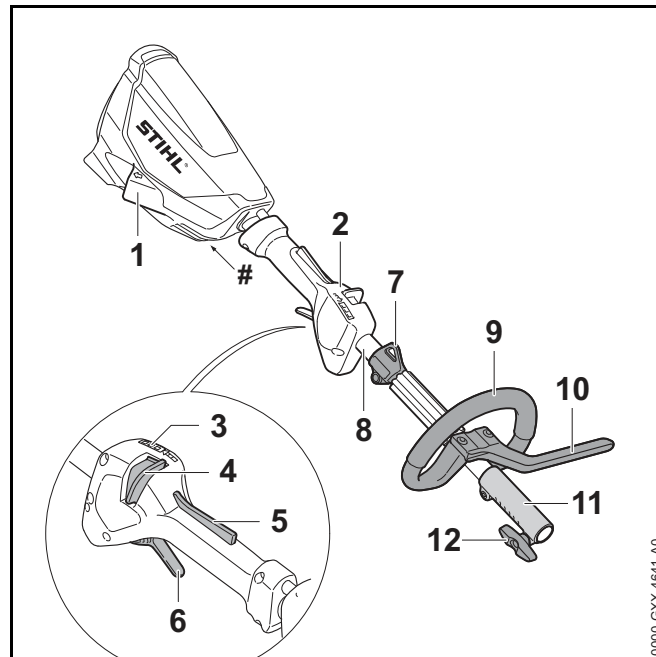

1 Zdířková zásuvka

Zdířková zásuvka slouží k zasunutí zástrčky připojovacího kabelu.

2 Ovládací rukojeť

Ovládací rukojeť slouží k ovládní, držení a vedení KombiMotoru.

3 Světla LED

Světla LED udávají nastavený výkonnostní stupeň.

4 Deblokovací šoupátko

Deblokovací šoupátko deblokuje spínač společně s pojistkou spínače. Deblokovací šoupátko slouží k nastavení výkonnostního stupně.

5 Pokyn pro opravu

Pojistka spínače odblokuje spolu s deblokovacím šoupátkem i pojistku spínače.

6 Spínač

Spínač KombiMotor zapíná a vypíná.

7 Závěsný držák

Závěsný držák slouží k zavěšení nosného systému.

8 Tyč

Tyč spojuje všechny konstrukční díly.

9 Kruhová trubková rukojeť

Kruhová trubková rukojeť slouží k držení a vedení KombiMotoru.

10 Omezovač kroků

Omezovač kroků omezuje vzdálenost mezi nohou uživatele a kovovým řezným/žacím nástrojem.

11 Spojovací objímka

Spojovací objímka spojuje KombiMotor s KombiNářadím.

12 Roubíkový šroub

Roubíkový šroub připevňuje KombiNářadí na násadu.

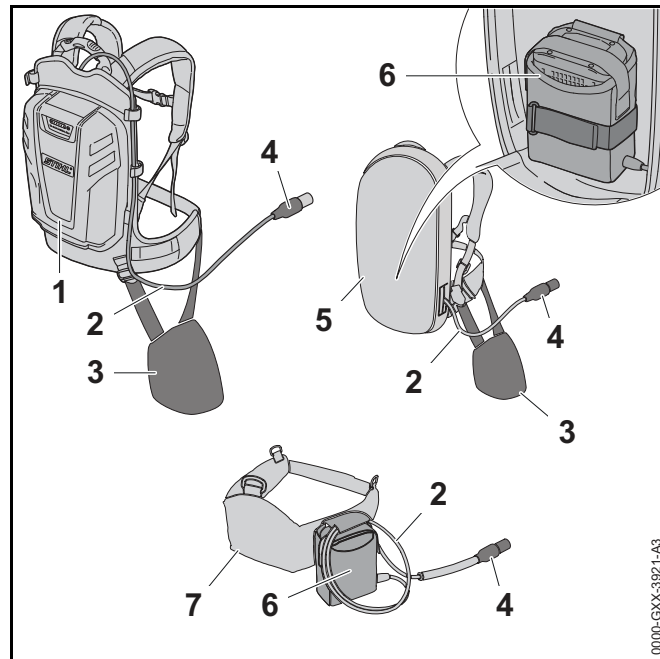
Výkonový štítek s výrobním číslem**3.2 Nosné systémy****1 Akumulátor STIHL AR**

Akumulátor STIHL AR může KombiMotor napájet energií.

2 Připojovací kabel

Připojovací kabel spojuje KombiMotor s akumulátorem nebo s „opaskovou brašnou AP s připojovacím kabelem“.

3 Opěrný polštářek

Opěrný polštářek slouží pro připevnění KombiMotoru na akumulátor STIHL AR nebo na nosný systém s integrovanou „opaskovou brašnou AP s připojovacím kabelem“.

4 Zástrčka připojovacího kabelu

Zástrčka připojovacího kabelu spojuje KombiMotor s „opaskovou brašnou AP s připojovacím kabelem“ nebo s akumulátorem STIHL AR.

5 Nosný systém s integrovanou „opaskovou brašnou AP s připojovacím kabelem“

Nosný systém může KombiMotor zásobovat energií.

6 „Opasková brašna AP s připojovacím kabelem“

„Opasková brašna AP s připojovacím kabelem“ může KombiMotor zásobovat energií.

7 Opasek pro akumulátory s integrovanou „Opaskovou brašnou AP s připojovacím kabelem“

Opasek pro akumulátory může KombiMotor napájet energií.

3.3 Symboly

Na KombiMotoru se mohou nacházet tyto symboly a mají následující význam:

 Tento symbol udává, kterým směrem musí být posunuto blokovací šoupátko.

 **LWA** Zaručená hladina akustického výkonu podle směrnice 2000/14/EG v dB(A) za účelem porovnatelnosti akustických emisí výrobků.

 Nelikvidujte výrobek s domácím odpadem.

4 Bezpečnostní pokyny

4.1 Varovné symboly

Varovné symboly na KombiMotoru mají následující význam:

 Dbejte bezpečnostních odkazů a jejich opatření.

 Tento návod k použití je třeba si přečíst, porozumět mu a uložit ho pro další potřebu.



Zástrčku připojovacího kabelu vytáhnout během pracovních přestávek, přepravy, skladování, čištění, údržby nebo opravy ze zdířkové zásuvky.

4.2 Řádné používání

KombiMotor STIHL KMA 130 R slouží k pohonu různého KombiNáradí STIHL.

KombiMotor se může používat za deště.

KombiMotor se nesmí používat ve sněhu.

KombiMotor je napájen energií akumulátorem STIHL AP společně s „opaskovou brašnou AP s připojovacím kabelem“ nebo akumulátorem STIHL AR.

VAROVÁNÍ

- Akumulátory, které nejsou firmou STIHL pro KombiMotor povoleny, mohou způsobit požáry a exploze. Může tak dojít k těžkým úrazům či úmrtí osob a ke vzniku věcných škod.
 - ▶ KombiMotor používejte s akumulátorem STIHL AP společně s „opaskovou brašnou AP s připojovacím kabelem“ nebo s akumulátorem STIHL AR.
- Pokud se KombiMotor používá způsobem odporujícím jeho účelu, může dojít k těžkým úrazům nebo úmrtí osob a ke vzniku věcné škody.
 - ▶ KombiMotor používejte tak, jak je popsáno v tomto návodu k použití.
 - ▶ Akumulátor používejte tak, jak je popsáno v návodu k použití pro „opaskovou brašnu AP s připojovacím kabelem“ nebo v návodu k použití pro akumulátor STIHL AR.

4.3 Požadavky na uživatele

VAROVÁNÍ

- Uživatelé bez instruktáže nemohou rozpoznat nebo dobře odhadnout nebezpečí KombiMotoru. Uživatel nebo jiné osoby mohou utrpět těžká nebo smrtelná zranění.



- ▶ Návod k použití je třeba si přečíst, porozumět mu a uložit ho pro další potřebu.

- ▶ Pokud se KombiMotor bude předávat další osobě, předejte zároveň s ním návod k použití.
- ▶ Zajistěte, aby uživatel splňoval níže uvedené požadavky:
 - Uživatel je odpočatý.
 - Uživatel je tělesně, sensoricky a duševně schopen KombiMotor obsluhovat a pracovat s ním. Pokud je uživatel tělesně, sensoricky a duševně způsobilý pouze částečně, smí s výrobkem pracovat pouze pod dohledem nebo po zaškolení odpovědnou osobou.
 - Uživatel může rozpoznat a dobře odhadnout nebezpečí hrozící KombiMotorem.
 - Uživatel je plnoletý nebo bude podle národních předpisů pod dohledem zaškolován pro výkon povolání.
 - Uživatel obdržel instruktaž od odborného prodejce výrobků STIHL nebo od osoby znalé odborné tematiky ještě dříve, než začne s KombiMotorem poprvé pracovat.
 - Uživatel není pod vlivem alkoholu, léků nebo drog.
- ▶ V případě nejasností: vyhledejte odborného prodejce výrobků STIHL.

4.4 Oblečení a vybavení

⚠ VAROVÁNÍ

- Během práce mohou být dlouhé vlasy vtaženy do KombiMotoru. Uživatel může utrpět těžká zranění.
 - ▶ Dlouhé vlasy svažte a zajistěte tak, aby se nacházely nad rameny.
- Předměty padající shora mohou vést k poranění hlavy.
 - ▶ Pokud během práce mohou shora padat předměty, noste ochrannou přílbu.
- Během práce může dojít k rozvíření prachu. Vdechovaný prach může poškodit zdraví a vyvolat alergické reakce.
 - ▶ Pokud bude rozvířen prach a vznikne prašná mlha: noste ochrannou protiprachovou masku.
- Nevhodný oděv se může zachytit ve dřevě, ve křoví a v KombiMotoru. Uživatelé bez vhodného oděvu mohou utrpět těžká zranění.
 - ▶ Noste těsně přiléhající oděv.
 - ▶ Šály a ozdoby odložte.
- Pokud uživatel nosí nevhodnou obuv, může uklouznout. Uživatel může být zraněn.
 - ▶ Noste pevnou uzavřenou obuv s hrubou podrážkou.

4.5 Pracovní pásmo a okolí

⚠ VAROVÁNÍ

- Nezúčastněné osoby, děti a zvířata nemohou rozpoznat ani odhadnout nebezpečí KombiMotoru. Nezúčastněné osoby, děti a zvířata mohou být těžce zraněny.
 - ▶ Nezúčastněné osoby, děti a zvířata do pracovního pásma nepouštějte.
 - ▶ Nenechávejte KombiMotor bez dohledu.
 - ▶ Zajistěte, aby si děti s KombiMotorem nemohly hrát.

- Elektrické součástky KombiMotoru mohou vytvářet jiskry. Jiskry mohou ve snadno hořlavém nebo explozivním okolí vyvolat požáry nebo exploze. Může tak dojít k těžkým úrazům či úmrtí osob a ke vzniku věcných škod.
 - ▶ Nikdy nepracujte ve snadno hořlavém nebo explozivním okolí.

4.6 Stav odpovídající bezpečnostním požadavkům

KombiMotor je ve stavu odpovídajícím bezpečnosti, když jsou splněny níže uvedené podmínky:

- KombiMotor není poškozen.
- KombiMotor je čistý.
- Ovládací prvky fungují a nejsou změněny.
- Je namontován KombiNástroj uvedený v tomto návodu k použití.
- KombiNástroj je správně namontován.
- Je namontováno pouze originální příslušenství STIHL určené pro tento KombiMotor.
- Příslušenství je správně namontováno.

⚠ VAROVÁNÍ

- Ve stavu neodpovídajícím bezpečnostním požadavkům nemohou konstrukční díly již bezpečně fungovat a bezpečnostní zařízení mohou být vyřazena z provozu. Může dojít k těžkým úrazům nebo usmrcení osob.
 - ▶ Pracujte s nepoškozeným KombiMotorem.
 - ▶ Pokud je KombiMotor znečištěný, vyčistěte ho.
 - ▶ KombiMotor nepozměňujte. Výjimka: montáž KombiNástroje, který je uveden v tomto návodu k použití.
 - ▶ Pokud nefungují ovládací prvky, s KombiMotorem nepracujte.
 - ▶ Montujte pouze originální příslušenství STIHL určené pro tento KombiMotor.
 - ▶ KombiNástroj namontujte tak, jak je to popsáno v návodu k použití KombiNástroje.

- ▶ Příslušenství namontujte tak, jak je to popsáno v tomto návodu k použití nebo v návodu k použití daného příslušenství.
- ▶ Do otvorů KombiMotoru nestrkejte žádné předměty.
- ▶ Opotřebované nebo poškozené informační štítky vyměňte.
- ▶ V případě nejasností: vyhledejte odborného prodejce výrobků STIHL.

4.7 Pracovní postup

⚠ VAROVÁNÍ

- Uživatel již v určitých situacích nemůže soustředěně pracovat. Uživatel může zakopnout, upadnout a těžce se zranit.
 - ▶ Pracujte klidně a s rozvahou.
 - ▶ Pokud jsou světelné poměry a viditelnost špatné, nepracujte s KombiMotorem.
 - ▶ Obsluhujte KombiMotor sám/sama.
 - ▶ Dávejte pozor na překážky.
 - ▶ Při práci stůjte na zemi a udržujte rovnováhu.
 - ▶ Pokud se dostaví známky únavy, udělejte si přestávku.
- Pokud se KombiMotor během práce změní nebo se chová nezvyklým způsobem, může být v provozně nebezpečném stavu. Může dojít k těžkým úrazům a ke vzniku věcné škody.
 - ▶ Ukončete práci, zástrčku připojovacího kabelu vytáhněte ze zdířkové zásuvky a vyhledejte odborného prodejce výrobků STIHL.
- Během práce může KombiMotor způsobit vznik vibrací.
 - ▶ Noste rukavice.



- ▶ Práci přerušujte přestávkami.

- ▶ Pokud se vyskytnou náznaky poruch prokrvení, vyhledejte lékaře.
- V nebezpečné situaci může uživatel propadnout panice a nosný systém nesejmout. Uživatel tím může utrpět těžké zranění.
 - ▶ Předem nacvičte odložení nosného systému.

4.8 Přeprava

⚠ VAROVÁNÍ

- Během přepravy se může KombiMotor převrátit nebo se pohnout. Může dojít k úrazům a ke vzniku věcných škod.



- ▶ Zástrčku připojovacího kabelu vytáhněte ze zdířkové zásuvky.

- ▶ Pokud je namontováno KombiNářadí, transportujte KombiMotor tak, jak je popsáno v návodu k použití namontovaného KombiNářadí.
- ▶ KombiMotor s upínacím popruhem, řemenem nebo sítkou zajistěte tak, aby se nemohl převrátit ani pohnout.

4.9 Skladování

⚠ VAROVÁNÍ

- Děti nemohou rozpoznat ani odhadnout nebezpečí KombiMotoru. Děti mohou utrpět těžké úrazy.



- ▶ Zástrčku připojovacího kabelu vytáhněte ze zdířkové zásuvky.

- ▶ Skladujte KombiMotor mimo dosah dětí.
- Elektrické kontakty na KombiMotoru a kovové konstrukční díly mohou pod vlivem vlhka zkorodovat. KombiMotor se může poškodit.



- ▶ Zástrčku připojovacího kabelu vytáhněte ze zdířkové zásuvky.

- ▶ Skladujte KombiMotor v čistém a suchém stavu.

4.10 Čištění, údržba, opravy

⚠ VAROVÁNÍ

- Pokud je během čištění, údržby nebo opravy zástrčka připojovacího kabelu zastrčena, může dojít k nechtěnému zapnutí KombiMotoru. Může dojít k těžkým úrazům a ke vzniku věcné škody.



- ▶ Zástrčku připojovacího kabelu vytáhněte ze zdířkové zásuvky.

- Agresivní čisticí prostředky, čištění pomocí vodního proudu nebo špičaté předměty mohou KombiMotor poškodit. Pokud KombiMotor není správně vyčištěn, nemohou konstrukční díly již správně fungovat a bezpečnostní zařízení mohou být vyřazena z provozu. Osoby mohou utrpět těžká zranění.
 - ▶ KombiMotor čistěte tak, jak je to popsáno v tomto návodu k použití.
- Pokud KombiMotor není správně udržován či opravován, nemohou konstrukční díly správně fungovat a bezpečnostní zařízení mohou být vyřazena z provozu. Může dojít k těžkým úrazům nebo usmrcení osob.
 - ▶ Nikdy KombiMotor sám/sama neopravujte ani neprovádějte údržbářské úkony.
 - ▶ Pokud se KombiMotor musí opravit nebo se musí provést údržba, vyhledejte odborného prodejce výrobků STIHL.
- Během čištění nebo údržby řezného/žacího nástroje se může uživatel pořezat o ostré řezné hrany. Uživatel se může zranit.



- ▶ Noste pracovní rukavice z odolného materiálu.

5 Příprava KombiMotoru k použití

5.1 Příprava KombiMotoru k použití

Před každým započatím práce se musí provést níže uvedené kroky:

- ▶ Zajistěte, aby se níže uvedené konstrukční díly nacházely v bezpečném stavu:
 - KombiMotor, 4.6.
 - KombiNástroj tak, jak je to popsáno v návodu k použití KombiNástroje.
 - Akumulátor, jak je to popsáno v návodu k použití pro akumulátor STIHL AR nebo v návodu k použití pro „opaskovou brašnu AP s přípojovacím kabelem“.
- ▶ Akumulátor zkontrolujte tak, jak je to popsáno v návodu k použití pro akumulátor STIHL AR nebo v návodu k použití pro „opaskovou brašnu AP s přípojovacím kabelem“.
- ▶ Akumulátor zcela nabijte tak, jak je to popsáno v návodu k použití pro nabíječky STIHL AL 101, 300, 500.
- ▶ Vyčistěte KombiMotor, 15.
- ▶ Namontujte kruhovou trubkovou rukojeť, 6.1.
- ▶ Pokud se používá FS-KM s kovovým řezným/žací nástrojem nebo RG-KM: namontujte omezovač kroků, 6.2.
- ▶ KombiNástroj namontujte tak, jak je to popsáno v návodu k použití KombiNástroje.
- ▶ Nasadte a nastavte akumulátor STIHL AR, nosný systém nebo „opaskovou brašnu AP s přípojovacím kabelem“, 7.
- ▶ Nastavte kruhovou trubkovou rukojeť, 7.4.
- ▶ Zkontrolujte ovládací prvky, 10.1.

- ▶ Pokud během kontroly ovládacích prvků blikají 3 LED na akumulátoru červeně, vytáhněte zástrčku přípojovacího kabelu ze zdířkové zásuvky a vyhledejte odborného prodejce výrobků STIHL. V KombiMotoru je porucha.
- ▶ Pokud se tyto kroky nemohou provést, KombiMotor nepoužívejte a vyhledejte odborného prodejce výrobků STIHL.

6 Smontování KombiMotoru

6.1 Montáž kruhové trubkové rukojeti

- ▶ Vypněte KombiMotor a zástrčku přípojovacího kabelu vytáhněte ze zdířkové zásuvky.

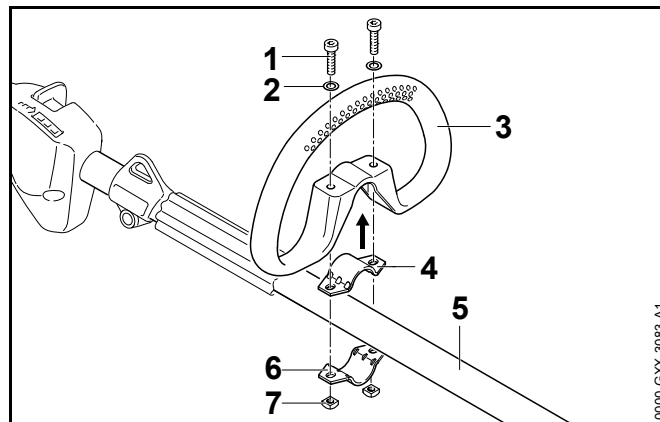

- ▶ Třmen (4) vložte do kruhové trubkové rukojeti (3).
- ▶ Kruhovou trubkovou rukojeť (3) položte společně se třmenem (4) na tyč (5).
- ▶ Podložky (2) nasadte na šrouby (1).
- ▶ Třmen (6) zatlačte na tyč (5).
- ▶ Šrouby (1) prosuňte otvory v kruhové trubkové rukojeti (3) a ve třmenech (4 a 6).
- ▶ Matice (7) našroubujte a pevně utáhněte.

Kruhová trubková rukojeť se již nesmí demontovat.

6.2 Montáž kruhové trubkové rukojeti s omezovačem kroků

- ▶ Vypněte KombiMotor a zástrčku připojovacího kabelu vytáhněte ze zdířkové zásuvky.

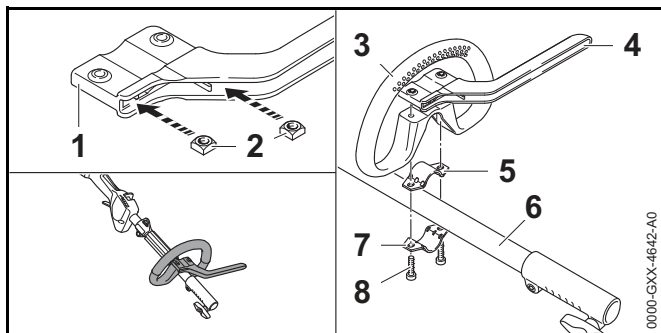

- ▶ Vsuňte matice (2) vsunout omezovače kroků (1) tak, aby spolu otvory lícovaly.
- ▶ Třímen (5) vložte do kruhové trubkové rukojeti (3).
- ▶ Nasadte kruhovou trubkovou rukojet (3) společně s třimenem (5) a omezovačem kroků (4) na tyč (6).
- ▶ Třímen (7) zatlačte na tyč (6).
- ▶ Šrouby zašroubujte (8) a pevně utáhněte.

7 Nastavení KombiMotoru pro uživatele

7.1 Použití s akumulátorem STIHL AR

7.1.1 Uložení a nastavení připojovacího kabelu

Připojovací kabel může být uložen a nastaven v závislosti na velikosti uživatele a na použití.

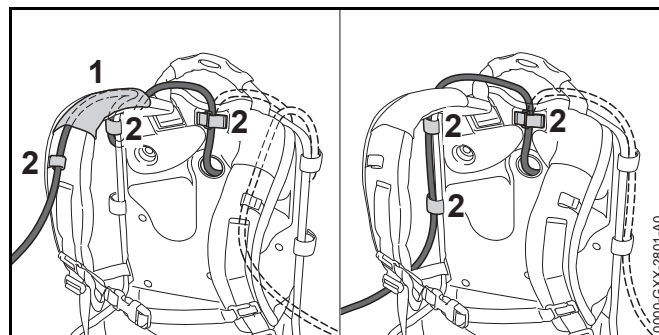

Připojovací kabel může být připevněn vodítkem (1) na závěsném zařízení a přezkami (2) nebo bočně na zádové desce přezkami (2).

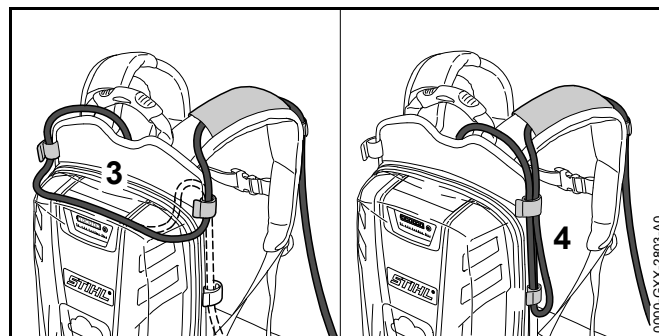

Délka připojovacího kabelu může být nastavena prostřednictvím smyčky na zádové desce (3) nebo boční smyčkou (4).

- ▶ Připojovací kabel uložit tak, aby byl co možno nejkratší a nepřekážel v práci.

7.1.2 Nasazení a nastavení nosného systému

- ▶ Akumulátor nasadte na záda.

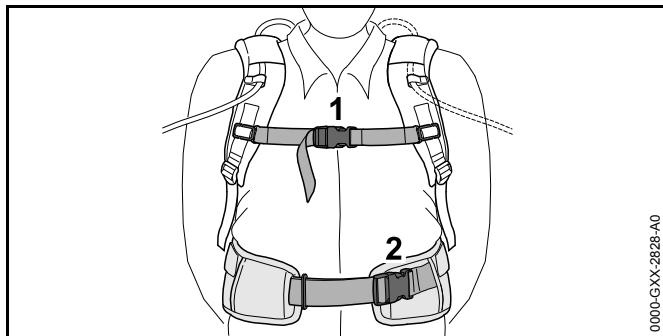

- ▶ Uzavřete uzávěr (2) kyčelního pásu .
- ▶ Uzavřete uzávěr (1) hrudního pásu.

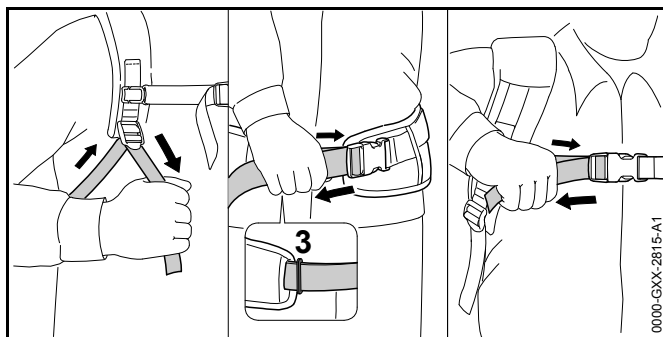

- ▶ Pásky napněte tak, aby kyčelní pás přiléhal ke kyčlím a zádový polštářek k zadům.
- ▶ Konec kyčelního pásu protáhněte očkem (3).
- ▶ Příložný polštářek připevněte tak, jak je to popsáno v příbalovém lístku příložného polštářku.

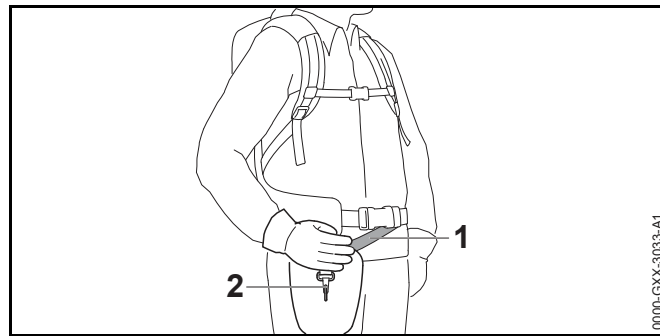

- ▶ Nosný pás (1) nastavte tak, aby karabinka (2) ležela asi o šířku jedné dlaně pod pravým bokem.

7.2 Použití s nosným systémem

7.2.1 Uložení a nastavení připojovacího kabelu

Připojovací kabel může být uložen a nastaven v závislosti na velikosti uživatele a na použití.

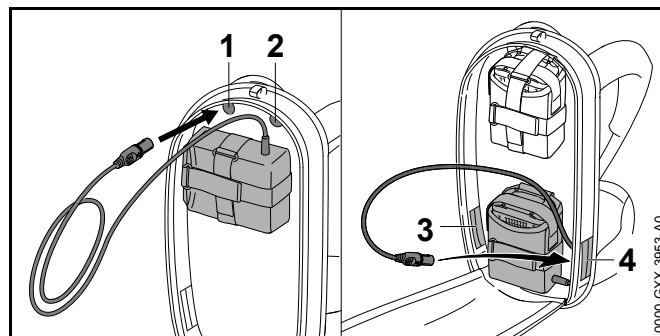

Připojovací kabel může být veden níže uvedenými otvory:

- horním levým otvorem (1)
- horním pravým otvorem (2)
- spodním levým otvorem (3)
- spodním pravým otvorem (4)

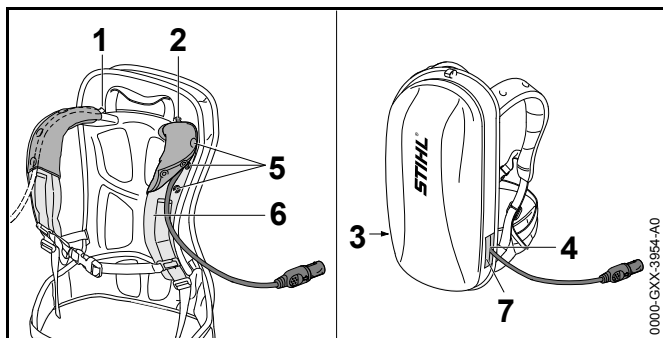

- ▶ Pokud bude připojovací kabel veden horním levým otvorem (1) nebo horním pravým otvorem (2):
 - ▶ otevřít patenty (5).
 - ▶ Připojovací kabel vést přes ramenní popruh (6).
 - ▶ Patenty (5) spojit smáčknutím.
- ▶ Pokud bude připojovací kabel veden dolním levým otvorem (3) nebo dolním pravým otvorem (4): použitý otvor (3 nebo 4) uzavřít suchozipovým uzávěrem (7).
- ▶ Připojovací kabel uložit tak, aby byl co možno nejkratší a nepřekážel v práci.

7.2.2 Nasazení a nastavení nosného systému

- ▶ Akumulátor nasadíte na záda.

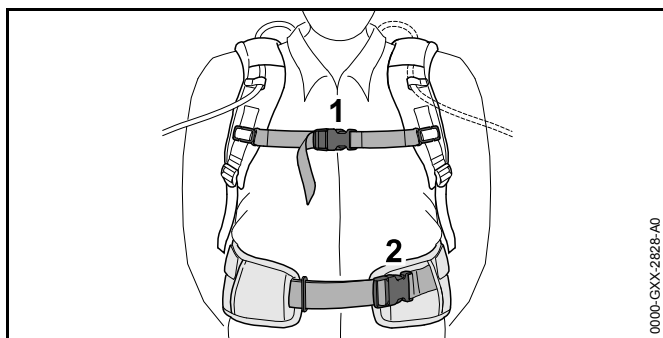

- ▶ Uzavřete uzávěr (2) kyčelního pásu .
- ▶ Uzavřete uzávěr (1) hrudního pásu.

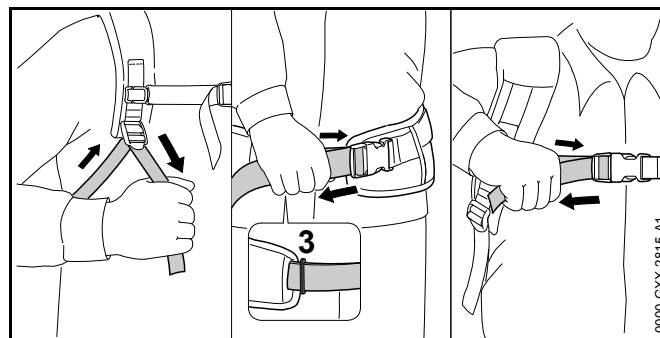

- ▶ Pásky napněte tak, aby kyčelní pás přiléhá ke kyčlím a zádový polštářek k zádom.
- ▶ Konec kyčelního pásu protáhněte očkem (3).
- ▶ Příložný polštářek připevněte tak, jak je to popsáno v příbalovém lístku příložného polštářku.

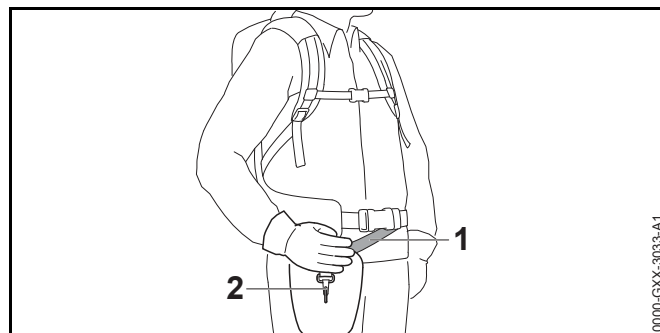

- ▶ Nosný pás (1) nastavte tak, aby karabinka (2) ležela asi o šířku jedné dlaně pod pravým bokem.

7.3 Použití s "opaskovou brašnou AP s připojovacím kabelem"

7.3.1 Montáž „opaskové brašny AP s připojovacím kabelem“

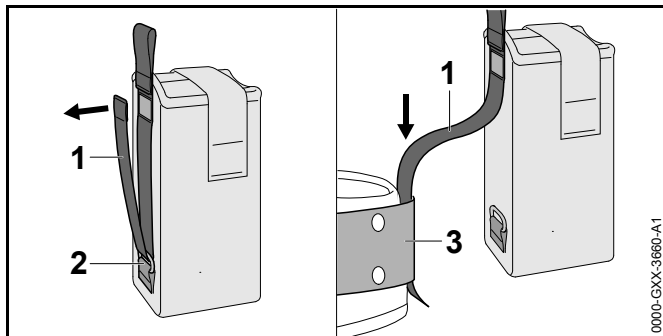

- ▶ Otevřete suchý zip na pásu (1) a pás (1) vytáhněte z očka (2).
- ▶ Pás (1) prosuňte opaskem (3).

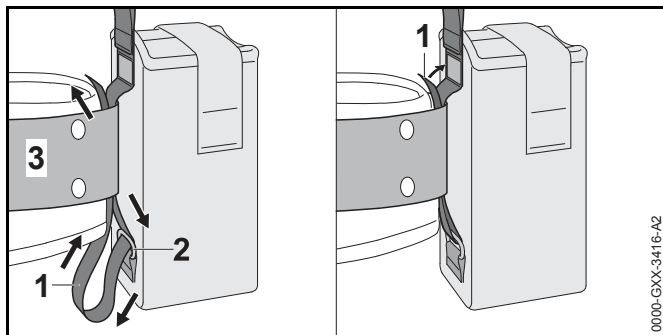

- ▶ Pás (1) opět protáhněte zpět očkem (2) a opaskem (3).
- ▶ Uzavřete suchý zip na pásu (1).

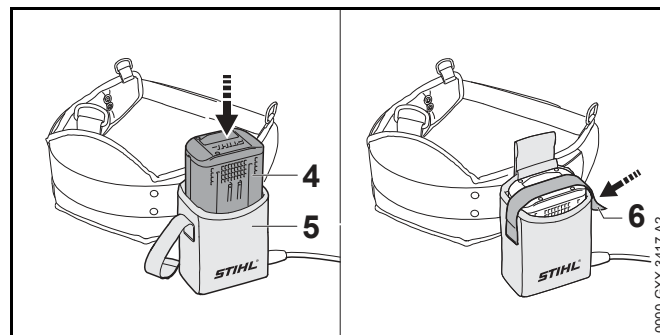

- ▶ Akumulátor (4) zamáčkněte až na doraz do opaskové brašny (5). Ozve se krátký signální tón.
- ▶ Akumulátor (4) zajistěte suchým zipem (6).

7.3.2 Nastavení připojovacího kabelu

Připojovací kabel může být nastaven v závislosti na velikosti uživatele a na použití.

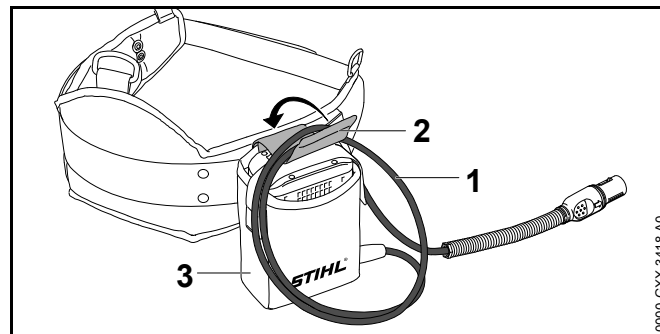

Délka připojovacího kabelu může být nastavena prostřednictvím smyčky (1) a připojovací kabel může být připevněn přezkou (2) na opaskovou brašnu (3).

- ▶ Připojovací kabel uložit tak, aby byl co možno nejkratší a nepřekážel v práci.

7.3.3 Nasazení a nastavení nosného systému

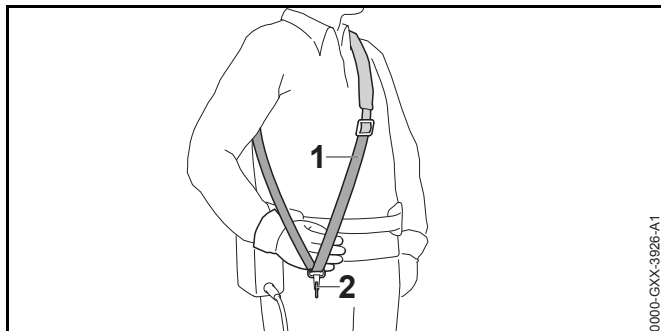

- ▶ Nasadte si jednoramenní závěsné zařízení (1).
- ▶ Jednoramenní závěsné zařízení (1) nastavte tak, aby karabinka (2) ležela asi o šířku jedné dlaně pod pravým bokem.

7.4 Vyrovnání a nastavení kruhové trubkové rukojeti

Kruhová trubková rukojeť může být v závislosti na použití a tělesné výšce uživatele nastavena do různých poloh.

- ▶ Vypněte KombiMotor a zástrčku připojovacího kabelu vytáhněte ze zdířkové zásuvky.

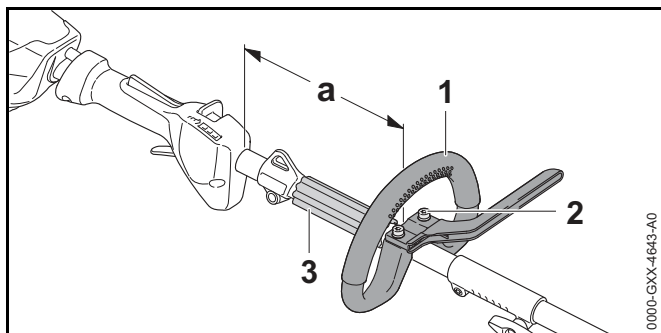

- ▶ Šrouby (2) povolte.
- ▶ Kruhovou trubkovou rukojeť (1) posuňte do požadované polohy tak, aby byly splněny níže uvedené podmínky:

- Distanční kus (3) se vejde mezi kruhovou trubkovou rukojeť (1) a závěsný držák.
- a = maximálně 25 cm
- ▶ Šrouby (2) utáhněte pevně tak, aby již nebylo možné kruhovou trubkovou rukojeť (1) otočit kolem tyče.

8 Zastrčení a vytažení připojovacího kabelu

8.1 Zástrčku připojovacího kabelu zasunout.

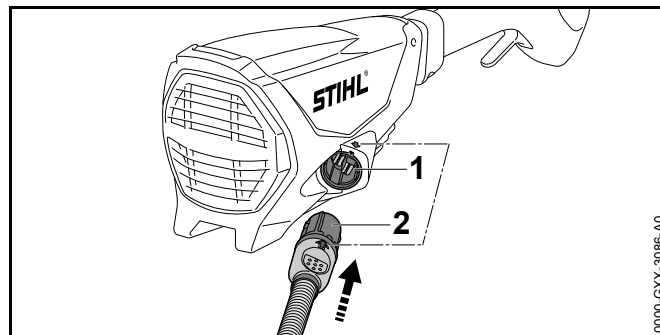

- ▶ Zástrčku (2) připojovacího kabelu vyrovnat tak, aby šipka na zástrčce (2) připojovacího kabelu směřovala k šipce na zdířkové zásuvce (1).
- ▶ Zástrčku (2) připojovacího kabelu zasunout do zdířkové zásuvky (1). Zástrčka (2) připojovacího kabelu se zaaretuje.

8.2 Vytažení zástrčky připojovacího kabelu

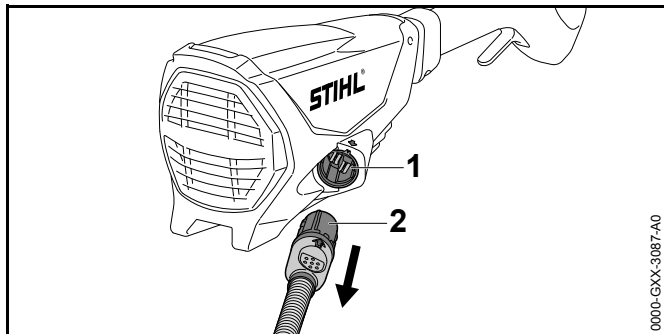

- ▶ Zástrčku (2) připojovacího kabelu uchopit rukou.
- ▶ Zástrčku (2) připojovacího kabelu vytáhnout ze zdířkové zásuvky (1).

9 Zapnutí a vypnutí KombiMotoru

9.1 Zapnutí KombiMotoru

- ▶ KombiMotor držte pevně pravou rukou za ovládací rukojeť tak, aby palec obepínal ovládací rukojeť.
- ▶ KombiMotor držet pevně levou rukou za ovládací rukojeť tak, aby palec obepínal ovládací rukojeť.

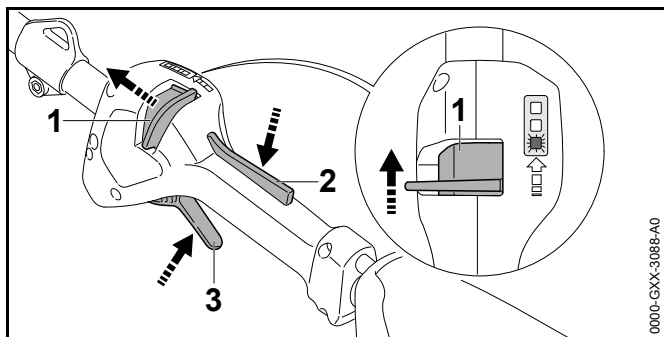

- ▶ Deblokační šoupátko (1) posuňte palcem směrem ke kruhové trubkové rukojeti a držte ho.

- ▶ Pojistku spínače (2) stiskněte rukou a držte ji stisknutou. Deblokační šoupátko (1) můžete pustit.
- ▶ Spínač (3) stiskněte ukazováčkem a držte jej stisknutý. KombiMotor akceleruje a KombiNářadí je poháněno. Čím více se spínač tiskne, tím rychleji se KombiNářadí pohání.

9.2 Vypnutí KombiMotoru

- ▶ Pust'te spínač a pojistku spínače.
- ▶ Počkejte, dokud KombiMotor nepřestane být poháněn.
- ▶ Pokud je KombiNářadí i nadále poháněno, vytáhněte zástrčku připojovacího kabelu ze zdířkové zásuvky a vyhledejte odborného prodejce výrobků STIHL. KombiMotor je vadný.

10 Kontrola KombiMotoru

10.1 Kontrola ovládacích prvků

Deblokovací šoupátko, pojistka spínače a spínač

- ▶ Vytáhněte zástrčku připojovacího kabelu ze zdířkové zásuvky.
- ▶ Pokuste se stisknout spínač bez stisknutí deblokovacího šoupátka a pojistky spínače.
- ▶ Pokud se spínač dá stisknout, KombiMotor nepoužívejte a vyhledejte odborného prodejce výrobků STIHL. Deblokovací šoupátko nebo pojistka spínače jsou defektní.
- ▶ Deblokovací šoupátko posuňte směrem ke kruhové trubkové rukojeti a držte je.
- ▶ Stiskněte pojistku spínače a držte ji stisknutou.
- ▶ Stiskněte spínač.
- ▶ Pust'te spínač a pojistku spínače.

- ▶ Pokud se spínač nebo pojistka spínače těžko pohybují nebo se neodpruží do výchozí polohy, KombiMotor nepoužívejte vyhledejte odborného prodejce výrobků STIHL.
Spínač nebo pojistka spínače jsou defektní.

Zapnutí KombiMotoru

- ▶ Zastrčte zástrčku připojovacího kabelu.
- ▶ Deblokovací šoupátko posuňte směrem ke kruhové trubkové rukojeti a držte je.
- ▶ Stiskněte pojistku spínače a držte ji stisknutou.
- ▶ Stiskněte spínač a držte jej stisknutý.
KombiNářadí se pohybuje.
- ▶ Pokud blikají 3 LED na akumulátoru červeně, vytáhněte zástrčku připojovacího kabelu ze zdířkové zásuvky a vyhledejte odborného prodejce výrobků STIHL.
V KombiMotoru je porucha.
- ▶ Puštěte spínač a pojistku spínače.
KombiNářadí už nebude poháněno.
- ▶ Pokud je KombiNářadí i nadále poháněno, vytáhněte zástrčku připojovacího kabelu ze zdířkové zásuvky a vyhledejte odborného prodejce výrobků STIHL.
KombiMotor je vadný.

11 Práce s KombiMotorem

11.1 Jak KombiMotor držet a vést

V závislosti na namontovaném KombiNářadí a použití se KombiMotor různě drží a vede.

- ▶ KombiMotor držte a vedte tak, jak je popsáno v návodu k použití namontovaného KombiNářadí.

11.2 Nastavení výkonnostního stupně

V závislosti na použití mohou být nastaveny 3 výkonnostní stupně. Světla LED udávají nastavený výkonnostní stupeň. Čím vyšší je výkonnostní stupeň, tím rychleji může být KombiNářadí poháněno.

Nastavený výkonnostní stupeň ovlivňuje provozní dobu akumulátoru. Čím nižší je výkonnostní stupeň, tím delší je provozní doba akumulátoru.

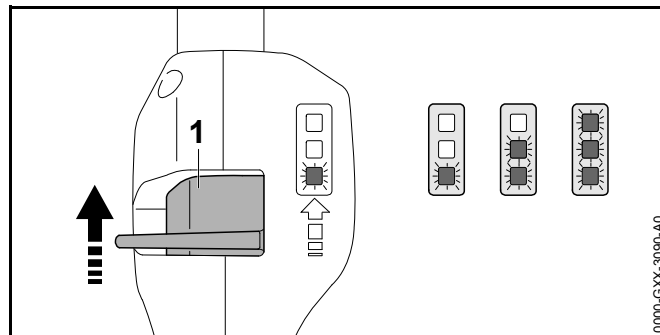

- ▶ Deblokační šoupátko (1) palcem posuňte směrem ke kruhové trubkové rukojeti a držte jej.
Světla LED udávají nastavený výkonnostní stupeň.
- ▶ Deblokační šoupátko (1) tlačte dopředu, krátce je přidržte a nechte odpružit zpět.
Tím je nastaven následující výkonnostní stupeň. Po třetím výkonnostním stupni následuje opět první výkonnostní stupeň.
- ▶ Deblokační šoupátko (1) tlačte dopředu a nechte jej odpružovat zpět, dokud nebude nastaven požadovaný výkonnostní stupeň.

Každé KombiNářadí se může používat s každým nastaveným výkonnostním stupněm.

11.3 Pracovní postup

V závislosti na namontovaném KombiNářadí se s KombiMotorem může pracovat různě.

- ▶ Pracujte tak, jak je popsáno v návodu k použití namontovaného KombiNářadí.

12 Po skončení práce

12.1 Po skončení práce

- ▶ Vypněte KombiMotor a zástrčku připojovacího kabelu vytáhněte ze zdířkové zásuvky.
- ▶ Pokud je KombiMotor mokrý, nechte jej uschnout.
- ▶ Vyčistěte KombiMotor.

13 Přeprava

13.1 Přeprava KombiMotoru

- ▶ Vypněte KombiMotor a zástrčku připojovacího kabelu vytáhněte ze zdířkové zásuvky.
- ▶ KombiMotor neste jednou rukou za tyč tak, aby KombiNáradí směřovalo dozadu a aby byl KombiMotor vyvážený.
- ▶ Pokud KombiMotor převážíte ve vozidle, zajistěte, aby se KombiMotor nemohl převrátit a pohybovat.

14 Skladování

14.1 Skladování KombiMotoru

- ▶ Vypněte KombiMotor a zástrčku připojovacího kabelu vytáhněte ze zdířkové zásuvky.
- ▶ KombiNáradí odmontujte tak, jak je popsáno v návodu k použití KombiNáradí.
- ▶ Skladujte KombiMotor tak, aby byly splněny níže uvedené podmínky:
 - KombiMotor je mimo dosah dětí.
 - KombiMotor je čistý a suchý.

15 Čištění

15.1 Čištění KombiMotoru

- ▶ Vypněte KombiMotor a zástrčku připojovacího kabelu vytáhněte ze zdířkové zásuvky.
- ▶ Vyčistěte KombiMotor vlhkým hadrem.

16 Údržba a opravy

16.1 Údržba a opravy KombiMotoru

Uživatel nemůže na KombiMotoru provádět údržbářské úkony a opravy sám.

- ▶ Pokud se na KombiMotoru musí provést údržbářské úkony, nebo je poškozen či defektní, vyhledejte odborného prodejce výrobků STIHL.

17 Odstranění poruch

17.1 Odstranění poruch KombiMotoru a akumulátoru

Porucha	Světla LED na akumulátoru	Příčina	Odstranění závady
KombiMotor se při zapnutí nerozběhne.	1 LED bliká zeleně.	Stav nabití akumulátoru je příliš nízký.	► Akumulátor nabijte tak, jak je to popsáno v návodu k použití pro nabíječky STIHL AL 101, 300, 500.
	1 LED svítí červeně.	Akumulátor je příliš teplý nebo příliš studený.	► Vytáhněte zástrčku připojovacího kabelu ze zdířkové zásuvky. ► Nechejte akumulátor vychladnout nebo zahřát.
	3 LED blikají červeně.	V KombiMotoru je porucha.	► Vytáhněte zástrčku připojovacího kabelu ze zdířkové zásuvky a opět ji zastrčte. ► Zapněte KombiMotor. ► Pokud i nadále červeně blikají 3 světla LED, KombiMotor nepoužívejte a vyhledejte odborného prodejce výrobků STIHL.
	3 LED svítí červeně.	KombiMotor je příliš teplý.	► Vytáhněte zástrčku připojovacího kabelu ze zdířkové zásuvky. ► Nechejte KombiMotor vychladnout.
	4 LED blikají červeně.	V akumulátoru je porucha.	► Vytáhněte zástrčku připojovacího kabelu ze zdířkové zásuvky a opět ji zastrčte. ► Zapněte KombiMotor. ► Pokud 4 světla LED i nadále blikají červeně: akumulátor nepoužívejte a vyhledejte odborného prodejce výrobků STIHL.
		Elektrické spojení mezi KombiMotorem a akumulátorem je přerušeno.	► Vytáhněte zástrčku připojovacího kabelu ze zdířkové zásuvky a opět ji zastrčte. ► Pokud se KombiMotor i nadále při zapnutí nerozběhne: vyčistěte kontaktní plošky připojovacího kabelu tak, jak je to popsáno v návodu k použití pro akumulátor STIHL AR nebo v návodu k použití pro „opaskovou brašnu AP s připojovacím kabelem“.
		KombiMotor nebo akumulátor je vlhký.	► Nechejte KombiMotor nebo akumulátor uschnout.

Porucha	Světla LED na akumulátoru	Příčina	Odstranění závady
KombiMotor se za provozu vypíná.	3 LED svítí červeně.	KombiMotor je příliš teplý.	<ul style="list-style-type: none"> ▶ Vytáhněte zástrčku připojovacího kabelu ze zdířkové zásuvky. ▶ Nechejte KombiMotor vychladnout.
		Existuje elektrická porucha.	<ul style="list-style-type: none"> ▶ Vytáhněte zástrčku připojovacího kabelu ze zdířkové zásuvky a opět ji zastrčte. ▶ Pokud se KombiMotor i nadále při provozu vypíná: vyčistěte kontaktní plošky připojovacího kabelu tak, jak je to popsáno v návodu k použití pro akumulátor STIHL AR nebo v návodu pro použití pro „opaskovou brašnu AP s připojovacím kabelem“. ▶ Zapněte KombiMotor.
Provozní doba KombiMotoru je příliš krátká.		Akumulátor není zcela nabitý.	▶ Akumulátor zcela nabijte tak, jak je to popsáno v návodu k použití pro nabíječky STIHL AL 101, 300, 500.
		Životnost akumulátoru je překročena.	▶ Akumulátor vyměňte.

18 Technická data

18.1 KombiMotor STIHL KMA 130 R

- Přípustné akumulátory:
 - STIHL AR
 - STIHL AP spolu s „opaskovou brašnou AP s připojovacím kabelem“
- Váha bez KombiNářadí: 3,2 kg

Doba životnosti je uvedena na www.stihl.com/battery-life.

18.2 Akustické a vibrační hodnoty

STIHL doporučuje nosit ochranu sluchu.

Přesné akustické a vibrační hodnoty jsou závislé na namontovaném KombiNářadí a popsány v návodu k použití KombiNářadí.

- Hladina akustického tlaku L_{pA} měřená podle ISO 10517, ISO 11201, ISO 22868: 76 dB(A) bis 91 dB(A). Hodnota K pro hladinu akustického tlaku je 2 dB(A).
- Hladina akustického výkonu L_{WA} měřená podle ISO 3744, ISO 10517, ISO 22868: 86 dB(A) bis 102 dB(A). Hodnota K pro hladinu akustického výkonu je 2 dB(A).
- Vibrační hodnota a_{hv} měřená podle ISO 8662, ISO 10517, ISO 11789, ISO 20643, ISO 22867
 - Ovládací rukojeť: 1,5 m/s² bis 5,0 m/s². Hodnota K pro vibrační hodnotu je 2,0 m/s².
 - Kruhová trubková rukojeť: 2,0 m/s² bis 5,0 m/s². Hodnota K pro vibrační hodnotu je 2 m/s².

Uvedené vibrační hodnoty se měřily podle normovaného zkušebního postupu a mohou se použít pro porovnání s elektrickými stroji. Skutečně vznikající vibrační hodnoty se mohou od uvedených hodnot odchylovat, závisí to na druhu a způsobu použití. Uvedené vibrační hodnoty se mohou použít pro prvotní odhad vibrační zátěže. Skutečná vibrační

zátěž se musí odhadnout. Mohou se přitom zohlednit také doby, ve kterých je elektrický stroj vypnutý, a takové doby, ve kterých je sice zapnutý, ale běží bez zátěže.

Údaje ke splnění Směrnice pro zaměstnavatele Vibrace 2002/44/EG viz www.stihl.com/vib.

18.3 REACH

REACH je názvem ustanovení EG o registraci, klasifikaci a povolení chemikálií.

Informace ohledně splnění ustanovení REACH se nacházejí pod www.stihl.com/reach.

19 Kombinace s KombiNářadím

19.1 STIHL KMA 130 R

Stroj může být osazován níže uvedenými KombiNástroji:

- STIHL BG-KM: Foukač
- STIHL BF-KM: Půdní fréza
- STIHL FCB-KM: Zarovnávač okrajů
- STIHL FCS-KM: Zarovnávač okrajů
- STIHL FH 145°: Motorové nůžky pro postřih nízkých a plazivých porostů
- STIHL FS-KM: Vyžínač
- STIHL HT-KM: Vyvětvovací pila
- STIHL HL-KM 0°: Prodloužené motorové zahradní nůžky
- STIHL HL-KM 145°: Prodloužené motorové zahradní nůžky
- STIHL KB-KM: Smeták
- STIHL KW-KM Válcový čistič
- STIHL RG-KM: Odstraňovač plevelů
- STIHL SP-KM: Speciální stroj na sklizení plodů

STIHL FS-KM

KombiMotor se může používat spolu se STIHL FS-KM s níže uvedenými řeznými/žacími nástroji:

Žací hlava s žací strunou, kulatou, tichou, o průměru 2,4 mm:

- žací hlava AutoCut 25-2
- žací hlava STIHL AutoCut C 26-2
- žací hlava DuroCut 20-2
- žací hlava FixCut 31-2
- žací hlava SuperCut 20-2
- žací hlava TrimCut 31-2

Žací hlava s žací strunou, kulatou, tichou, o průměru 2,7 mm:

- žací hlava AutoCut 36-2

Kovové řezné/žací nástroje:

- žací list na trávu 230-2
- žací list na trávu 230-4
- žací list na trávu 230-8
- žací list na trávu 260-2
- Trojramenný vyžínací nůž 250-3

Ochranné kryty, rukojeti a nosné systémy, které se musejí používat se jmenovanými řeznými/žacími nástroji, jsou uvedeny v návodu k použití STIHL FS-KM.

20 Náhradní díly a příslušenství**20.1 Náhradní díly a příslušenství**

STIHL Tyto symboly označují originální náhradní díly
GI STIHL a originální příslušenství STIHL.

STIHL doporučuje používat originální náhradní díly STIHL a originální příslušenství STIHL.

Originální náhradní díly STIHL a originální příslušenství STIHL jsou k dostání u odborného prodejce výrobků STIHL.

21 Likvidace**21.1 Likvidace KombiMotoru**

Informace týkající se likvidace jsou k dostání u odborného prodejce výrobků STIHL.

- ▶ KombiMotor, příslušenství a balení zlikvidujte dle předpisů a s ohledem na životní prostředí.

22 Prohlášení o konformitě EU**22.1 KombiMotor STIHL KMA 130 R**

ANDREAS STIHL AG & Co. KG
Badstraße 115
D-71336 Waiblingen
Německo

na vlastní zodpovědnost prohlašuje, že

- konstrukce: akumulátorový KombiMotor
- výrobní značka: STIHL
- typ: KMA 130 R
- Sériová identifikace: 4867

odpovídá patřičným předpisům ve znění směrnic 2011/65/EU, 2006/42/EG, 2014/30/EU a 2000/14/EG a je vyvinut a vyroben podle vždy k datu výroby platným verzím následujících norem v souvislosti s KombiNářadímí, která jsou jmenovaná v tomto návodu k použití: EN 55014-1, EN 55014-2, EN 60335-1, EN 60745-1 a EN ISO 12100 za zohlednění norem EN 60335-2-72, EN 50636-2-91, EN 50636-2-100, EN 60745-2-13 a EN 60745-2-15.

KombiMotor popsaný v tomto návodu k použití se smí používat pouze s KombiNářadím, které je vyjmenováno v tomto návodu k použití.

Technické podklady jsou uloženy u homologace firmy ANDREAS STIHL AG & Co. KG.

Rok výroby, země výroby a výrobní číslo jsou uvedeny na KombiMotoru.

Waiblingen, 1.11.2017

ANDREAS STIHL AG & Co. KG

v zast.



Thomas Elsner, vedoucí managementu výrobků a služeb

23 Adresy

23.1 Hlavní sídlo firmy STIHL

ANDREAS STIHL AG & Co. KG
Postfach 1771
D-71307 Waiblingen

23.2 Distribuční společnosti STIHL

NĚMECKO

STIHL Vertriebszentrale AG & Co. KG
Robert-Bosch-Straße 13
64807 Dieburg
Telefon: +49 6071 3055358

RAKOUSKO

STIHL Ges.m.b.H.
Fachmarktstraße 7
2334 Vösendorf
Telefon: +43 1 86596370

ŠVÝCARSKO

STIHL Vertriebs AG
Isenrietstraße 4
8617 Mönchaltorf
Telefon: +41 44 9493030

ČESKÁ REPUBLIKA

Andreas STIHL, spol. s r.o.
Chrlická 753
664 42 Modřice

23.3 Dovozci firmy STIHL

BOSNA-HERCEGOVINA

UNIKOMERC d. o. o.
Bišće polje bb
88000 Mostar
Telefon: +387 36 352560
Fax: +387 36 350536

CHORVATSKO

UNIKOMERC – UVOZ d.o.o.
Sjedište:
Amruševa 10, 10000 Zagreb
Prodaja:
Ulica Kneza Ljudevita Posavskog 56, 10410 Velika Gorica
Telefon: +385 1 6370010
Fax: +385 1 6221569

TURECKO

SADAL TARIM MAKİNALARI DIŞ TİCARET A.Ş.
Alsancak Sokak, No:10 I-6 Özel Parsel
34956 Tuzla, İstanbul
Telefon: +90 216 394 00 40
Fax: +90 216 394 00 44

24 Všeobecné bezpečnostní pokyny pro elektrické stroje

24.1 Úvod

V této kapitole jsou uvedeny předformulované, všeobecně platné bezpečnostní pokyny v normě EN/IEC 62841 pro rukou vedené, motorem poháněné elektrické stroje a nářadí.

STIHL tyto texty musí otisknout.

Bezpečnostní pokyny k zabránění elektrické rány, uvedené pod bodem "Elektrická bezpečnost", nejsou aplikovatelné na akumulátorové výrobky STIHL.



VAROVÁNÍ

Přečtěte si všechny bezpečnostní pokyny, návody, ilustrace a technická data, jimiž je tento elektrický stroj opatřen. Zanedbání a nedodržení následujících pokynů mohou způsobit úraz elektrickým proudem, požár a/nebo další těžké úrazy. Všechny bezpečnostní pokyny a návody bezpečně uložit pro další použití.

Pojem „elektrický stroj“, používaný v bezpečnostních pokynech, se vztahuje na elektrické nářadí napájené ze sítě (se síťovým kabelem) nebo na elektrické nářadí napájené akumulátorem (bez síťového kabelu).

24.2 Bezpečnost pracoviště

- Své pracoviště udržujte v čistém stavu a dobře osvětlené.**
Nepořádek nebo neosvětlené pracoviště mohou vést k úrazům.
- Nikdy s elektrickým strojem nepracujte v prostředí ohroženém explozí, ve kterém se nacházejí hořlavé kapaliny, plyny nebo vznětlivý prach jakéhokoli druhu.**
Elektrické stroje produkují elektrické jiskry, které by mohly vznětlivý prach či vznětlivé výpary zapálit.
- Během práce s elektrickým strojem nepouštějte děti a jiné osoby do jeho blízkosti.** V případě odpoutání pozornosti by mohlo dojít ke ztrátě vaší kontroly nad strojem.

24.3 Elektrická bezpečnost

- Připojovací elektrická vidlice elektrického stroje musí být vhodná pro síťovou zásuvku. Elektrická vidlice se nikdy nesmí žádným způsobem pozměňovat. Nikdy nepoužívejte žádné adaptérové vidlice v kombinaci s elektrickými stroji s ochranným uzemněním.** Nezměněné elektrické vidlice a vhodné zásuvky snižují nebezpečí úrazu elektrickým proudem.
- Vyhnete se tělesným kontaktům s uzemněnými plochami například trubek, topných těles, elektrických sporáků a ledniček.** Existuje zde zvýšené riziko úrazu elektrickým proudem v případě, že je vaše tělo uzemněno.
- Elektrické stroje nikdy nenechávat na dešti či v mokru.** Proniknutí vody do elektrického stroje zvyšuje riziko úrazu elektrickým proudem.
- Nepoužívejte kabel k jiným účelům, např. k nošení elektrického stroje, k jeho zavěšování nebo k vytahování vidlice ze zásuvky. Kabel udržovat daleko od zdrojů vysokých teplot, oleje, ostrých hran nebo pohyblivých částí stroje.** Poškozené či zamotané kabely zvyšují riziko elektrické rány.
- V případě, že s elektrickým strojem budete pracovat venku, používejte pouze takové prodlužovací kabely, které jsou vhodné také pro venkovní práce.** Použití prodlužovacího kabelu vhodného pro venkovní práce snižuje riziko úrazu elektrickým proudem.
- Pokud se nelze vyhnout provozu elektrického stroje ve vlhkém prostředí, používejte zásadně vždy ochranný spínač proti nedostatečnému proudu.** Použití ochranného spínače proti nedostatečnému proudu snižuje riziko úrazu elektrickým proudem.

24.4 Bezpečnost osob

- Při práci buďte pozorní, dbejte na to, co děláte a s elektrickým strojem pracujte vždy s rozmyslem. Nikdy s elektrickým strojem nepracujte, jste-li unaveni nebo pod**

vlivem drog, alkoholu či léků. Jakákoliv krátká momentální nepozornost během práce s elektrickým strojem může mít za následek vážné úrazy.

- b) **Noste osobní ochranné vybavení a zásadně vždy ochranné brýle.** Použití osobního ochranného vybavení, jako např. ochranné protiprašné masky, bezpečnostních bot s hrubou, neklouzavou podrážkou, ochranné přilby nebo ochrany sluchu, podle druhu a použití elektrického stroje, snižuje riziko úrazů.
- c) **Zabraňte nechtěnému, samovolnému uvedení stroje do provozu. Ještě dříve, než připojíte elektrický stroj na síťové napájení a/nebo na akumulátor, než ho zdvihnete nebo hodláte přenést, se bezpodmínečně přesvědčte o tom, že je vypnutý.** Pokud máte při přenášení elektrického stroje prst na spínači, nebo stroj připojujete na síťové napájení v zapnutém stavu, může to vést k úrazům.
- d) **Před zapnutím elektrického stroje vždy zásadně odstraňte nářadí k jeho seřizování nebo šroubováky.** Nářadí či klíče, které by se nacházely v jednom z rotujících dílů stroje, by mohly vést k úrazům.
- e) **Vyhnete se jakémukoli abnormálnímu držení těla.** Zajistěte si pevný postoj a udržte neustále správnou rovnováhu. Tím můžete elektrický stroj lépe kontrolovat i v neočekávaných situacích.
- f) **Noste vhodný oděv. Nikdy nenoste široký, volný oděv ani žádné šperky a ozdoby. Vlasy a oděv udržujte ve správné vzdálenosti od pohybujících se částí stroje.** Volný oděv, šperky, ozdoby či dlouhé vlasy by se mohly zachytit v pohybujících se částech stroje.
- g) **Pokud je možné namontovat prach odsávající nebo prach zachycující zařízení, je třeba je připojit a správně použít.** Použití zařízení pro odsávání prachu může snížit ohrožení zdraví vlivem prachu.
- h) **Nepodléhejte falešnému pocitu bezpečnosti a nezanedbávejte bezpečnostní pravidla pro elektrické stroje, i když jste po mnohanásobném použití s elektrickým strojem dobře obeznámeni.** Nepozorné zacházení a jednání může během zlomků vteřiny vést k těžkým úrazům.

24.5 Použití a zacházení s elektrickým strojem

- a) **Stroj nikdy nepřetěžujte. Pro vaši práci použijte elektrický stroj, který je pro ni určen.** S vhodným elektrickým strojem pracujete v uvedeném výkonostním pásmu lépe a bezpečněji.
- b) **Nikdy nepoužívejte elektrický stroj, jehož spínač je defektní.** Elektrický stroj, který se již nedá zapnout či vypnout, je nebezpečný a musí být opraven.
- c) **Dříve, než začnete na stroji provádět seřizovací úkony, výměnu pracovních dílů nebo elektrický nástroj odložíte, zásadně vždy nejdříve vytáhněte elektrickou vidlici ze zásuvky a/nebo odstraňte vyjímatelný akumulátor.** Toto bezpečnostní opatření zabrání jakémukoli nechtěnému naskočení elektrického stroje.
- d) **Nepoužívané elektrické stroje skladujte mimo dosah dětí. Nikdy nedovolte používat tento stroj osobám, které nejsou s tímto strojem obeznámeny a které si nepřečetly tyto pokyny a návody.** Elektrické stroje jsou nebezpečné v případech, že jsou používány nezkušenými osobami.
- e) **Elektrické stroje a používané nářadí pečlivě ošetřujte.** Vždy kontrolujte, zda pohyblivé díly stroje dokonale fungují a nezadrhávají se, zda jednotlivé součásti nejsou zlomené či prasklé a nebo jinak poškozené tak, že je tím negativně ovlivněna funkce elektrického stroje. Před zahájením práce s elektrickým strojem nechte poškozené díly opravit. Příčina mnoha úrazů spočívá ve špatné údržbě elektrických strojů.
- f) **Řezné nářadí udržujte v čistém a správně naostřeném stavu.** Pečlivě ošetřované řezné nástroje s ostrými břity mají nižší sklon k zaklesnutí a jejich vedení při práci je snadnější.
- g) **Elektrický stroj, používané nářadí a pracovní nástroje atd. používejte patřičně podle těchto pokynů a návodů.** Zásadně přitom zohledněte také pracovní podmínky a k provedení naplánované práce. Použití elektrických strojů k jinému než k předurčenému použití může vést k nebezpečným situacím.
- h) **Udržujte rukojeti a plochy k uchopení v suchém, čistém stavu, bez oleje a tuků.** Kluzké rukojeti a plochy k uchopení nedovolují žádnou bezpečnou obsluhu a kontrolu elektrického stroje v nepředvídatelných situacích.

24.6 Servis

- a) **Elektrický stroj nechávejte opravovat pouze kvalifikovaným odborným personálem a pouze za použití originálních náhradních dílů.** Tím je zajištěno, že bezpečnost elektrického stroje zůstane zachována.
- b) **Neprovádějte nikdy údržbu poškozeného akumulátoru.** Veškeré údržbářské úkony na akumulátorech by měly být prováděny pouze výrobcem nebo zplnomocněnými servisními dílnami.

24.7 Použití a zacházení s akumulátorovým strojem

- a) **Nabíjení akumulátorů provádějte pouze výrobcem doporučenými nabíječkami.** Nabíječka, která je vhodná pro určitý druh akumulátorů, hrozí v případě použití s jinými akumulátory nebezpečí požáru.
- b) **V elektrických nástrojích používejte pouze pro ně předurčené akumulátory.** Při použití jiných akumulátorů může hrozit nebezpečí úrazu či požáru.
- c) **Akumulátor, který právě není používán, nepřechovávat v blízkosti kancelářských spínátek, mincí, klíčů, hřebíků, šroubů a jiných kovových předmětů, které by mohly způsobit přemostění kontaktů.** Zkrat mezi kontakty akumulátoru může mít za následek popálení či požár.
- d) **Při nesprávném použití může z akumulátoru vytéct kapalina. Vyhněte se kontaktu s ní. Při náhodném kontaktu s kapalinou se ihned opláchnout vodou. Pokud by se kapalina dostala do očí, obraťte se navíc s žádostí o pomoc na lékaře.** Z akumulátoru vytékající kapalina může způsobit podráždění pokožky nebo popálení.
- e) **Nepoužívejte žádný poškozený nebo pozměněný akumulátor.** Poškozené nebo pozměněné akumulátory se mohou chovat nepředvídatelně a mohou vést k požáru, explozi nebo úrazům.
- f) **Nikdy nevystavujte akumulátor ohni nebo vysokým teplotám.** Oheň nebo teploty nad 130 °C (265 °F) mohou vyvolat explozi.
- g) **Dodržujte všechny pokyny a odkazy k nabíjení a nenabíjejte akumulátor nebo akumulátorový stroj nikdy mimo v návodu k použití uvedeného tepelného pásma.**

Falešné nabíjení nebo nabíjení mimo dovoleného tepelného pásma může akumulátor zničit a zvýšit nebezpečí požáru.

24.8 Servis

- a) **Elektrický stroj nechávejte opravovat pouze kvalifikovaným odborným personálem a pouze za použití originálních náhradních dílů.** Tím je zajištěno, že bezpečnost elektrického stroje zůstane zachována.
- b) **Neprovádějte nikdy údržbu poškozeného akumulátoru.** Veškeré údržbářské úkony na akumulátorech by měly být prováděny pouze výrobcem nebo zplnomocněnými servisními dílnami.

Tartalomjegyzék

1	Előszó	198	8	A csatlakozóvezeték dugaszának bedugása és kihúzása	210
2	Erre a használati útmutatóra vonatkozó információk	198	8.1	A csatlakozóvezeték dugójának bedugása	210
2.1	Vonatkozó dokumentumok	198	8.2	A csatlakozóvezeték dugójának kihúzása	211
2.2	A figyelmeztetések jelölése a szövegben	199	9	KombiMotor bekapcsolása és kikapcsolása	211
2.3	Szimbólumok a szövegben	199	9.1	KombiMotor bekapcsolása	211
3	Áttekintés	199	9.2	KombiMotor kikapcsolása	211
3.1	KombiMotor	199	10	KombiMotor ellenőrzése	211
3.2	Hordozórendszerek	200	10.1	Kezelőelemek vizsgálata	211
3.3	Szimbólumok	201	11	KombiMotorral való munkavégzés	212
4	Biztonsági tudnivalók	201	11.1	A KombiMotor tartása és vezetése	212
4.1	Figyelmeztető szimbólumok	201	11.2	Teljesítményfokozat beállítása	212
4.2	Rendeltetésszerű használat	201	11.3	Munkálatok	212
4.3	A felhasználóval szemben támasztott követelmények	201	12	Munka után	213
4.4	Ruházat és felszerelés	202	12.1	Munkavégzés után	213
4.5	Munkaterület és környezet	202	13	Szállítás	213
4.6	Biztonságos állapot	203	13.1	KombiMotor szállítása	213
4.7	Munkálatok	203	14	Tárolás	213
4.8	Szállítás	204	14.1	KombiMotor tárolása	213
4.9	Tárolás	204	15	Tisztítás	213
4.10	Tisztítás, karbantartás és javítás	204	15.1	KombiMotor tisztítása	213
5	KombiMotor felkészítése a használatra	205	16	Karbantartás és javítás	213
5.1	KombiMotor felkészítése a használatra	205	16.1	KombiMotor karbantartása és javítása	213
6	KombiMotor összeszerelése	206	17	Hibaelhárítás	214
6.1	A körfogantyú felszerelése	206	17.1	A KombiMotor és az akkumulátor üzemzavarainak elhárítása	214
6.2	Előtolási korlátozóval felszerelt körfogantyú felszerelése	206	18	Műszaki adatok	216
7	KombiMotor beállítása a felhasználó számára	206	18.1	KombiMotor STIHL KMA 130 R	216
7.1	A STIHL AR akkumulátor használata	206	18.2	Zaj- és rezgésértékek	216
7.2	Hordozórendszerrel történő használata	207	18.3	REACH	216
7.3	„Csatlakozóvezeték AP övtáskával” történő használata	209	19	Kombinációk KombiSzerszámokkal	216
7.4	A körfogantyú elhelyezése és beállítása	210	19.1	STIHL KMA 130 R	216

STIHL

Ez a használati utasítás szerzői jogvédelem alatt áll. Minden jog fenntartva, különös tekintettel a sokszorosításra, a fordításra és az elektronikus rendszerekben történő feldolgozásra.

20 Pótalkatrészek és tartozékok	217
20.1 Pótalkatrészek és tartozékok.....	217
21 Ártalmatlanítás	217
21.1 KombiMotor kezelése hulladékként.....	217
22 EK Megfelelőségi nyilatkozat	217
22.1 KombiMotor STIHL KMA 130 R.....	217
23 Általános biztonsági előírások az elektromos szerszámokhoz	218
23.1 Bevezető.....	218
23.2 Munkaterületi biztonság.....	218
23.3 Elektromos biztonság.....	218
23.4 Személyi biztonság.....	219
23.5 Az elektromos szerszám használata és kezelése.....	219
23.6 Szerviz.....	220
23.7 Az akkumulátoros szerszám használata és kezelése.....	220
23.8 Szerviz.....	221

1 Előszó

Tisztelt Vásárlónk!

Örömünkre szolgál, hogy STIHL-termék mellett döntött. Termékeink fejlesztése és gyártása csúcsművészetben történik, ügyfeleink szükségleteinek megfelelően. Így magas megbízhatóságú termékek jönnek létre, amelyek az extrém igénybevétel próbáját is kiállják.

A STIHL a szervizelés terén is csúcsművészetet nyújt Önnek. Márkaszervizeink szakértő tanácsadást és betanítást, valamint átfogó műszaki segítséget nyújtanak.

Köszönjük bizalmát és sok örömet kívánunk a STIHL-termékek használatához.

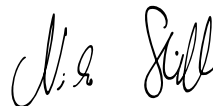

Dr. Nikolas Stihl

FONTOS! HASZNÁLAT ELŐTT OLVASSA EL ÉS ÓRIZZE MEG.

2 Erre a használati útmutatóra vonatkozó információk

2.1 Vonatkozó dokumentumok

A helyi biztonsági előírások érvényesek.

- ▶ A jelen használati utasításon túl olvassa el, értse meg és tartsa meg az alábbi dokumentumokat is:
 - Használati utasítás, az éppen használt STIHL KombiSzerszámra vonatkozóan
 - Használati utasítás és csomagolás, a használt vágószerszámra vonatkozóan
 - Használati utasítás, a használt hordozórendszerre vonatkozóan

- Használati utasítás, STIHL AR akkumulátor
- Használati utasítás, „Csatlakozóvezetékes AP övtáska“
- Biztonsági utasítások, STIHL AP akkumulátor
- Használati utasítás, STIHL AL 101, 300, 500 töltőkészülékek
- Biztonsági információk, a beépített akkumulátorral ellátott STIHL termékekre és akkumulátorokra vonatkozóan: www.stihl.com/safety-data-sheets

2.2 A figyelmeztetések jelölése a szövegben



FIGYELMEZTETÉS

Olyan veszélyekre utal, amelyek súlyos sérüléseket vagy halált okozhatnak.

- ▶ A megnevezett intézkedésekkel súlyos sérülések vagy halál kerülhető el.

TUDNIVALÓ

Olyan veszélyekre utal, amelyek anyagi károkat okozhatnak.

- ▶ A megnevezett intézkedésekkel anyagi károk kerülhetők el.

2.3 Szimbólumok a szövegben



Ez a szimbólum e használati útmutató egyik fejezetére utal.

3 Áttekintés

3.1 KombiMotor

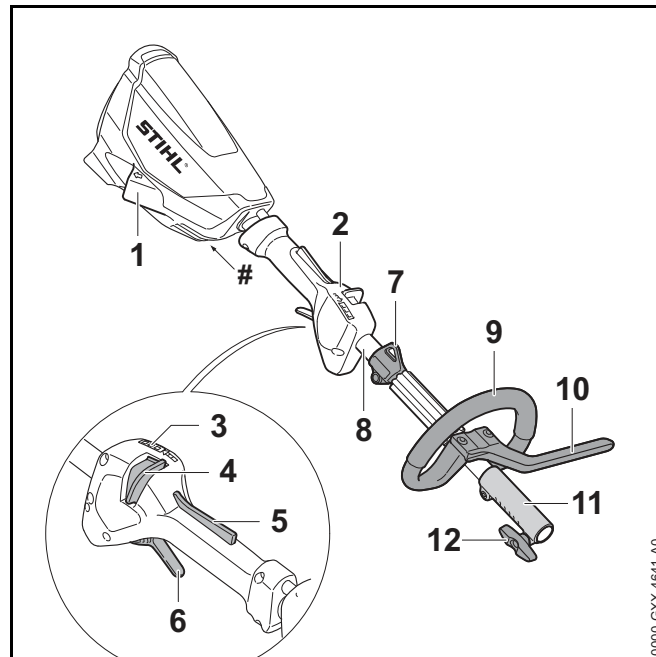

1 Hüvely

A hüvely a csatlakozóvezeték dugaszának bedugására szolgál.

2 Kezelőfogantyú

A kezelőfogantyú a KombiMotor kezelésére, tartására és vezetésére szolgál.

3 LED-ek

A LED-ek a beállított teljesítményfokozatot mutatják.

4 Kireteszelő tolóka

A kireteszelő tolóka a kapcsolóemeltűzárral együtt a kapcsolóemeltű kioldására szolgál. A kireteszelő tolóka a teljesítményfokozat beállítására szolgál.

5 Kapcsolóemeltűzár

A kapcsolóemeltűzár a kireteszelő tolokával együtt a kapcsolóemeltű kioldására szolgál.

6 Kapcsolóemeltű

A kapcsolóemeltű be- és kikapcsolja a KombiMotort.

7 Hordozófül

A hordozófül a hordozórendszer beakasztására szolgál.

8 Szár

A szár köti össze valamennyi alkatrészt.

9 Körfogantyú

A körfogantyú a KombiMotor tartására és vezetésére szolgál.

10 Előtölési korlátozó

Az előtolási korlátozó korlátozza a távolságot a kezelő lába és a fém vágószerszám között.

11 Csatlakozókarmantyú

A csatlakozókarmantyú köti össze a KombiMotort egy KombiSzerszámmal.

12 Szorítócsavar

A szorítócsavar rácsatolja a KombiSzerszámot a szárra

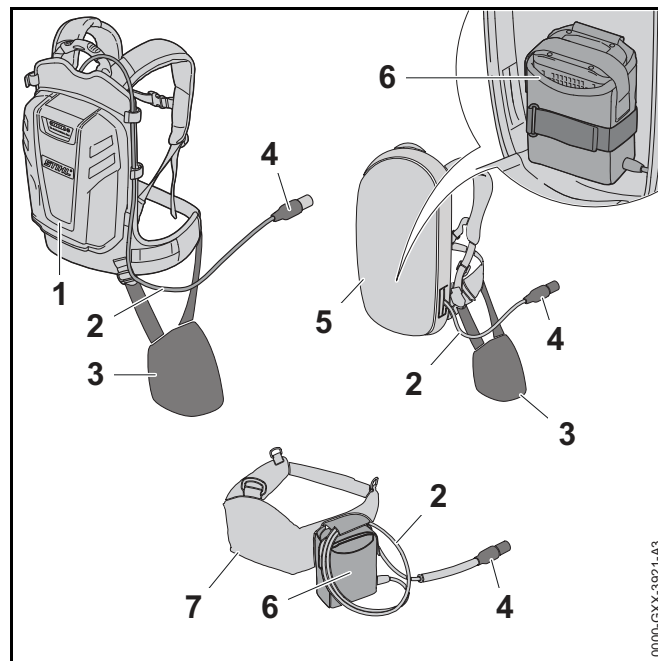
Teljesítménytábla a gépszámmal**3.2 Hordozórendszerek****1 STIHL AR akkumulátor**

A STIHL AR akkumulátor el tudja látni a KombiMotort energiával.

2 Csatlakozóvezeték

A csatlakozóvezeték összeköti a KombiMotort az akkumulátorral vagy a „Csatlakozóvezetékes AP övtáskával”.

3 Párnabetét

A párnabetét a KombiMotornak a STIHL AR akkumulátoron történő vagy a beépített „Csatlakozóvezetékes AP övtáskával” ellátott hordozórendszernek a rögzítésére szolgál.

4 A csatlakozóvezeték dugasza

A csatlakozóvezeték dugasza összeköti a KombiMotort a „Csatlakozóvezetékes AP övtáskával” vagy egy STIHL AR akkumulátorral.

5 Hordozórendszer beépített „Csatlakozóvezetékes AP övtáskával”

A hordozórendszer el tudja látni a KombiMotort energiával.

6 „Csatlakozóvezetékes AP övtáska”

A „Csatlakozóvezetékes AP övtáska” el tudja látni a KombiMotort energiával.

7 Akkumulátorszíj rászereelt „Csatlakozóvezetékes AP övtáskával”

Az akkumulátorszíj el tudja látni a KombiMotort energiával.

3.3 Szimbólumok

A szimbólumok a KombiMotoron lehetnek feltüntetve és a következőket jelentik:

 Ez a szimbólum mutatja, melyik irányba kell tolni a kireteszelő tolokát.

 **LWA** Garantált zajteljesítményszint dB(A)-ban a 2000/14/EK irányelv szerint, a termékek zajkibocsátásának összehasonlíthatóságához.

 A terméket ne dobja a háztartási szemétkébe.

4 Biztonsági tudnivalók**4.1 Figyelmeztető szimbólumok**

A KombiMotoron lévő figyelmeztető szimbólumok jelentése:

 Tartsa be a biztonsági utasításokat és azok intézkedéseit.

 Olvassa el, értse meg, és tartsa meg a használati utasítást.



A munka megszakításakor, szállításakor, tárolás, karbantartás vagy javítás esetén húzza ki a csatlakozóvezeték dugaszát a hüvelyből.

4.2 Rendeltetésszerű használat

A STIHL KMA 130 R KombiMotor különféle STIHL KombiSzerszámok meghajtására szolgál.

A KombiMotort esőben is lehet használni.

A KombiMotort nem szabad hóban használni.

A KombiMotort egy „Csatlakozóvezetékes AP övtáskával” ellátott STIHL AP akkumulátor vagy egy STIHL AR akkumulátor látja el energiával.

▲ FIGYELMEZTETÉS

- A STIHL által a KombiMotorhoz nem engedélyezett akkumulátorok tűzveszélyeket és robbanásokat okozhatnak. Súlyos vagy halálos személyi sérülések és anyagi károk következhetnek be.
 - ▶ A KombiMotort egy „Csatlakozóvezetékes AP övtáskával” ellátott STIHL AP akkumulátorral vagy egy STIHL AR akkumulátorral használja.
- Amennyiben a KombiMotort vagy az akkumulátort nem rendeltetés szerint használják, súlyos vagy halálos személyi sérülések, és anyagi károk keletkezhetnek.
 - ▶ A KombiMotort a jelen használati utasításban leírt módon használja.
 - ▶ Az akkumulátort oly módon használja, ahogy az a „Csatlakozóvezetékes AP övtáska” vagy a STIHL AR akkumulátor használati utasításában le van írva.

4.3 A felhasználóval szemben támasztott követelmények**▲ FIGYELMEZTETÉS**

- A felhasználók betanítás nélkül nem tudják a KombiMotor veszélyeit felismerni vagy felbecsülni. A felhasználó vagy más személyek súlyos személyi sérüléseket szenvedhetnek el vagy meg is halhatnak.



- ▶ Olvassa el, értse meg, és tartsa meg a használati utasítást.

- ▶ Amennyiben a KombiMotort továbbadja más személynek: Adja át vele együtt a használati utasítást is.
- ▶ Bizonyosodjon meg arról, hogy a felhasználó megfelel a következő követelményeknek:
 - A felhasználó kaphent.
 - A felhasználó fizikailag, érzékszervileg és szellemi képességeinél fogva képes a KombiMotort kezelni és azzal dolgozni. Amennyiben a felhasználó fizikai, érzékszervi vagy szellemi képességeinél fogva korlátozottan képes erre, a felhasználó csak felügyelet mellett vagy egy felelős személy utasításai szerint dolgozhat a berendezéssel.
 - A felhasználó képes felismerni és felbecsülni a KombiMotor veszélyeit.
 - A felhasználó nagykorú vagy a felhasználó a nemzeti jogszabályok szerint felügyelet mellett képzést fog kapni a szakmára.
 - A felhasználó részesült STIHL márkaszerviz vagy szakember általi oktatásban, mielőtt először dolgozna a KombiMotorral.
 - A felhasználó nem áll alkohol, orvosságok vagy drogok hatása alatt.
- ▶ Amennyiben bizonytalanságok merülnének fel: Forduljon STIHL márkaszervizhez.

4.4 Ruházat és felszerelés

⚠ FIGYELMEZTETÉS

- Munkavégzés közben a hosszú haj becsípődhet a KombiMotorba. A kezelő súlyos sérülést szenvedhet.
 - ▶ A hosszú haját úgy kell összekötni és rögzíteni, hogy a haj a váll felett legyen.
- A leeső tárgyak fejsérüléseket okozhatnak.
 - ▶ Ha munka közben tárgyak zuhanhatnak le: Viseljen védősisakot.
- Munkavégzés közben por kavarodhat fel. A belélegzett por károsíthatja az egészséget és allergiás reakciókat válthat ki.
 - ▶ Amennyiben por keveredik fel: Viseljen porvédőmaszkot.
- A nem megfelelő ruházat beakadhat fába, bozótba és a KombiMotorba. A nem megfelelő ruházatot viselő kezelők súlyosan megsérülhetnek.
 - ▶ Viseljen testhez simuló ruházatot.
 - ▶ Vegye le a sálakat és az ékszereket.
- Ha a kezelő nem megfelelő lábbelit visel, elcsúszhat. A kezelő megsérülhet.
 - ▶ Viseljen kemény, recézett talpú, zárt lábbelit.

4.5 Munkaterület és környezet

⚠ FIGYELMEZTETÉS

- A beavatatlan személyek, a gyermekek és állatok nem tudják a KombiMotor veszélyeit felismerni és felbecsülni. A beavatatlan személyek, gyermekek és állatok súlyosan megsérülhetnek.
 - ▶ A beavatatlan személyeket, gyermekeket és állatokat tartsa távol a munkaterülettől.
 - ▶ A KombiMotort ne hagyja felügyelet nélkül.
 - ▶ Biztosítsa, hogy gyermekek ne tudjanak a KombiMotorral játszani.

- A KombiMotor elektromos alkatrészei szikrákat gerjeszhetnek. A szikrák gyúlékony vagy robbanékony környezetben tűzveszékelt és robbanásokat okozhatnak. Súlyos vagy halálos személyi sérülések és anyagi károk következhetnek be.
 - ▶ Ne dolgozzon gyúlékony vagy robbanékony környezetben.

4.6 Biztonságos állapot

A KombiMotor akkor van biztonságos állapotban, amikor a következő feltételek teljesülnek:

- A KombiMotor sérülésmentes.
- A KombiMotor tiszta.
- A kezelőelemek működnek és nincsenek módosítva.
- Egy, a jelen használati utasításban megnevezett KombiSzerszám van felszerelve.
- A KombiSzerszám megfelelően van felszerelve.
- Kizárólag ehhez a KombiMotorhoz illő, eredeti STIHL tartozék van rászelve.
- A tartozék megfelelően van felszerelve.

▲ FIGYELMEZTETÉS

- Nem biztonságos állapotban az alkatrészek nem működnek megfelelően, és a biztonsági berendezések hatástalanná válnak. Súlyos vagy halálos személyi sérülések következhetnek be.
 - ▶ Sérülésmentes KombiMotorral dolgozzon.
 - ▶ Ha a KombiMotor bepiszkolódott: Tisztítsa meg a KombiMotort.
 - ▶ Ne módosítsa a KombiMotort. Kivétel: Egy, a jelen használati utasításban megnevezett KombiSzerszám felszerelése.
 - ▶ Amennyiben a kezelőelemek nem működnek: Ne dolgozzon a KombiMotorral.
 - ▶ Kizárólag ehhez a KombiMotorhoz illő eredeti STIHL tartozékot szereljen fel.

- ▶ A KombiSzerszámot a KombiSzerszám használati utasításában leírt módon szerelje fel.
- ▶ A tartozékot a jelen használati utasításban vagy a tartozék használati utasításában leírt módon szerelje fel.
- ▶ Ne dugjon tárgyakat a KombiMotor nyílásaiba.
- ▶ Cserélje ki az elhasznált vagy sérült figyelmeztető táblákat.
- ▶ Amennyiben bizonytalanságok merülnének fel: Forduljon STIHL márkaszervizhez.

4.7 Munkálatok

▲ FIGYELMEZTETÉS

- A kezelő bizonyos helyzetekben nem tud koncentrált odafigyeléssel tovább dolgozni. A kezelő megbotolhat, eleshet és súlyosan megsérülhet.
 - ▶ Dolgozzon nyugodtan és meggondoltan.
 - ▶ Amennyiben a fény- és látásviszonyok gyengék: Ne dolgozzon a KombiMotorral.
 - ▶ Egyedül kezelje a KombiMotort.
 - ▶ Ügyeljen az akadályokra.
 - ▶ A talajon állva dolgozzon és tartsa meg egyensúlyát.
 - ▶ Ha fáradtság jelei jelentkeznek: Iktasson be egy szünetet.
- Amennyiben a KombiMotor munkavégzés közben változik vagy szokatlanul viselkedik, előfordulhat, hogy a KombiMotor nincs biztonságos állapotban. Súlyos személyi sérülések és anyagi károk keletkezhetnek.
 - ▶ Hagyja abba a munkát, húzza ki a csatlakozóvezeték dugaszát a dugaszoló aljzatból, és forduljon STIHL márkaszervizhez.
- Munkavégzés közben a KombiMotor rezgéseket generálhat.



- ▶ Viseljen kesztyűt.

- ▶ Tartson munkaközi szüneteket.
- ▶ Amennyiben vérkeringési zavarok tünetei jelentkeznek: Forduljon orvoshoz.
- A kezelő veszélyes helyzetben pánikba eshet és előfordulhat, hogy nem veszi le a hordozórendszert. A kezelő súlyos sérülést szenvedhet.
 - ▶ Gyakorolja a hordozórendszer levételét.

4.8 Szállítás

▲ FIGYELMEZTETÉS

- A szállítás alatt a KombiMotor felborulhat vagy mozoghat. Személyi sérülések és anyagi károk keletkezhetnek.



- ▶ Húzza ki a csatlakozóvezeték dugaszát a hüvelyből.

- ▶ Amennyiben KombiSzerszám van felszerelve: A KombiMotort a rászertelt KombiSzerszám használati utasításában leírt módon szállítsa
- ▶ Biztosítsa a KombiMotort feszítőhevederrel, szíjjal vagy egy hálóval úgy, hogy ne tudjon felborulni és mozogni.

4.9 Tárolás

▲ FIGYELMEZTETÉS

- A gyermekek nem tudják a KombiMotor veszélyeit felismerni és felbecsülni. A gyermekek súlyos sérüléseket szenvedhetnek.



- ▶ Húzza ki a csatlakozóvezeték dugaszát a hüvelyből.

- ▶ A KombiMotort gyermekek által nem hozzáférhető helyen kell tartani.

- A KombiMotor elektromos érintkezői és fém alkatrészei nedvesség hatására berozsdásodhatnak. A KombiMotor megsérülhet.



- ▶ Húzza ki a csatlakozóvezeték dugaszát a hüvelyből.

- ▶ A KombiMotort tisztán és szárazon tárolja.

4.10 Tisztítás, karbantartás és javítás

▲ FIGYELMEZTETÉS

- Amennyiben tisztítás, karbantartás vagy javítás során be van dugva a csatlakozóvezeték dugasza, a KombiMotor véletlenül beindulhat. Súlyos személyi sérülések és anyagi károk keletkezhetnek.



- ▶ Húzza ki a csatlakozóvezeték dugaszát a hüvelyből.

- A dörzshatású tisztítószer, a vízszugárral való tisztítás vagy a hegyes tárgyak megsérthetik a KombiMotort. Amennyiben a KombiMotort nem megfelelőképpen

tisztítják, az alkatrészek nem működnek megfelelően és a biztonsági berendezések hatástalanná válnak. Súlyos személyi sérülések következhetnek be.

- ▶ A KombiMotort a jelen használati utasításban leírt módon tisztítsa.
- Amennyiben a KombiMotort nem megfelelően tartják karban vagy javítják, az alkatrészek nem működnek megfelelően és a biztonsági berendezések hatástalanná válnak. Súlyos vagy halálos személyi sérülések következhetnek be.
 - ▶ A KombiMotort ne tartsa karban saját maga és ne javítsa.
 - ▶ Amennyiben a KombiMotor karbantartása vagy javítása szükséges: Forduljon STIHL márkaszervizhez.
- A vágószerszámok tisztításakor vagy karbantartásakor a kezelő megvághatja magát az éles vágóélekkel. A kezelő megsérülhet.



- ▶ Viseljen ellenálló anyagú munkakesztyűt.

5 KombiMotor felkészítése a használatra

5.1 KombiMotor felkészítése a használatra

Minden munkakezdés előtt a következő lépéseket kell megtenni:

- ▶ Bizonyosodjon meg róla, hogy a következő alkotóelemek biztonságos állapotban vannak:
 - KombiMotor, 4.6.
 - KombiSzerszám, ahogy a KombiSzerszám használati utasításában le van írva.
 - Akkumulátor, ahogy a STIHL AR akkumulátor vagy a „Csatlakozóvezetékes AP övtáska“ használati utasításában le van írva.
- ▶ Az akkumulátort úgy ellenőrizze, ahogy az a STIHL AR akkumulátor vagy a „Csatlakozóvezetékes AP övtáska“ használati utasításában le van írva.
- ▶ Az akkumulátort a STIHL AL 101, 300, 500 töltőkészülékek utasításában leírt módon töltsse fel teljesen.
- ▶ Tisztítsa meg a KombiMotort, 15.
- ▶ Szerelje fel a körfogantyút, 6.1.
- ▶ Amennyiben fém vágószerszámú FS-KM modellt vagy RG-KM modellt használ: Szerelje fel az előtolási korlátozót, 6.2.
- ▶ A KombiSzerszámot a KombiSzerszám használati utasításában leírt módon szerelje fel.
- ▶ Vegye fel a STIHL AR akkumulátort, a hordozórendszert vagy a „Csatlakozóvezetékes AP övtáskát“ és állítsa be őket, 7.
- ▶ Állítsa be a körfogantyút, 7.4.
- ▶ Ellenőrizze a kezelőelemeket, 10.1.
 - ▶ Ha a kezelőelemek ellenőrzésekor a 3 LED elkezd pirosan villogni az akkumulátoron: Húzza ki a csatlakozóvezeték dugaszát a hüvelyből, és keressen fel egy STIHL márkakereskedőt. Üzemzavar áll fenn a KombiMotorban.

- ▶ Amennyiben nem tudja az összes lépést kivitelezni: Ne használja a KombiMotort és forduljon STIHL márkaszervizhez.

6 KombiMotor összeszerelése

6.1 A körfogantyú felszerelése

- ▶ Kapcsolja ki a KombiMotort és húzza ki a csatlakozóvezeték dugaszát a hüvelyből.

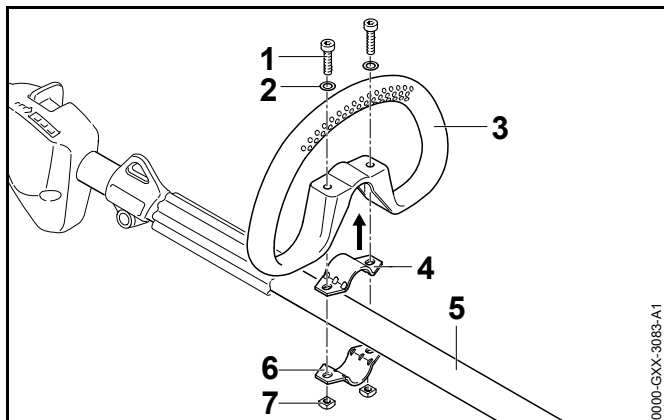

- ▶ Tegye a bilincset (4) a körfogantyúba (3).
- ▶ Helyezze a körfogantyút (3) a bilincssel (4) együtt a szárra (5).
- ▶ Helyezze az alátéteket (2) a csavarokra (1).
- ▶ Nyomja a bilincset (6) a szárra (5).
- ▶ Vezesse a csavarokat (1) a körfogantyú (3) furatain keresztül a bilincsekbe (4 és 6).
- ▶ Csavarja fel az anyákat (7) és húzza meg szorosan. A körfogantyút nem szabad ismét leszerelni.

6.2 Előtolási korlátozóval felszerelt körfogantyú felszerelése

- ▶ Kapcsolja ki a KombiMotort és húzza ki a csatlakozóvezeték dugaszát a hüvelyből.

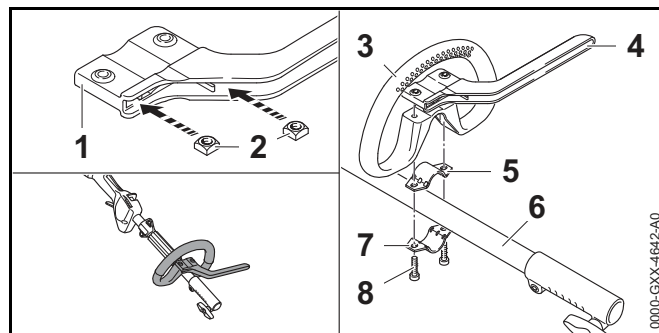

- ▶ Úgy tegye az anyákat (2) az előtolási korlátozóba (1), hogy a furatok egy vonalba essenek.
- ▶ Tegye a bilincset (5) a körfogantyúba (3).
- ▶ Helyezze a körfogantyút (3) a bilincsel (5) és az előtolási korlátozóval (4) együtt a szárra (6).
- ▶ Nyomja a bilincset (7) a szárra (6).
- ▶ Csavarja be és húzza meg szorosan a csavarokat (8).

7 KombiMotor beállítása a felhasználó számára

7.1 A STIHL AR akkumulátor használata

7.1.1 A csatlakozóvezeték elhelyezése és beállítása

A csatlakozóvezeték a felhasználó testmagasságától, és a használatától függően lehet elhelyezni és beállítani.

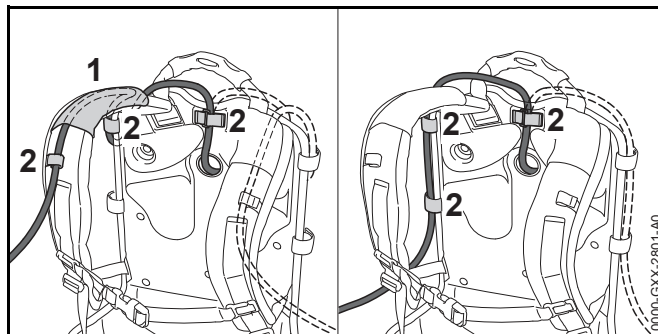

A csatlakozóvezeték a hevederen lévő vezetőelemen (1) és a csatokon (2) keresztül vagy oldal irányban a hátlapon csatokkal (2) tudja odaerősíteni.

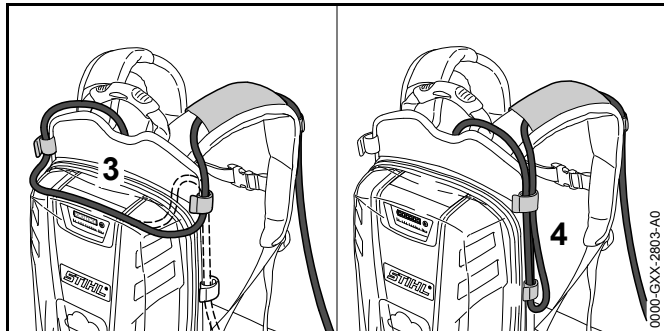

A csatlakozóvezeték hosszát a hátlapon található hurkon (3) keresztül vagy egy oldalt található hurkon (4) keresztül tudja állítani.

- ▶ Helyezze el a csatlakozóvezetékét úgy, hogy a lehető legrövidebb legyen és a munkát ne zavarja.

7.1.2 A hordozórendszer felvétele és beállítása

- ▶ Vegye fel az akkumulátort a hátára.

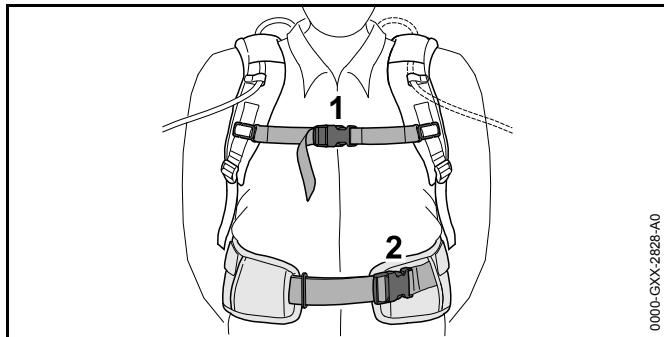

- ▶ Zárja a csípőhevederen lévő zárat (2).
- ▶ Zárja a mellhevederen lévő zárat (1).

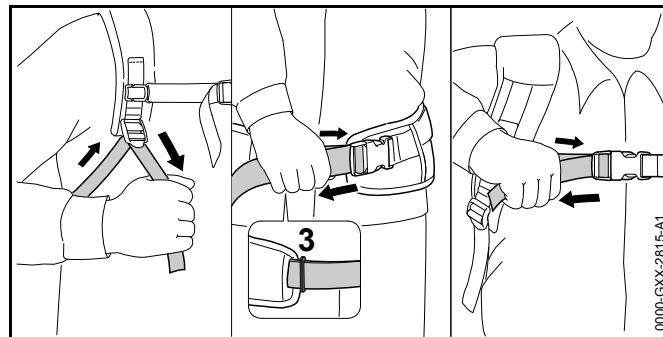

- ▶ Feszítse meg a hevedert annyira, hogy a csípőheveder a csípőn, a hátpárna pedig a háton felfeküdjön.
- ▶ A csípőheveder végét fűzze be a rögzítőszelemen (3) keresztül.
- ▶ A párnabetétet az ahhoz tartozó adatlapban leírt módon szerelje fel.

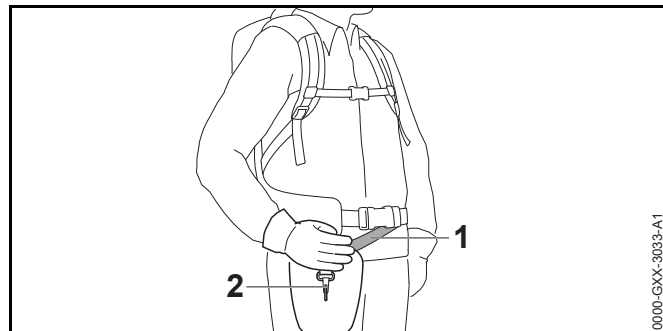

- ▶ A hevedert (1) úgy állítsa be, hogy a karabinerhorog (2) kb. tenyérnyire legyen a jobb csípő alatt.

7.2 Hordozórendszerrel történő használata

7.2.1 A csatlakozóvezeték elhelyezése és beállítása

A csatlakozóvezetékét a felhasználó testmagasságától, és a használatától függően lehet elhelyezni és beállítani.

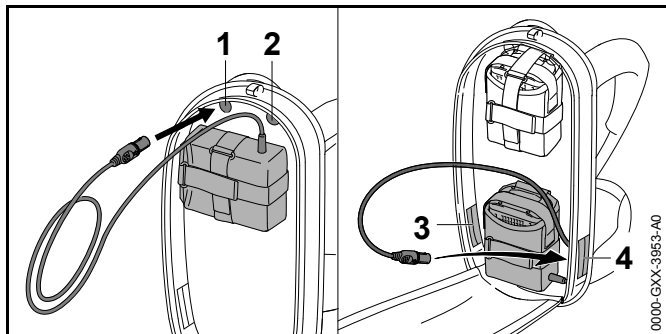

A következő nyílásokon keresztül vezethető a csatlakozóvezeték:

- bal felső nyílás (1)
- jobb felső nyílás (2)
- bal alsó nyílás (3)
- jobb alsó nyílás (4)

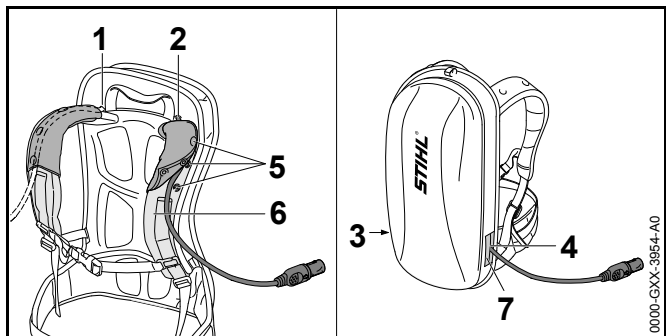

- ▶ Amennyiben a csatlakozóvezeték a bal felső nyíláson (1) és a jobb felső nyíláson (2) keresztül vezet:
 - ▶ Nyissa ki a patentkapcsokat (5).
 - ▶ Vezesse a csatlakozóvezeték a vállheveder (6) fölött..
 - ▶ Zárja a patentkapcsokat (5).
- ▶ Amennyiben a csatlakozóvezeték a bal alsó nyíláson (3) és a jobb alsó nyíláson (4) keresztül vezet: Az igénybe vett nyílást (3 vagy 4) zárja le tépőzárral (7).

- ▶ Helyezze el a csatlakozóvezeték úgy, hogy a lehető legrövidebb legyen és a munkát ne zavarja.

7.2.2 A hordozórendszer felvétele és beállítása

- ▶ Vegye fel az akkumulátort a hátára.

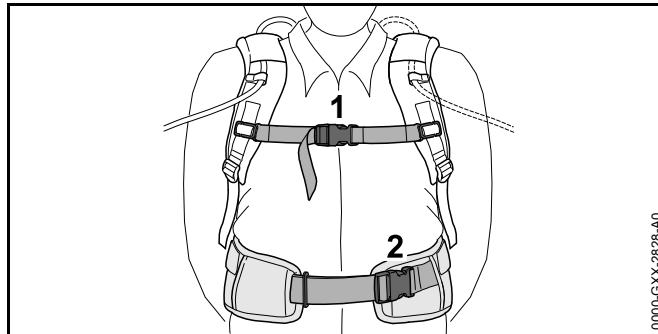

- ▶ Zárja a csípőhevederen lévő zárat (2).
- ▶ Zárja a mellhevederen lévő zárat (1).

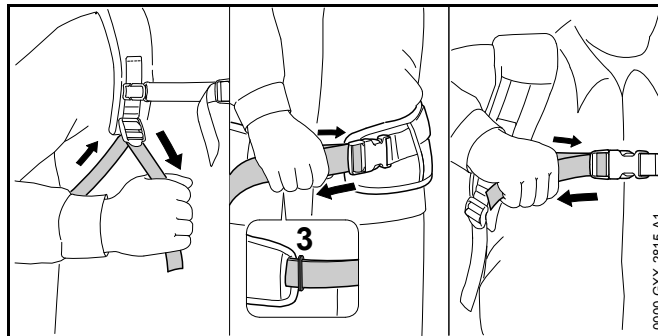

- ▶ Feszítse meg a hevedert annyira, hogy a csípőheveder a csípőn, a hátpárna pedig a háton felfeküdjön.
- ▶ A csípőheveder végét fűzze be a rögzítőszemen (3) keresztül.
- ▶ A párnabetétet az ahhoz tartozó adatlapban leírt módon szerelje fel.

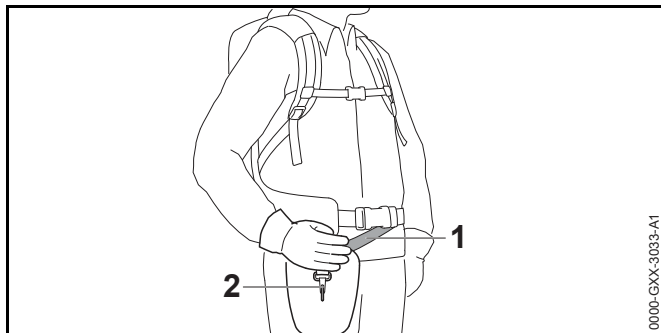

- ▶ A hevedert (1) úgy állítsa be, hogy a karabinerhorog (2) kb. tenyéryire legyen a jobb csípő alatt.

7.3 „Csatlakozóvezetékes AP övtáskával” történő használata

7.3.1 A „Csatlakozóvezetékes AP övtáska” felszerelése

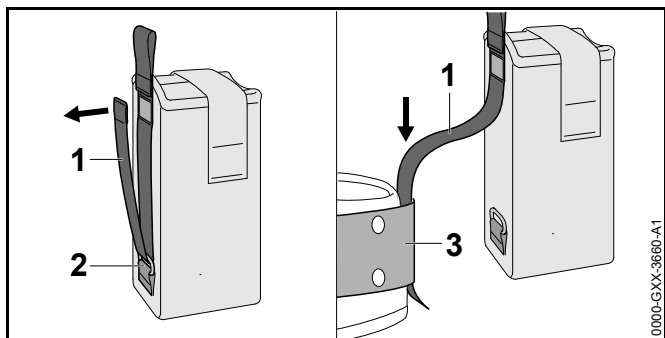

- ▶ Oldja el a tépőzárát a hevederen (1) és húzza ki a hevedert (1) a rögzítőszeletről (2).
- ▶ Vezesse át a hevedert (1) a szíjon (3).

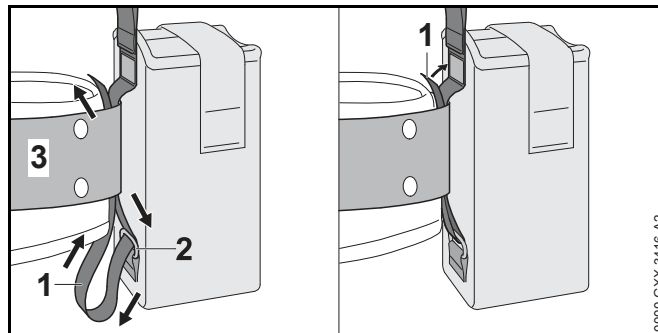

- ▶ Vezesse visszafelé a hevedert (1) a rögzítőszeletről (2) és a szíjon (3) keresztül.
- ▶ Zárja be a tépőzárát a hevederen (1).

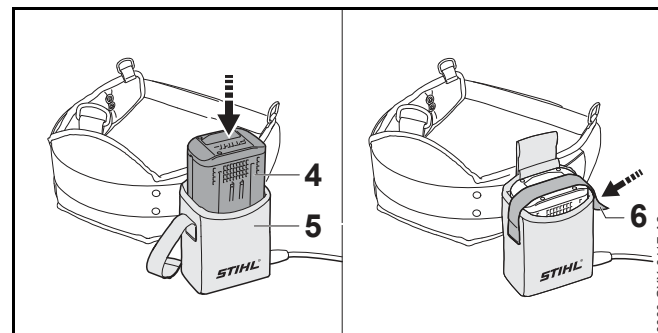

- ▶ Tolja az akkumulátort (4) ütközésig az övtáskába (5). Egy rövid hangjelzést hall.
- ▶ Rögzítse az akkumulátort (4) tépőzárral (6).

7.3.2 A csatlakozóvezeték beállítása

A csatlakozóvezeték a felhasználó testmagasságától, és a használatától függően lehet beállítani.

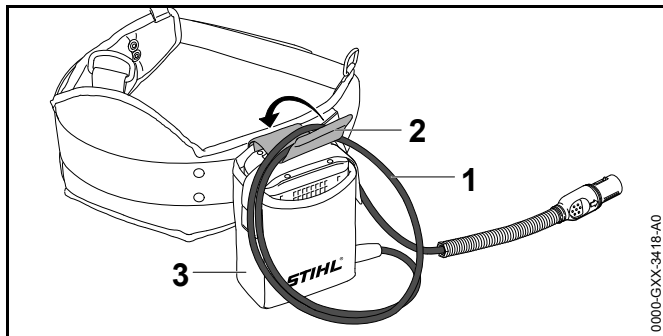

A csatlakozóvezeték hosszát egy hurkot (1) formálva lehet beállítani és egy csattal (2) lehet az övtáskához (3) erősíteni.

- ▶ Helyezze el a csatlakozóvezetékét úgy, hogy a lehető legrövidebb legyen és a munkát ne zavarja.

7.3.3 A hordozórendszer felvétele és beállítása

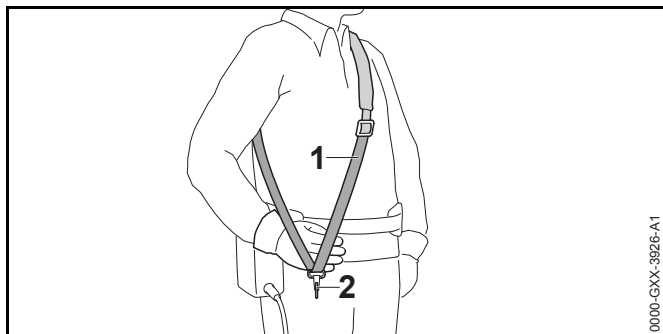

- ▶ Vegye fel az egyvállas hevedert (1).
- ▶ Az egyvállas hevedert (1) úgy állítsa be, hogy a karabinerhorog (2) kb. tenyéryire legyen a jobb csípő alatt.

7.4 A körfogantyú elhelyezése és beállítása

A felhasználó testméretétől és a használatától függően a körfogantyút különböző pozíciókba lehet állítani.

- ▶ Kapcsolja ki a KombiMotort és húzza ki a csatlakozóvezeték dugaszát a hüvelyből.

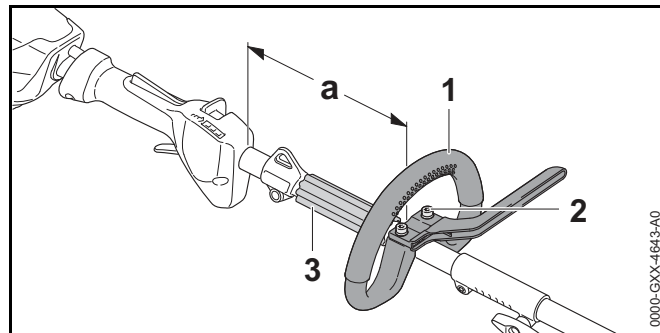

- ▶ Lazítsa meg a csavarokat (2).
- ▶ Úgy tolja a körfogantyút (1) a kívánt pozícióba, hogy a következő feltételek teljesüljenek:
 - A távköztartó (3) elfér a körfogantyú (1) és a hordozófül között.
 - a = maximum 25 cm
- ▶ Húzza meg a csavarokat (2) annyira, hogy a körfogantyút (1) ne lehessen elforgatni a nyél körül.

8 A csatlakozóvezeték dugaszának bedugása és kihúzása

8.1 A csatlakozóvezeték dugójának bedugása

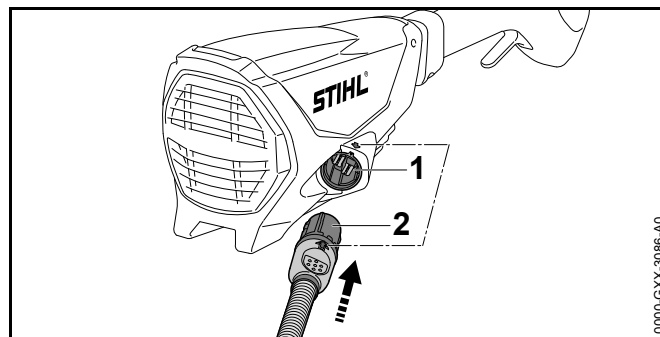

- ▶ Állítsa a csatlakozóvezeték dugóját (2) úgy, hogy a csatlakozóvezeték dugóján található nyíl (2) a hüvelyen található nyílra (1) mutasson.

- ▶ Dugja a csatlakozóvezeték dugóját (2) a hüvelybe (1). A csatlakozóvezeték dugója (2) bekattan.

8.2 A csatlakozóvezeték dugójának kihúzása

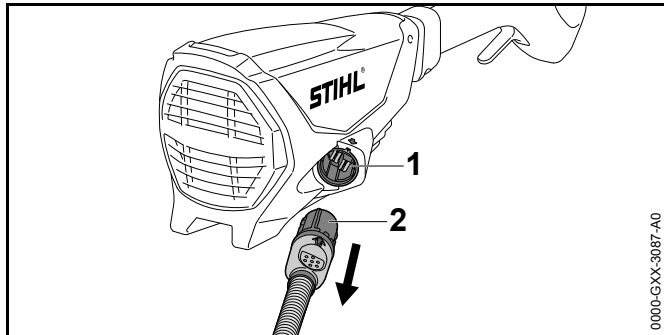

- ▶ Fogja meg kézzel a csatlakozóvezeték dugóját (2).
- ▶ Húzza ki a csatlakozóvezeték dugóját (2) a hüvelyből (1).

9 KombiMotor bekapcsolása és kikapcsolása

9.1 KombiMotor bekapcsolása

- ▶ A KombiMotort úgy tartsa a jobb kezével a kezelőfogantyúnál fogva, hogy a hüvelykujja körbefogja a kezelőfogantyút.
- ▶ A KombiMotort úgy tartsa a bal kézzel a körfogantyúnál fogva, hogy a hüvelykujja körbefogja a körfogantyút.

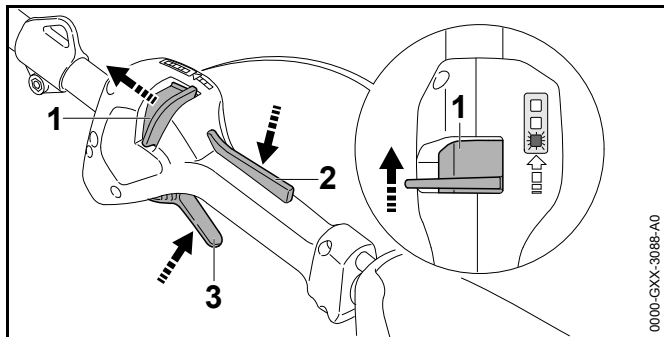

- ▶ Nyomja a kireteszelő tolokát (1) a körfogantyú irányába a hüvelykujjával és tartsa meg.
- ▶ Nyomja le kézzel a kapcsolóemeltűzár (2), és tartsa lenyomva. Ezután elengedheti a kireteszelő tolokát (1).
- ▶ Nyomja le mutatóujjával a kapcsolóemeltűt (3) és tartsa lenyomva. A KombiMotor felgyorsul és a KombiSzerszám meghajtást kap.

Minél tovább nyomja be a kapcsolóemeltűt, annál gyorsabb hajtást kap a KombiSzerszám.

9.2 KombiMotor kikapcsolása

- ▶ Engedje el a kapcsolóemeltűt és a kapcsolóemeltűzár.
- ▶ Várja meg, hogy a KombiSzerszám már ne kapjon hajtást.
- ▶ Ha a KombiSzerszám továbbra is kap hajtást: Húzza ki a csatlakozóvezeték dugaszát a hüvelyből, és keressen fel egy STIHL márkakereskedőt. A KombiMotor meghibásodott.

10 KombiMotor ellenőrzése

10.1 Kezelőelemek vizsgálata

Kireteszelő tolóka, kapcsolóemeltűzár és kapcsolóemeltű

- ▶ Húzza ki a csatlakozóvezeték dugaszát a hüvelyből.
- ▶ Próbálja meg megnyomni a kapcsolóemeltűt anélkül, hogy megnyomná a kireteszelő tolokát és a kapcsolóemeltűzár.
- ▶ Amennyiben a kapcsolóemeltűt le lehet nyomni: Ne használja a KombiMotort és forduljon STIHL márkaszervizhez. A kireteszelő tolóka vagy a kapcsolóemeltűzár hibás.
- ▶ Tolja a kireteszelő tolokát a körfogantyú irányába, és tartsa meg.
- ▶ Nyomja le a kapcsolóemeltűzár, és tartsa lenyomva.
- ▶ Nyomja meg a kapcsolóemeltűt.

- ▶ Engedje el a kapcsolóemelőt és a kapcsolóemelőzárát.
- ▶ Amennyiben a kapcsolóemelő vagy a kapcsolóemelőzár nehezen működik vagy nem ugrik vissza kiindulási helyzetébe: Ne használja a KombiMotort és forduljon STIHL márkaszervizhez. A kapcsolóemelő vagy a kapcsolóemelőzár hibás.

KombiMotor bekapcsolása

- ▶ Dugja be a csatlakozóvezeték dugaszát.
- ▶ Tolja a kireteszelő tolokát a körfogantyú irányába, és tartsa meg.
- ▶ Nyomja le a kapcsolóemelőzárát, és tartsa lenyomva.
- ▶ Nyomja le a kapcsolóemelőt és tartsa lenyomva. A KombiSzerszám mozog.
- ▶ Ha 3 LED pirosan villog: Húzza ki a csatlakozóvezeték dugaszát a hüvelyből, és keressen fel egy STIHL márkakereskedőt. Üzemzavar áll fenn a KombiMotorban.
- ▶ Engedje el a kapcsolóemelőt és a kapcsolóemelőzárát. A KombiSzerszám a továbbiakban már nem kap hajtást.
- ▶ Ha a KombiSzerszám továbbra is kap hajtást: Húzza ki a csatlakozóvezeték dugaszát a hüvelyből, és keressen fel egy STIHL márkakereskedőt. A KombiMotor meghibásodott.

11 KombiMotorral való munkavégzés

11.1 A KombiMotor tartása és vezetése

A rászerezelt KombiSzerszámtól és az alkalmazástól függően a KombiMotort eltérő módon kell tartani és vezetni.

- ▶ A KombiMotort a rászerezelt KombiSzerszám használati utasításában leírt módon tartsa és aszerint vezesse.

11.2 Teljesítményfokozat beállítása

Használatától függően 3 teljesítményszintet lehet beállítani. A LED-ek a beállított teljesítményfokozatot mutatják. Minél magasabb a teljesítményszint, annál gyorsabb hajtást kaphat a KombiSzerszám.

A beállított teljesítményszint hatással van az akkumulátor működési idejére. Minél alacsonyabbra van állítva a teljesítményszint, annál hosszabb az akkumulátor működési ideje.

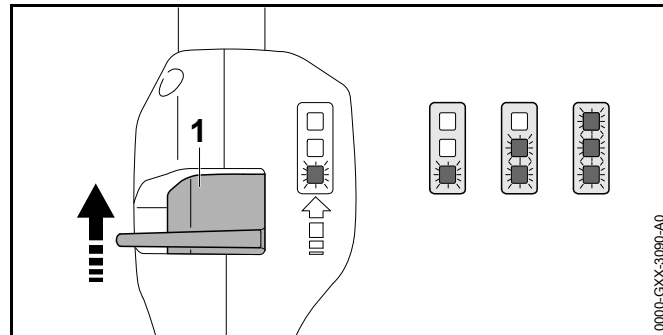

- ▶ Nyomja a kireteszelő tolokát (1) a körfogantyú irányába a hüvelykujjával és tartsa meg. A LED-ek a beállított teljesítményfokozatot mutatják.
- ▶ Nyomja a kireteszelő tolokát (1) előre felé, tartsa meg rövid ideig majd hagyja visszaugorni. A következő teljesítményszint be van állítva. A harmadik teljesítményfokozat után ismét az első teljesítményfokozat következik.
- ▶ Nyomja a kireteszelő tolokát (1) olyan sokszor előre felé és hagyja visszaugorni, amíg a kívánt teljesítményfokozatot be nem állította.

Minden egyes KombiSzerszám minden egyes beállított teljesítményfokozattal használható.

11.3 Munkálatok

A rászerezelt KombiSzerszámtól függően a KombiMotorral különbözőképpen lehet munkát végezni.

- ▶ Úgy dolgozzon, ahogy az a rászerezelt KombiSzerszám használati utasításában le van írva

12 Munka után

12.1 Munkavégzés után

- ▶ Kapcsolja ki a KombiMotort és húzza ki a csatlakozóvezeték dugaszát a hüvelyből.
- ▶ Ha a KombiMotor nedves: Hagyja megszáradni a KombiMotort.
- ▶ Tisztítsa meg a KombiMotort.

13 Szállítás

13.1 KombiMotor szállítása

- ▶ Kapcsolja ki a KombiMotort és húzza ki a csatlakozóvezeték dugaszát a hüvelyből.
- ▶ A KombiMotort szállításkor úgy vigye egy kézzel a szárnál fogva, hogy a KombiSzerszám hátrafelé nézzen és a KombiMotor egyensúlyban legyen.
- ▶ Amennyiben a KombiMotort járműben szállítja: Úgy biztosítsa a KombiMotort, hogy a KombiMotor ne tudjon felborulni vagy mozogni.

14 Tárolás

14.1 KombiMotor tárolása

- ▶ Kapcsolja ki a KombiMotort és húzza ki a csatlakozóvezeték dugaszát a hüvelyből.
- ▶ A KombiSzerszámot a KombiSzerszám használati utasításában leírt módon szerelje le.
- ▶ A KombiMotort úgy kell tárolni, hogy teljesüljenek: az alábbi feltételek:
 - A KombiMotor gyermekek által nem hozzáférhető helyen van.
 - A KombiMotor tiszta és száraz.

15 Tisztítás

15.1 KombiMotor tisztítása

- ▶ Kapcsolja ki a KombiMotort és húzza ki a csatlakozóvezeték dugaszát a hüvelyből.
- ▶ Tisztítsa meg a KombiMotort nedves kendővel.

16 Karbantartás és javítás

16.1 KombiMotor karbantartása és javítása

A felhasználó nem tudja saját maga a KombiMotort karbantartani és javítani.

- ▶ Amennyiben a KombiMotor karbantartásra szorul, hibás vagy megsérült: Forduljon STIHL márkaszervizhez.

17 Hibaelhárítás

17.1 A KombiMotor és az akkumulátor üzemzavarainak elhárítása

Üzemzavar	Az akkumulátoron lévő LED-ek	Oka	Megoldás
A KombiMotor nem indul be a bekapcsoláskor.	1 LED zölden villog.	Túl alacsony az akkumulátor feltöltöttsége.	▶ Az akkumulátort a STIHL AL 101, 300, 500 töltőkészülékek utasításában leírt módon töltsse.
	1 LED pirosan világít.	Túl meleg vagy túl hideg az akkumulátor.	▶ Húzza ki a csatlakozóvezeték dugaszát a hüvelyből. ▶ Várja meg, amíg az akkumulátor lehül vagy felmelegszik.
	3 LED pirosan villog.	Üzemzavar áll fenn a KombiMotorban.	▶ Húzza ki a csatlakozóvezeték dugaszát a hüvelyből, és dugja ismét vissza ▶ Kapcsolja be a KombiMotort. ▶ Ha továbbra is 3 LED villog pirosan: Ne használja a KombiMotort és forduljon STIHL márkaszervízhez.
	3 LED pirosan világít.	A KombiMotor túl meleg.	▶ Húzza ki a csatlakozóvezeték dugaszát a hüvelyből. ▶ Hagyja lehűlni a KombiMotort.
	4 LED pirosan villog.	Üzemzavar áll fenn az akkumulátorban.	▶ Húzza ki a csatlakozóvezeték dugaszát a hüvelyből, és dugja ismét vissza. ▶ Kapcsolja be a KombiMotort. ▶ Ha továbbra is 4 LED villog pirosan: Ne használja az akkumulátort és forduljon STIHL márkaszervízhez.
		A KombiMotor és az akkumulátor közötti elektromos összeköttetés megszakadt.	▶ Húzza ki a csatlakozóvezeték dugaszát a hüvelyből, és dugja ismét vissza. ▶ Amennyiben a KombiMotor bekapcsoláskor továbbra sem indul be: A csatlakozóvezeték érintkezési felületeit úgy tisztítsa meg, ahogy az a STIHL AR akkumulátor vagy a „Csatlakozóvezetékes AP övtáska” használati utasításában le van írva.
		A KombiMotor vagy az akkumulátor nedves.	▶ Hagyja megszáradni a KombiMotort és az akkumulátort.

Üzemzavar	Az akkumulátoron lévő LED-ek	Oka	Megoldás
A KombiMotor üzem közben kikapcsolódik.	3 LED pirosan világít.	A KombiMotor túl meleg.	<ul style="list-style-type: none"> ▶ Húzza ki a csatlakozóvezeték dugaszát a hüvelyből. ▶ Hagyja lehűlni a KombiMotort.
		Elektromos üzemzavar áll fenn.	<ul style="list-style-type: none"> ▶ Húzza ki a csatlakozóvezeték dugaszát a hüvelyből, és dugja ismét vissza. ▶ Amennyiben a KombiMotor továbbra is lekapcsol üzem közben: A csatlakozóvezeték érintkezési felületeit úgy tisztítsa meg, ahogy az a STIHL AR akkumulátor vagy a „Csatlakozóvezetékes AP övtáska“ használati utasításában le van írva. ▶ Kapcsolja be a KombiMotort.
A KombiMotor működési ideje túl rövid.		Az akkumulátor nincs teljesen feltöltve.	▶ Az akkumulátort a STIHL AL 101, 300, 500 töltőkészülékek utasításában leírt módon töltsse fel teljesen.
		Az akkumulátor élettartama lejárt.	▶ Cseréljen akkumulátort.

18 Műszaki adatok

18.1 KombiMotor STIHL KMA 130 R

- Engedélyezett akkumulátorok:
 - STIHL AR
 - STIHL AP a „Csatlakozóvezetékes AP övtáskával együtt
- Súly KombiSzerszám nélkül: 3,2 kg

A működési időről bővebben a www.stihl.com/battery-life oldalon tájékozódhat.

18.2 Zaj- és rezgésértékek

A STIHL hallásvédő használatát ajánlja.

A pontos zaj- és rezgésértékek a felszerelt KombiSzerszámtól függenek és a KombiSzerszám használati utasításában le vannak írva.

- Zajszint L_{pA} az ISO 10517, ISO 11201, ISO 22868 szerint mérve: 76 dB(A) és 91 dB(A) között. A zajszint K-értéke 2 dB(A).
- Zajteljesítményszint L_{WA} az ISO 3744, ISO 10517, ISO 22868 szerint mérve: 86 dB(A) és 102 dB(A) között. A zajteljesítményszint K-értéke 2 dB(A).
- Rezgésérték a_{HV} az ISO 8662, ISO 10517, ISO 11789, ISO 20643, ISO 22867 szerint mérve
 - Kezelőfogantyú: 1,5 m/s² és 5,0 m/s² között. A rezgésérték K-értéke 2,0 m/s².
 - Körfogantyú: 2,0 m/s² és 5,0 m/s² között. A rezgésérték K-értéke 2 m/s².

A megadott rezgésértékeket szabványos vizsgálati eljárás szerint mérték, és az elektromos készülékek összehasonlításához lehet őket felhasználni. A ténylegesen fellépő rezgésértékek az alkalmazás módjától függően eltérhetnek a megadott értékektől. A megadott rezgésértékeket a rezgési terhelés első felbecsüléséhez lehet használni. A tényleges rezgési terhelést fel kell

becsülni. Ilyenkor azt az időt is figyelembe kell venni, amikor az elektromos készülék nem működik, továbbá azt az időt is, amikor az bekapcsolt állapotban van, de úgy működik, hogy nincs rajta terhelés.

A 2002/44/EK irányelv munkaadókra vonatkozó, rezgéssel kapcsolatos előírásainak betartásáról szóló információk a www.stihl.com/vib webhelyen található.

18.3 REACH

A REACH megnevezés az Európai Unió által meghatározott előírás a kémiai anyagok regisztrálásához, értékeléséhez és engedélyezéséhez.

A REACH rendelet betartásához szükséges információkról a www.stihl.com/reach oldalon tájékozódhat.

19 Kombinációk KombiSzerszámokkal

19.1 STIHL KMA 130 R

Az alábbi KombiSzerszámokat szabad felszerelni:

- STIHL BG-KM: Fúvóberendezés
- STIHL BF-KM: Talajmaró
- STIHL FCB-KM: Szegélyvágó
- STIHL FCS-KM: Szegélyvágó
- STIHL FH-KM 145°: Bozótívágó
- STIHL FS-KM: Motoros kasza
- STIHL HT-KM: Magassági ágnyeső
- STIHL HL-KM 0°: Sövényvágó
- STIHL HL-KM 145°: Sövényvágó
- STIHL KB-KM: Seprőkefe
- STIHL KW-KM: Seprőhenger
- STIHL RG-KM: Gyomeltávolító
- STIHL SP-KM: Speciális aratószerszám

STIHL FS-KM

A KombiMotor a STIHL FS-KM modellel együtt az alábbi vágószerszámokat képes használni:

Nyírófej, 2,4 mm átmérőjű „kerek, csendes” damillal:

- Nyírófej AutoCut 25-2
- Nyírófej AutoCut C 26-2
- Nyírófej DuroCut 20-2
- Nyírófej FixCut 31-2
- Nyírófej SuperCut 20-2
- Nyírófej TrimCut 31-2

Nyírófej, 2,7 mm átmérőjű „kerek, csendes” damillal:

- Nyírófej AutoCut 36-2

Fém vágószerszámok:

- Fűvágólap 230-2
- Fűvágólap 230-4
- Fűvágólap 230-8
- Fűvágólap 260-2
- Bozótívágó kés 250-3

A védőket, fogantyúkat és hordozórendszereket, amelyeket a megnevezett vágószerszámokkal együtt kell használni, a STIHL FS-KM használati utasításában ismertetjük.

20 Pótalkatrészek és tartozékok

20.1 Pótalkatrészek és tartozékok

STIHL Ezek a szimbólumok jelölik az eredeti STIHL
 pótalkatrészeket és az eredeti STIHL
 tartozékokat.

A STIHL eredeti STIHL pótalkatrészek és eredeti STIHL tartozékok használatát ajánlja.

Eredeti STIHL pótalkatrészek és eredeti STIHL tartozékok STIHL márkakereskedésben kaphatók.

21 Ártalmatlanítás

21.1 KombiMotor kezelése hulladékként

A hulladékkezeléssel kapcsolatos aktuális információk STIHL márkaszervizben érhetők el.

- ▶ A KombiMotort, a tartozékokat és a csomagolást az előírásnak megfelelően és környezetbarát módon kezelje hulladékként.

22 EK Megfelelőségi nyilatkozat

22.1 KombiMotor STIHL KMA 130 R

ANDREAS STIHL AG & Co. KG
 Badstraße 115
 D-71336 Waiblingen
 Németország

kizárólagos felelőssége tudatában nyilatkozik, hogy a

- Kivitel: Akkumulátoros KombiMotor
- Gyári márka: STIHL
- Típus: KMA 130 R
- Sorozatszám: 4867

megfelel a 2011/65/EU, 2006/42/EK, 2014/30/EU és 2000/14/EK irányelvek vonatkozó rendelkezéseinek, tervezése és kivitelezése pedig összhangban áll az alábbi szabványok gyártás időpontjában érvényes verzióival, a jelen használati utasításban megnevezett KombiSzerszámokéival együtt: EN 55014-1, EN 55014-2, EN 60335-1, EN 60745-1 és EN ISO 12100, az EN 60335-2-72, EN 50636-2-91, EN 50636-2-100, EN 60745-2-13 és EN 60745-2-15 szabvány figyelembe vételével.

A jelen használati utasításban ismertetett KombiMotort csak egy, a jelen használati utasításban megnevezett KombiSzerszámmal együtt szabad üzembe helyezni.

A műszaki dokumentációt az ANDREAS STIHL AG & Co. KG Produktzulassung részlege őrzi.

A gyártási év, a gyártó ország és a gép száma a KombiMotoron van feltüntetve.

Waiblingen, 2017.11.01.

ANDREAS STIHL AG & Co. KG

nevében



Thomas Elsner, Termék- és szolgáltatásmenedzser

23 Általános biztonsági előírások az elektromos szerszámokhoz

23.1 Bevezető

Ez a fejezet a motoros meghajtású, elektromos kéziszerszámokra vonatkozó EN/IEC 62841 európai szabvány általános biztonsági előírásait ismereti.

A STIHL számára előírás, hogy a szövegeket kinyomtassa.

Az „Elektromos biztonság” című fejezetben az áramütés elkerülésére vonatkozóan közölt biztonsági előírások nem alkalmazhatók akkumulátoros üzemű STIHL termékekre.



FIGYELMEZTETÉS

Olvassa el az összes biztonsági előírást, utasítást, ábrát és műszaki adatot, amelyekkel ezt az elektromos kéziszerszámot ellátták. Ha nem tartja be az alábbi utasításokat, annak áramütés, égési sérülés és/vagy súlyos sérülés lehet a következménye. **Őrizze meg az összes biztonsági előírást és utasítást a későbbi használathoz.**

23 Általános biztonsági előírások az elektromos szerszámokhoz

A biztonsági előírásokban használt „elektromos szerszám” megjelölés egyaránt vonatkozik a hálózati árammal működtetett (hálózati vezetékkel rendelkező), valamint az akkumulátorral működtetett (hálózati vezeték nélküli) elektromos szerszámokra.

23.2 Munkaterületi biztonság

- A munkaterület legyen mindig tiszta és jól megvilágított.** A rendetlen vagy a meg nem világított munkaterület balesetveszélyes.
- Az elektromos szerszámmal tilos robbanásveszélyes környezetben dolgozni, ahol éghető folyadék, gáz vagy por található.** Az elektromos szerszámok szikrákat keltenek, amelyek lángra lobbanthatják a porokat vagy gőzöket.
- Az elektromos szerszám használata közben tartsa távol a munkaterülettől gyerekeket és másokat.** Ha elterelik a figyelmét, elveszítheti a berendezés feletti uralmát.

23.3 Elektromos biztonság

- Az elektromos szerszám csatlakozódugója legyen a hálózati konnektorba illő. Tilos a csatlakozódugót bármilyen módon megváltoztatni. Tilos adapter-csatlakozódugót használni a védőföldeléses elektromos szerszámokhoz.** Kisebb az áramütés veszélye, ha nem módosítja a csatlakozódugót és a megfelelő dugaszolóaljzatot.
- Ne érjen hozzá földelt felületekhez, mint pl. csövek, fűtés, tűzhely és hűtőszekrény.** Nagyobb az áramütés veszélye, ha az Ön teste földelt.
- Az elektromos szerszámot ne érje eső és nedvesség.** Növeli az az áramütés veszélyét, ha az elektromos szerszámba víz kerül.
- A vezetékét ne használja semmi másra, pl. az elektromos szerszám hordására, felakasztására vagy arra, hogy a csatlakozódugót a hálózati csatlakozóaljzathoz annál fogva húzza ki. Tartsa távol a vezetékét melegtől, olajtól, éles szélektől, valamint a gép mozgó részeitől.** A sérült vagy az összegabalyodott vezetékek növelik az áramütés veszélyét.

- e) **Ha az elektromos szerszámmal a szabadban dolgozik, csak olyan hosszabbító vezetékét alkalmazzon, amelynek használata a szabadban kifejezetten engedélyezett.** A szabadban történő használatra engedélyezett hosszabbító vezeték alkalmazása csökkenti az áramütés veszélyét.
- f) **Ha az elektromos szerszám működtetése nedves környezetben feltétlenül szükséges, használjon FI-relét (hibaáram-védőkapcsolót).** A FI relé alkalmazása csökkenti az áramütés veszélyét.

23.4 Személyi biztonság

- a) **Figyelmesen dolgozzon, figyeljen arra, amit csinál, és körültekintően bánjon az elektromos szerszámmal. Tilos használni az elektromos szerszámot fáradtság esetén, valamint drogok, alkohol vagy gyógyszerek hatása alatt.** Az elektromos szerszám használata közbeni pillanatnyi figyelemkiesés is súlyos sérülésekkel járhat.
- b) **Mindig viseljen egyéni védőfelszerelést, és mindig hordjon védőszemüveget.** Az elektromos szerszám fajtájától és alkalmazásától függő személyi védőfelszerelés, úgymint a porvédő maszk, csúszásmentes biztonsági cipő, védősisak vagy zajvédő viselése csökkenti a sérülések veszélyét.
- c) **Kerülje el a véletlenszerű üzembe helyezést. Győződjön meg arról, hogy az elektromos szerszám kikapcsolt állapotban van, mielőtt az áramellátáshoz és/vagy az akkumulátorhoz csatlakoztatja, felveszi vagy viszi.** Ha az elektromos szerszám vitelekor az ujjja a kapcsolón van, vagy ha bekapcsolt állapotban csatlakoztatja az áramellátáshoz, könnyen baleset történhet.
- d) **Az elektromos szerszám bekapcsolása előtt távolítsa el a beállításhoz szükséges szerszámokat és villáskulcsokat.** A berendezés forgó részén lévő szerszám vagy kulcs sérülést okozhat.
- e) **Kerülje a rendellenes testtartást. Ügyeljen a szilárd álláshelyzetre, és mindig tartsa meg egyensúlyát.** Ezáltal váratlan helyzet esetén is biztosabban meg tudja tartani az elektromos szerszámot.

- f) **Viseljen megfelelő ruházatot. Tilos a bő ruházat és ékszerek viselése. Haját és ruházatát tartsa távol a mozgó alkatrészekről.** A laza ruházat, az ékszer vagy a hosszú haj beleakadhat a mozgó alkatrészekbe.
- g) **Amennyiben lehetőség van porelszívó- és -felfogó berendezések felszerelésére, ezeket csatlakoztassa és használja helyesen.** A porelszívó adapter alkalmazása csökkenti a por általi veszélyeztetést.
- h) **Ne adja át magát hamis biztonságérzetnek és ne hagyja figyelmen kívül az elektromos szerszámokra vonatkozó biztonsági előírásokat, még akkor sem, ha már úgy érzi, többszöri használat után már kellően jártas az elektromos szerszám kezelését illetően.** A figyelmetlen használat a másodperc tört része alatt súlyos sérülésekhez vezethet.

23.5 Az elektromos szerszám használata és kezelése

- a) **Tilos túlterhelni a berendezést. A munkavégzéshez használja az ahhoz legjobban illő elektromos szerszámot.** A megfelelő elektromos szerszámmal a meghatározott teljesítménytartományon belül sokkal jobban és biztonságosabban végezheti a munkáját.
- b) **Tilos használni olyan elektromos szerszámot, amelynek rossz a kapcsolója.** Az olyan elektromos szerszám, amely nem kapcsolható be vagy ki, veszélyes, ezért meg kell javítani.
- c) **Húzza ki a csatlakozódugót a hálózati csatlakozóaljzatból, és/vagy távolítsa el a levehető akkumulátort, mielőtt gépbeállítást végezne, munkaeszközrészeket cserélné vagy az elektromos szerszámot eltenné.** Ezzel az óvintézkedéssel megakadályozza az elektromos szerszám véletlen beindulását.
- d) **Az elektromos szerszámot olyan helyen tárolja, ahol gyermekek nem férhetnek hozzá. Ne használja olyan személy a berendezést, aki nem ismeri a használatát vagy nem olvasta el a használati utasítást.** Az elektromos szerszám használata nagyon veszélyes, ha azt tapasztalatlan személy használja.

- e) **Gondosan tartsa karban az elektromos szerszámokat és a munkaeszközt. Ellenőrizze, hogy a mozgó alkatrészek kifogástalanul működnek, nem akadnak, az alkatrészek nem törtek vagy sérültek, mert ezek hátrányosan befolyásolják az elektromos szerszám működését. A sérült alkatrészeket az elektromos szerszám használata előtt javíttassa meg.** Sok balesetet okoznak a rosszul karbantartott elektromos szerszámok.
- f) **A vágószerszámokat tartsa éles és tiszta állapotban.** Az éles vágóélű, gondosan ápoltt vágószerszámok kevésbé szorulnak be, és könnyebben irányíthatóak.
- g) **Az elektromos szerszámot, a munkaeszközt, munkaeszközöket stb. kizárólag ezeknek az utasításoknak megfelelően használja. Vegye figyelembe emellett a munkafeltételeket és az elvégzendő munkálatot.** Veszélyes helyzeteket okozhat, ha az elektromos szerszámot nem a rendeltetése szerinti célra használja.
- h) **Tartsa mindig szárazon, tisztán, olaj- és zsírmentesen a markolatokat és a fogantyúfelületeket.** A csúszós markolatok és fogantyúfelületek nem teszik lehetővé az elektromos szerszám biztonságos kezelését és irányítását az előre nem látható szituációkban.

23.6 Szerviz

- a) **Az elektromos szerszámokat csakis szakképzett szakemberekkel és csakis eredeti alkatrészeket felhasználva javíttassuk meg.** Ezáltal biztosított az, hogy az elektromos szerszám használata továbbra is biztonságos marad.
- b) **Sérült akkumulátorok karbantartása, javítása tilos!** Az akkumulátorok karbantartását, javítását kizárólag a gyártó, vagy a gyártó által felhatalmazott ügyfélszolgálatok végezhetik.

23.7 Az akkumulátoros szerszám használata és kezelése

- a) **Csak a gyártó által ajánlott töltő készülékkel töltsen fel az akkumulátort.** Egy olyan töltő készülék esetében, amelyik csak bizonyos akkumulátor fajtákhoz használható, fennáll a tűzveszély, amennyiben más fajta akkumulátort töltenek fel vele.
- b) **Az elektromos szerszámokban csak az arra célra szánt akkumulátorokat használja.** Más akkumulátorok használata sérülést és tüzet okozhat.
- c) **A használaton kívüli akkumulátort tartsa távol az irodai gémpapíroktól, érméktől, szegektől, csavaroktól és más olyan kisméretű fém tárgyaktól, amelyek az érintkezők rövidzárlatát okozhatják.** Az akkumulátor érintkezők közötti rövidzárlat égési sérülést, vagy tüzet okozhat..
- d) **Hibás használat során az akkumulátorból kifolyhat a benne lévő folyadék. Ne érjen önhöz a folyadék. Ha véletlenül érintkezett vele, öblítse le vízzel. Ha a folyadék a szemébe kerül, a kimosáson kívül haladéktalanul forduljon orvoshoz.** A kifolyó akkumulátor folyadék bőrpírt, vagy égést is okozhat.
- e) **Ne használjon sérült vagy módosított akkumulátort.** A sérült vagy módosított akkumulátorok előre nem látható módon viselkedhetnek és tűz-, robbanás- vagy sérülésveszélyhez vezethetnek.
- f) **Soha ne tegyen ki akkumulátort tűznek vagy túl magas hőmérsékletnek.** A tűz, vagy a 130 °C (265 °F) feletti hőmérséklet robbanást idézhet elő.
- g) **Kövesse a töltésre vonatkozó összes előírást és soha ne töltsen az akkumulátort vagy az akkumulátoros szerszámot az üzemeltetési útmutatóban meghatározott hőmérsékleti tartományon kívül.** A hibás, vagy az engedélyezett hőmérsékleti tartományon kívüli töltés az akkumulátor károsodásához és a tűzveszély növekedéséhez vezethet.

23.8 Szerviz

- a) **Az elektromos szerszámokat csakis szakképzett szakemberekkel és csakis eredeti alkatrészeket felhasználva javíttassuk meg.** Ezáltal biztosított az, hogy az elektromos szerszám használata továbbra is biztonságos marad.
- b) **Sérült akkumulátorok karbantartása, javítása tilos!** Az akkumulátorok karbantartását, javítását kizárólag a gyártó, vagy a gyártó által felhatalmazott ügyfélszolgálatok végezhetik.

Índice

1	Prefácio	223	8	Encaixar e desencaixar a ficha da linha de conexão	235
2	Informações relativas a este manual de instruções	223	8.1	Inserir a ficha da linha de conexão	235
2.1	Documentos legais	223	8.2	Retirar a ficha da linha de conexão	236
2.2	Identificação das advertências no texto	224	9	Ligar e desligar o KombiMotor	236
2.3	Símbolos no texto	224	9.1	Ligar o KombiMotor	236
3	Vista geral	224	9.2	Desligar o KombiMotor	236
3.1	KombiMotor	224	10	Verificar o KombiMotor	236
3.2	Sistemas de suporte	225	10.1	Verificar os elementos de comando	236
3.3	Símbolos	226	11	Trabalhar com o KombiMotor	237
4	Indicações de segurança	226	11.1	Segurar e conduzir o KombiMotor	237
4.1	Símbolos de aviso	226	11.2	Selecionar o nível de potência	237
4.2	Utilização prevista	226	11.3	Trabalho	238
4.3	Requisitos dos utilizadores	226	12	Após o trabalho	238
4.4	Vestuário e equipamento	227	12.1	Após o trabalho	238
4.5	Zona de trabalho e meio circundante	227	13	Transporte	238
4.6	Estado de acordo com as exigências de segurança	228	13.1	Transportar o KombiMotor	238
4.7	Trabalho	228	14	Armazenamento	238
4.8	Transporte	229	14.1	Guardar o KombiMotor	238
4.9	Armazenamento	229	15	Limpeza	238
4.10	Limpeza, manutenção e reparação	229	15.1	Limpar o KombiMotor	238
5	Tornar o KombiMotor operacional	230	16	Manutenção e reparação	238
5.1	Tornar o KombiMotor operacional	230	16.1	Manutenção e reparação do KombiMotor	238
6	Montar o KombiMotor	231	17	Eliminação de avarias	239
6.1	Incorporar o cabo circular	231	17.1	Eliminação de avarias no KombiMotor e na bateria	239
6.2	Incorporar o cabo circular com limitador de passo	231	18	Dados técnicos	241
7	Ajustar o KombiMotor ao utilizador	231	18.1	KombiMotor STIHL KMA 130 R	241
7.1	Utilização com bateria STIHL AR	231	18.2	Valores sonoros e valores de vibração	241
7.2	Utilização com sistema de suporte	232	18.3	REACH	241
7.3	Utilização com "bolsa de cintura AP com linha de conexão"	234	19	Combinações com KombiFerramentas	241
7.4	Alinhar e ajustar o cabo circular	235	19.1	STIHL KMA 130 R	241

Estas Instruções de serviço são protegidas pelos direitos de autor. Todos os direitos ficam reservados, particularmente o direito de reprodução, da tradução e do tratamento com sistemas electrónicos.

20 Peças de reposição e acessórios	242
20.1 Peças de reposição e acessórios	242
21 Eliminar	242
21.1 Eliminar o KombiMotor	242
22 Declaração de conformidade CE	242
22.1 KombiMotor STIHL KMA 130 R	242
23 Indicações de segurança gerais para ferramentas eléctricas	243
23.1 Introdução	243
23.2 Segurança no local de trabalho	243
23.3 Segurança eléctrica	243
23.4 Segurança de pessoas	244
23.5 Utilização e manuseamento da ferramenta eléctrica	244
23.6 Serviço de assistência técnica	245
23.7 Utilização e manuseamento da ferramenta a bateria	245
23.8 Serviço de assistência técnica	245

1 Prefácio

Estimados clientes,

ficamos muito satisfeitos pelo facto de ter escolhido a STIHL. Desenvolvemos e fabricamos os nossos produtos com a máxima qualidade e de acordo com as necessidades dos nossos clientes. Por isso, os produtos oferecem uma elevada fiabilidade mesmo sob condições de esforço extremo.

Também na assistência a STIHL é uma marca de excelência. O nosso revendedor autorizado garante aconselhamento e formação competente, e um acompanhamento técnico aprofundado.

Agradecemos a sua confiança e esperamos que aprecie o seu produto STIHL.



Dr. Nikolas Stihl

IMPORTANTE! LER E GUARDAR ANTES DA UTILIZAÇÃO.

2 Informações relativas a este manual de instruções

2.1 Documentos legais

São válidas as indicações de segurança locais.

- ▶ Além deste manual de instruções, devem ser lidos, compreendidos e guardados os seguintes documentos:
 - Manual de instruções da KombiFerramenta da STIHL utilizada
 - Manual de instruções e embalagem da ferramenta de corte usada
 - Manual de instruções do sistema de suporte usado

- Manual de instruções da bateria STIHL AR
- Manual de instruções da “Bolsa de cintura AP com linha de conexão”
- Indicações de segurança da bateria STIHL AP
- Manual de instruções dos carregadores STIHL AL 101, 300, 500
- Informação relativa à segurança para baterias e produtos com bateria incorporada da STIHL:
www.stihl.com/safety-data-sheets

2.2 Identificação das advertências no texto

ATENÇÃO

A indicação chama a atenção para perigos que podem provocar ferimentos graves ou a morte.

- ▶ As medidas mencionadas podem evitar ferimentos graves ou a morte.

AVISO

A indicação chama a atenção para perigos que podem provocar danos materiais.

- ▶ As medidas mencionadas podem evitar danos materiais.

2.3 Símbolos no texto



Este símbolo faz referência a um capítulo deste manual de instruções.

3 Vista geral

3.1 KombiMotor

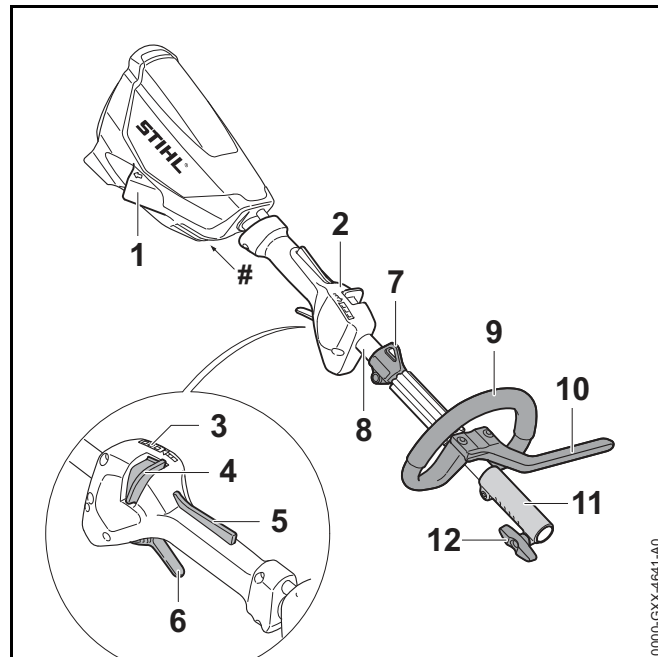

1 Tomada

A tomada destina-se ao encaixe da ficha da linha de conexão.

2 Cabo de operação

O cabo de operação destina-se a operar, segurar e conduzir o KombiMotor.

3 LEDs

Os LEDs indicam o nível de potência selecionado.

4 Corrediça de desbloqueio

A corrediça de desbloqueio desbloqueia a alavanca de comando juntamente com o bloqueio da alavanca de comando. A corrediça de desbloqueio destina-se a ajustar o nível de potência.

5 Bloqueio da alavanca de comando

O bloqueio da alavanca de comando bloqueia a alavanca de comando juntamente com a corrediça de desbloqueio.

6 Alavanca de comando

A alavanca de comando liga e desliga o KombiMotor.

7 Olhal de suporte

O olhal de suporte serve para pendurar o sistema de suporte.

8 Haste

A haste une todos os componentes.

9 Cabo circular

O cabo circular destina-se a segurar e conduzir o KombiMotor.

10 Limitador de passo

O limitador de passo limita a distância entre a perna do utilizador e uma ferramenta de corte metálica.

11 Manga de acoplamento

A manga de acoplamento liga o KombiMotor a uma KombiFerramenta.

12 Parafuso com pega

O parafuso com pega aperta a KombiFerramenta na haste.

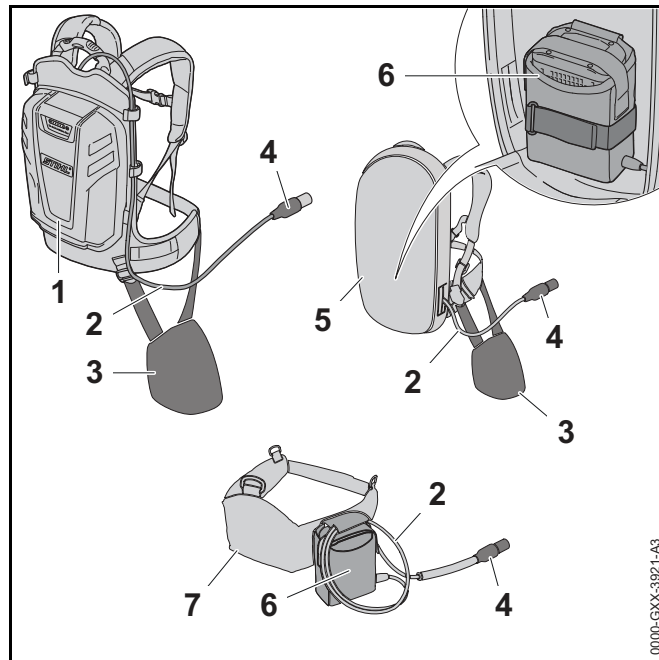
Placa de identificação com número de máquina**3.2 Sistemas de suporte****1 Bateria STIHL AR**

A bateria STIHL AR fornece energia ao KombiMotor.

2 Linha de conexão

A linha de conexão liga o KombiMotor à bateria ou à “Bolsa de cintura AP com linha de conexão”.

3 Acolchoamento do sistema

O acolchoamento do sistema destina-se a fixar o KombiMotor na bateria STIHL AR ou o sistema de suporte com “Bolsa de cintura AP com linha de conexão” incorporada.

4 Ficha da linha de conexão

A ficha da linha de conexão liga o KombiMotor à “Bolsa de cintura AP com linha de conexão” ou a uma bateria STIHL AR.

5 Sistema de suporte com “Bolsa de cintura AP com linha de conexão” incorporada

O sistema de suporte pode fornecer energia ao KombiMotor.

6 “Bolsa de cintura AP com linha de conexão”

A “Bolsa de cintura AP com linha de conexão” pode fornecer energia ao KombiMotor.

7 Cinto para bateria com “Bolsa de cintura AP com linha de conexão” incorporada.

O cinto para bateria pode fornecer energia ao KombiMotor.

3.3 Símbolos

Os símbolos podem estar presentes no KombiMotor e têm o seguinte significado:

 Este símbolo indica em que direção a corredeira de desbloqueio tem de ser deslocada.

 **LWA** Nível de potência sonora garantido de acordo com a diretiva 2000/14/CE em dB(A) para tornar as emissões de ruído de produtos comparáveis.

 Não eliminar o produto no lixo doméstico.

4 Indicações de segurança

4.1 Símbolos de aviso

Os símbolos de aviso presentes no KombiMotor e têm o seguinte significado:

 Respeitar as indicações de segurança e as medidas a tomar.

 Ler, compreender e guardar o manual de instruções.



Retirar a ficha da linha de conexão da tomada durante interrupções de trabalho, transporte, armazenamento, limpeza, manutenção ou reparação.

4.2 Utilização prevista

O KombiMotor STIHL KMA 130 R destina-se ao acionamento do diferentes KombiFerramentas da STIHL.

O KombiMotor pode ser usado à chuva.

O KombiMotor não de ser usado na neve.

O KombiMotor é alimentado com energia por uma bateria STIHL AP juntamente com a “Bolsa de cintura AP com linha de conexão” ou por uma bateria STIHL AR.

⚠ ATENÇÃO

- Baterias, não autorizadas pela STIHL para o KombiMotor, podem provocar incêndios e explosões. Podem ocorrer ferimentos graves ou mortais em pessoas e danos materiais.
 - ▶ Usar o KombiMotor com uma bateria STIHL AP juntamente com a “Bolsa de cintura AP com linha de conexão” ou uma bateria STIHL AR.
- Caso o KombiMotor ou a bateria não seja usado conforme o previsto, podem ocorrer ferimentos graves ou mortais em pessoas e danos materiais.
 - ▶ Usar o KombiMotor tal como descrito neste manual de instruções.
 - ▶ Usar a bateria tal como descrito no manual de instruções da “Bolsa de cintura AP com linha de conexão” ou no manual de instruções da bateria STIHL AR.

4.3 Requisitos dos utilizadores

⚠ ATENÇÃO

- Utilizadores sem formação não conseguem identificar nem avaliar os perigos do KombiMotor. O utilizador ou outras pessoas podem ferir-se com gravidade ou perder a vida.



- ▶ Ler, compreender e guardar o manual de instruções.

- ▶ Caso o KombiMotor seja entregue a uma outra pessoa: entregar o manual de instruções.
- ▶ Certificar-se de que o utilizador cumpre os seguintes requisitos:
 - O utilizador não está cansado.
 - O utilizador está fisicamente, mentalmente e psicologicamente apto para operar e trabalhar com o KombiMotor. Caso o utilizador não esteja fisicamente, mentalmente ou psicologicamente apto, apenas deverá trabalhar sob vigilância ou seguindo as instruções de uma pessoa responsável.
 - O utilizador consegue identificar e avaliar os riscos do KombiMotor.
 - O utilizador é maior de idade ou o utilizador está a receber formação na sua função sob supervisão de acordo com os regulamentos nacionais.
 - O utilizador recebeu uma formação de um revendedor especializado da STIHL ou de uma pessoa tecnicamente competente, antes de ter trabalhado pela primeira vez com o KombiMotor.
 - O utilizador não está sob a influência de álcool, medicamentos ou drogas.
- ▶ Em caso de dúvidas: Consultar um revendedor especializado da STIHL.

4.4 Vestuário e equipamento

⚠ ATENÇÃO

- Durante o trabalho, cabelos compridos correm o risco de serem puxados pelo KombiMotor. O utilizador pode ser ferido com gravidade.
 - ▶ Prender os cabelos compridos e certificar-se de que ficam presos acima dos ombros.
- Objetos em queda podem provocar ferimentos na cabeça.
 - ▶ Caso possam cair objetos durante o trabalho: Usar capacete de proteção.
- Durante o trabalho pode levantar-se poeira. A poeira inalada pode prejudicar a saúde e provocar reações alérgicas.
 - ▶ Caso se levante poeira: Usar uma máscara de proteção contra poeira.
- Vestuário desadequado pode prender-se em madeira, mato e no KombiMotor. Utilizadores sem vestuário adequado estão sujeitos a ferimentos graves.
 - ▶ Usar vestuário justo ao corpo.
 - ▶ Não usar cachecol/lenço nem adornos.
- O utilizador pode escorregar caso use calçado desadequado. O utilizador pode ferir-se.
 - ▶ Usar calçado fechado e resistente com solas antiderrapantes.

4.5 Zona de trabalho e meio circundante

⚠ ATENÇÃO

- Pessoas não envolvidas, crianças e animais não conseguem identificar nem avaliar os riscos do KombiMotor. Pessoas não envolvidas, crianças e animais podem ferir-se com gravidade.
 - ▶ Manter pessoas não envolvidas, crianças e animais afastadas da zona de trabalho.
 - ▶ Não deixar o KombiMotor sem supervisão.
 - ▶ Assegurar que as crianças não conseguem brincar com o KombiMotor.

- Os componentes elétricos do KombiMotor podem gerar faíscas. Num ambiente facilmente inflamável ou explosivo as faíscas podem provocar incêndios e explosões. Podem ocorrer ferimentos graves ou mortais em pessoas e danos materiais.
 - ▶ Não trabalhar num ambiente facilmente inflamável nem explosivo.

4.6 Estado de acordo com as exigências de segurança

O KombiMotor cumpre as exigências de segurança, caso estejam satisfeitas as seguintes condições:

- O KombiMotor não está danificado.
- O KombiMotor está limpo.
- Os elementos de comando funcionam e não foram modificados.
- Está incorporada uma KombiFerramenta indicada neste manual de instruções.
- A KombiFerramenta está incorporada corretamente.
- Apenas estão incorporados acessórios originais da STIHL para este KombiMotor.
- O acessório está incorporado corretamente.

ATENÇÃO

- Num estado que não cumpra as exigências de segurança, os componentes podem deixar de funcionar corretamente e os equipamentos de segurança podem ser colocados fora de serviço. Podem ocorrer ferimentos graves ou mortais em pessoas.
 - ▶ Trabalhar com um KombiMotor sem danos.
 - ▶ Caso o KombiMotor esteja sujo: Limpar o KombiMotor.
 - ▶ Não efetuar alterações no KombiMotor. Exceção: Incorporação de uma KombiFerramenta indicada neste manual de instruções.
 - ▶ Caso os elementos de comando não funcionem: Não trabalhar com o KombiMotor.

- ▶ Incorporar apenas acessórios originais da STIHL para este KombiMotor.
- ▶ Incorporar a KombiFerramenta, tal como descrito no manual de instruções da KombiFerramenta.
- ▶ Incorporar os acessórios tal como descrito neste manual de instruções ou no manual de instruções do acessório.
- ▶ Não inserir objetos nos orifícios do KombiMotor.
- ▶ Substituir as placas de indicação gastas ou danificadas.
- ▶ Em caso de dúvidas: Consultar um revendedor especializado da STIHL.

4.7 Trabalho

ATENÇÃO

- Em determinadas situações, o utilizador poderá perder a concentração. O utilizador pode tropeçar, cair e ferir-se com gravidade.
 - ▶ O trabalho deve ser realizado de forma serena e prudente.
 - ▶ Caso as condições de luz e de visibilidade não sejam boas: Não trabalhar com o KombiMotor.
 - ▶ Usar o KombiMotor sozinho.
 - ▶ Prestar atenção aos obstáculos.
 - ▶ Trabalhar em pé no solo e manter o equilíbrio.
 - ▶ Se começarem a surgir sinais de cansaço: Faça uma pausa no trabalho.
- Se, durante o trabalho, o KombiMotor apresentar um comportamento diferente ou incomum, o KombiMotor poderá não estar a cumprir as exigências de segurança. Podem ocorrer ferimentos graves em pessoas e danos materiais.
 - ▶ Terminar o trabalho, tirar a ficha da linha de conexão da tomada e consultar um revendedor especializado da STIHL.
- Durante o trabalho, o KombiMotor pode produzir vibrações.

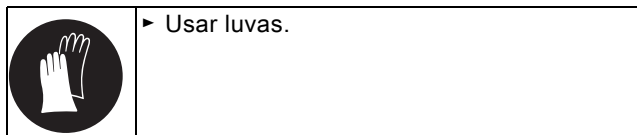

- ▶ Fazer pausas no trabalho.
- ▶ Caso haja indícios de distúrbios circulatórios: Consultar um médico.
- Numa situação de perigo, o utilizador pode entrar em pânico e não pousar o sistema de suporte. O utilizador pode ser ferido com gravidade.
 - ▶ Ensaiar a forma como pousar o sistema de suporte.

4.8 Transporte

⚠ ATENÇÃO

- Durante o transporte, o KombiMotor pode tombar ou mover-se. Podem ocorrer ferimentos em pessoas e danos materiais.

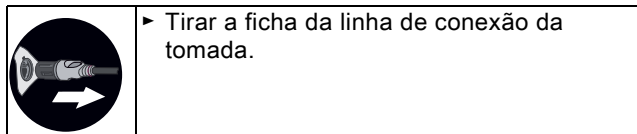

- ▶ Caso esteja incorporada uma KombiFerramenta: Transportar o KombiMotor, tal como descrito no manual de instruções da KombiFerramenta incorporada.
- ▶ Segurar o KombiMotor com esticadores, correias ou uma rede, de forma a não tombar nem se mover.

4.9 Armazenamento

⚠ ATENÇÃO

- As crianças não conseguem identificar nem avaliar os perigos do KombiMotor. As crianças podem ferir-se com gravidade.

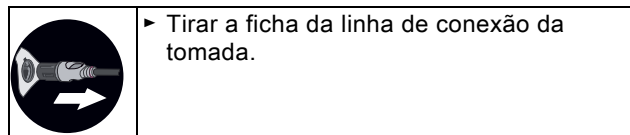

- ▶ Guardar o KombiMotor fora do alcance de crianças.

- Os contactos elétricos no KombiMotor e em componentes metálicos podem ficar corroídos devido à humidade. O KombiMotor pode ficar danificado.

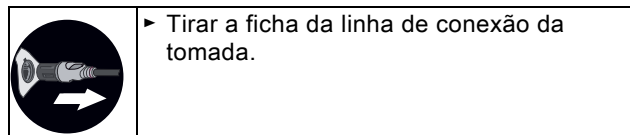

- ▶ Guardar o KombiMotor limpo e seco.

4.10 Limpeza, manutenção e reparação

⚠ ATENÇÃO

- Se, durante a limpeza, manutenção ou reparação, a ficha da linha de conexão estiver inserida, o KombiMotor pode ligar-se acidentalmente. Podem ocorrer ferimentos graves em pessoas e danos materiais.

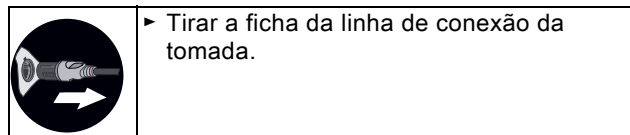

- Produtos de limpeza agressivos, a limpeza com jato de água ou objetos afiados podem danificar o KombiMotor. Caso o KombiMotor não seja limpo corretamente, poderá haver componentes que deixarão de funcionar

corretamente e os equipamentos de segurança ficarão fora de serviço. Podem ocorrer ferimentos graves em pessoas.

- ▶ Limpar o KombiMotor tal como descrito neste manual de instruções.
- Caso a manutenção ou reparação do KombiMotor não seja realizada corretamente, poderá haver componentes que deixarão de funcionar corretamente e os equipamentos de segurança ficarão fora de serviço. Podem ocorrer ferimentos graves ou mortais em pessoas.
 - ▶ Não efetuar a manutenção ou reparação do KombiMotor por conta própria.
 - ▶ Caso seja necessário proceder à manutenção ou reparação do KombiMotor: Consultar um revendedor especializado da STIHL.
- Durante a limpeza ou manutenção das ferramentas de corte, o utilizador pode cortar-se nos bordos cortantes afiados. O utilizador pode ferir-se.



▶ Usar luvas de trabalho de material resistente.

5 Tornar o KombiMotor operacional

5.1 Tornar o KombiMotor operacional

Antes do início do trabalho é necessário executar os seguintes passos:

- ▶ Assegurar que os seguintes componentes cumprem as exigências de segurança:
 - KombiMotor, 4.6.
 - KombiFerramenta, tal como descrito no manual de instruções da KombiFerramenta.
 - Usar a bateria tal como descrito no manual de instruções da bateria STIHL AR ou no manual de instruções da "Bolsa de cintura AP com linha de conexão".
- ▶ Verificar a bateria tal como descrito no manual de instruções da bateria STIHL AR ou no manual de instruções da "Bolsa de cintura AP com linha de conexão".
- ▶ Carregar totalmente a bateria tal como descrito no manual de instruções dos carregadores STIHL AL 101, 300, 500.
- ▶ Limpar o KombiMotor, 15.
- ▶ Incorporar o cabo circular, 6.1.
- ▶ Caso seja usado um FS-KM com uma ferramenta de corte metálica ou um RG-KM: Incorporar o limitador do passo, 6.2.
- ▶ Incorporar a KombiFerramenta, tal como descrito no manual de instruções da KombiFerramenta.
- ▶ Colocar e ajustar a bateria STIHL AR, o sistema de suporte ou a "Bolsa de cintura AP com linha de conexão", 7.
- ▶ Ajustar o cabo circular, 7.4.
- ▶ Verificar os elementos de comando, 10.1.
 - ▶ Se, durante a verificação dos elementos de comando, 3 LEDs na bateria emitirem uma luz intermitente vermelha: Tirar a ficha da linha de conexão da tomada e consultar um revendedor especializado da STIHL. Há uma avaria no KombiMotor.

- ▶ Caso os passos não possam ser executados: Não utilizar o KombiMotor e consultar um revendedor especializado da STIHL.

6 Montar o KombiMotor

6.1 Incorporar o cabo circular

- ▶ Desligar o KombiMotor e tirar a ficha da linha de conexão da tomada.

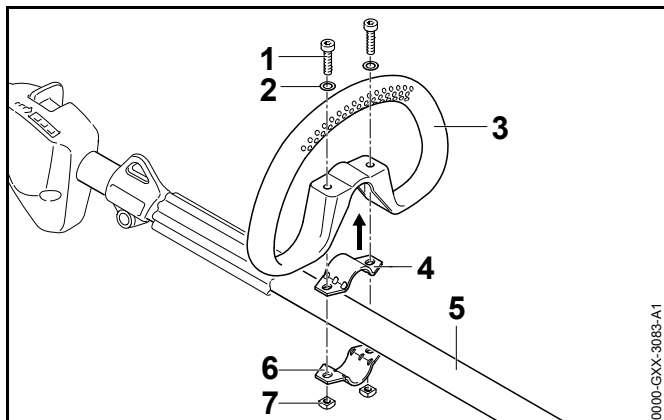

- ▶ Colocar a braçadeira (4) no cabo circular (3).
- ▶ Colocar o cabo circular (3) juntamente com a braçadeira (4) na haste (5).
- ▶ Colocar as arruelas (2) nos parafusos (1).
- ▶ Pressionar a braçadeira (6) contra a haste (5).
- ▶ Inserir os parafusos (1) pelos furos no cabo circular (3) e nas braçadeiras (4 e 6).
- ▶ Enroscar e apertar bem as porcas (7).

O cabo circular não deve voltar a ser desmontado.

6.2 Incorporar o cabo circular com limitador de passo

- ▶ Desligar o KombiMotor e tirar a ficha da linha de conexão da tomada.

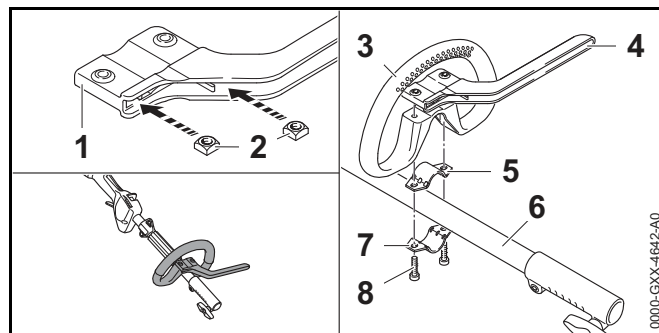

- ▶ Inserir as porcas (2) no limitador de passo (1) de forma que os furos fiquem alinhados.
- ▶ Colocar a braçadeira (5) no cabo circular (3).
- ▶ Colocar o cabo circular (3) juntamente com a braçadeira (5) e o limitador de passo (4) na haste (6).
- ▶ Pressionar a braçadeira (7) contra a haste (6).
- ▶ Enroscar e apertar bem os parafusos (8).

7 Ajustar o KombiMotor ao utilizador

7.1 Utilização com bateria STIHL AR

7.1.1 Assentar e ajustar a linha de conexão

A linha de conexão pode ser assente e ajustada em função da altura do utilizador e da aplicação.

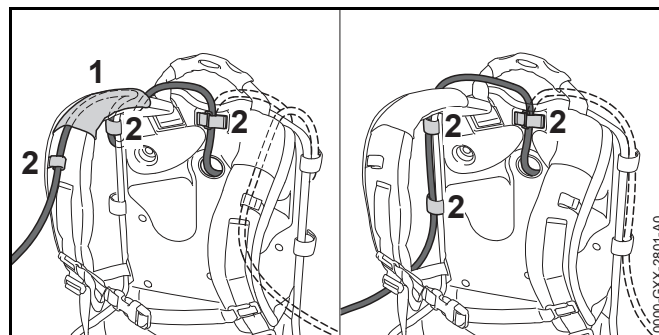

A linha de conexão pode ser fixada pelo guia (1) no cinto de suporte e pelas fivelas (2) ou de lado na placa traseira com as fivelas (2).

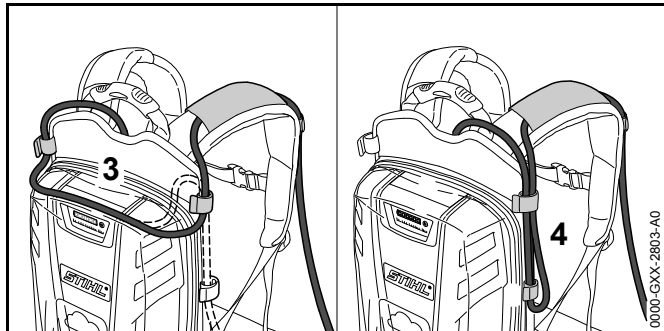

O comprimento da linha de conexão pode ser ajustado por uma fivela na placa traseira (3) ou por uma argola lateral (4).

- ▶ Colocar a linha de conexão de forma a ficar o mais curta possível e não dificultar o trabalho.

7.1.2 Colocar e ajustar o sistema de suporte

- ▶ Colocar a bateria às costas.

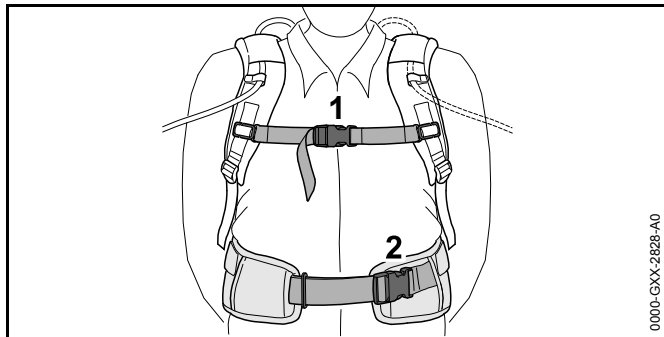

- ▶ Fechar o fecho (2) do cinto para a anca.
- ▶ Fechar o fecho (1) do cinto para o peito.

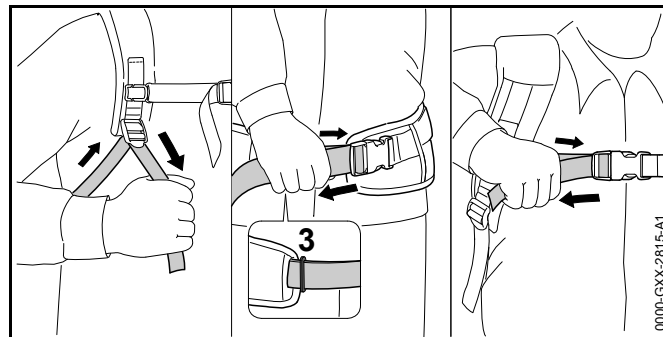

- ▶ Apertar os cintos até o cinto para a anca ficar justo à anca e o estofado para as costas assentar nas costas.
- ▶ Passar a extremidade do cinto para a anca pelo olhal (3).
- ▶ Incorporar o acolchoamento tal como descrito na folha anexada ao acolchoamento.

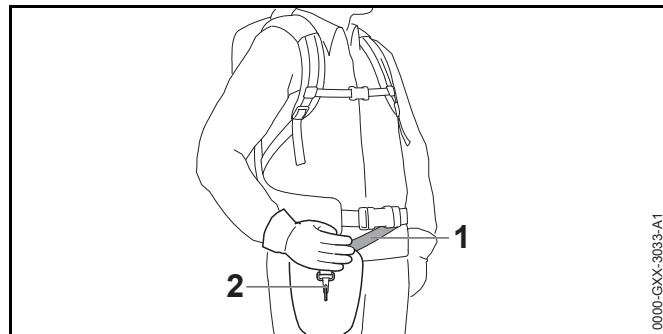

- ▶ Ajustar o cinto de suporte (1) de forma que o mosquetão (2) se encontre a aproximadamente a largura de uma mão por baixo da anca direita.

7.2 Utilização com sistema de suporte

7.2.1 Assentar e ajustar a linha de conexão

A linha de conexão pode ser assente e ajustada em função da altura do utilizador e da aplicação.

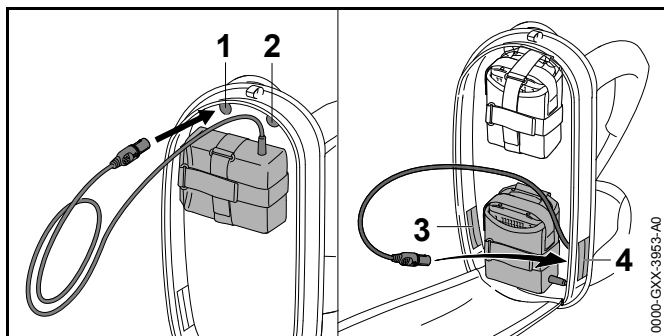

A linha de conexão pode ser conduzida pelas seguintes aberturas:

- a abertura superior esquerda (1)
- a abertura superior direita (2)
- a abertura inferior esquerda (3)
- a abertura inferior direita (4)

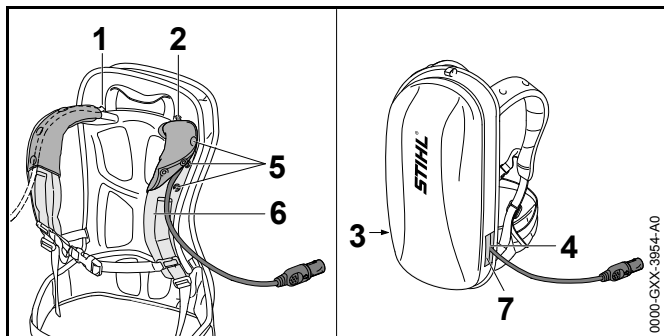

- ▶ Caso a linha de conexão seja conduzida pela abertura superior esquerda (1) ou pela abertura superior direita (2):
 - ▶ Abrir os botões de pressão (5).
 - ▶ Conduzir a linha de conexão pelo cinto para os ombros (6).
 - ▶ Fechar os botões de pressão (5).

- ▶ Caso a linha de conexão seja conduzida pela abertura inferior esquerda (3) ou pela abertura inferior direita (4): Fechar a abertura usada (3 ou 4) com o fecho aderente (7).
- ▶ Colocar a linha de conexão de forma a ficar o mais curta possível e não dificultar o trabalho.

7.2.2 Colocar e ajustar o sistema de suporte

- ▶ Colocar a bateria às costas.

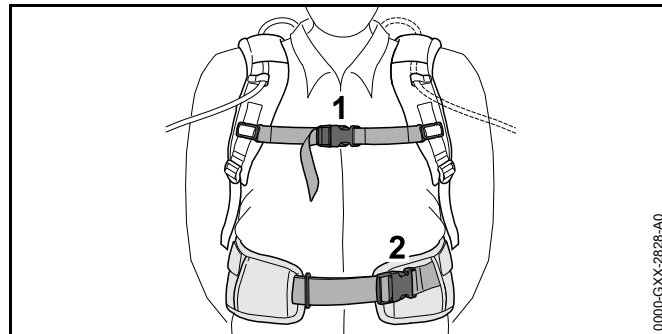

- ▶ Fechar o fecho (2) do cinto para a anca.
- ▶ Fechar o fecho (1) do cinto para o peito.

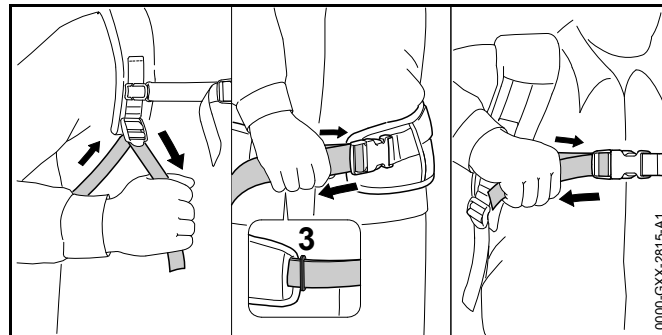

- ▶ Apertar os cintos até o cinto para a anca ficar justo à anca e o estofado para as costas assentar nas costas.
- ▶ Passar a extremidade do cinto para a anca pelo olhal (3).
- ▶ Incorporar o acolchoamento tal como descrito na folha anexada ao acolchoamento.

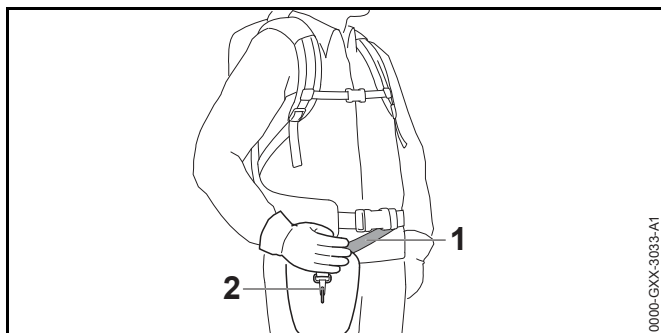

0000-GXX-3083-A1

- ▶ Ajustar o cinto de suporte (1) de forma que o mosquetão (2) se encontre a aproximadamente a largura de uma mão por baixo da anca direita.

7.3 Utilização com "bolsa de cintura AP com linha de conexão"

7.3.1 Incorporar a "Bolsa de cintura AP com linha de conexão"

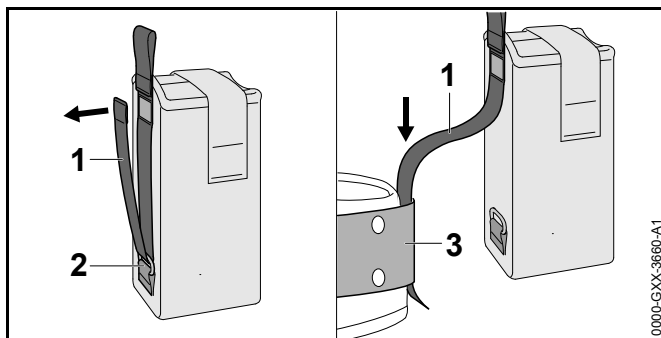

0000-GXX-3660-A1

- ▶ Abrir o fecho aderente na bolsa (1) e passar o cinto (1) pelo olhal (2).
- ▶ Passar o cinto (1) pela faixa (3).

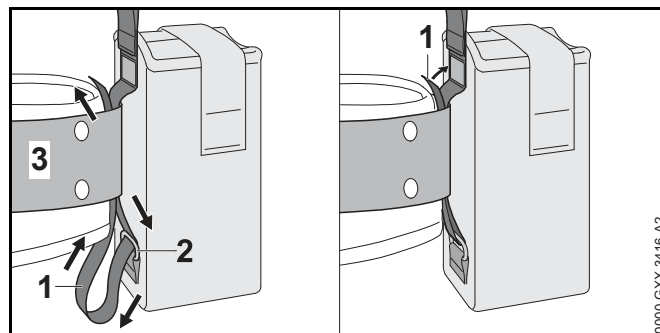

0000-GXX-3416-A2

- ▶ Conduzir o cinto (1) pelo olhal (2) na faixa (3).
- ▶ Fechar o fecho aderente no cinto (1).

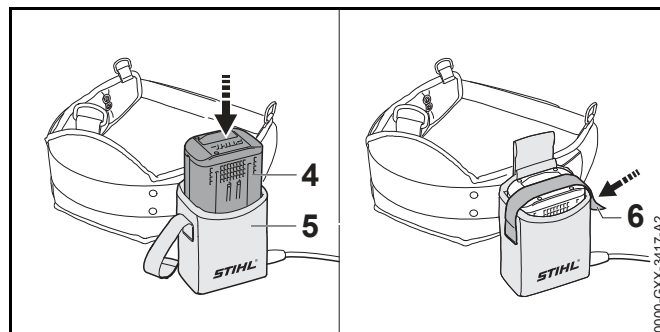

0000-GXX-3417-A2

- ▶ Pressionar a bateria (4) até ao final da bolsa de cintura (5).
Soa um sinal sonoro curto.
- ▶ Prender a bateria (4) com o fecho aderente (6).

7.3.2 Ajustar a linha de conexão

A linha de conexão pode ser ajustada em função da altura do utilizador e da aplicação.

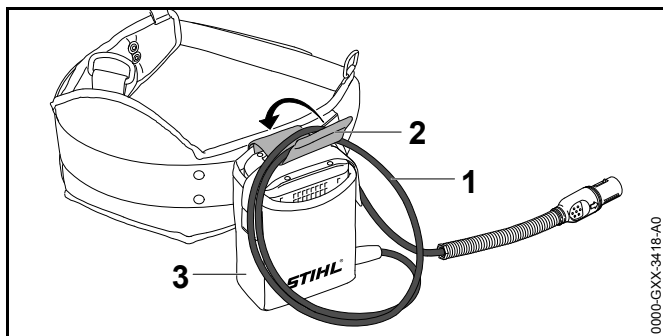

O comprimento da linha de conexão pode ser ajustado por uma argola (1) e fixada com uma fivela (2) na bolsa de cintura (3).

- ▶ Colocar a linha de conexão de forma a ficar o mais curta possível e não dificultar o trabalho.

7.3.3 Colocar e ajustar o sistema de suporte

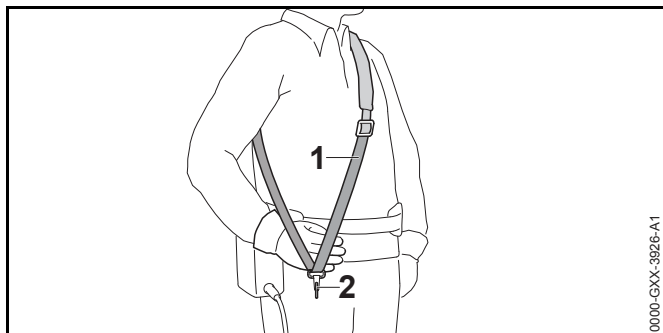

- ▶ Colocar o cinto para um só ombro (1).
- ▶ Ajustar o cinto para um só ombro (1) de forma que o mosquetão (2) se encontre aproximadamente uma largura de uma mão por baixo da anca direita.

7.4 Alinhar e ajustar o cabo circular

O cabo circular pode ser ajustado em diferentes posições em função da aplicação e da altura do utilizador.

- ▶ Desligar o KombiMotor e tirar a ficha da linha de conexão da tomada.

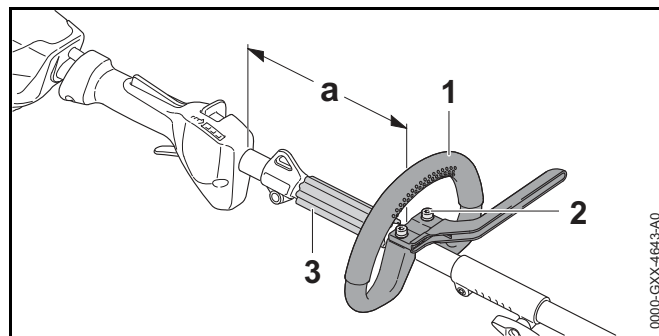

- ▶ Desapertar os parafusos (2).
- ▶ Deslocar o cabo circular (1) para a posição desejada de forma a cumprir as seguintes condições:
 - O separador (3) está entre o cabo circular (1) e o olhal de suporte.
 - a = máximo 25 cm
- ▶ Apertar os parafusos (2) de forma que o cabo circular (1) deixe de girar à volta da haste.

8 Encaixar e desencaixar a ficha da linha de conexão

8.1 Inserir a ficha da linha de conexão

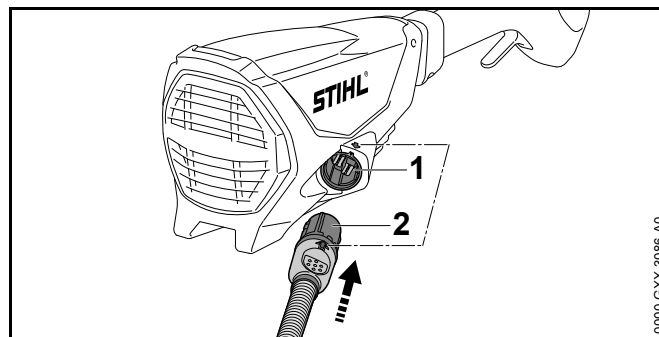

- ▶ Alinhar a ficha (2) da linha de conexão de forma que a seta na ficha (2) da linha de conexão fique virada para a seta na tomada (1).

- ▶ Encaixar a ficha (2) da linha de conexão na tomada (1).
A ficha (2) da linha de conexão encaixa.

8.2 Retirar a ficha da linha de conexão

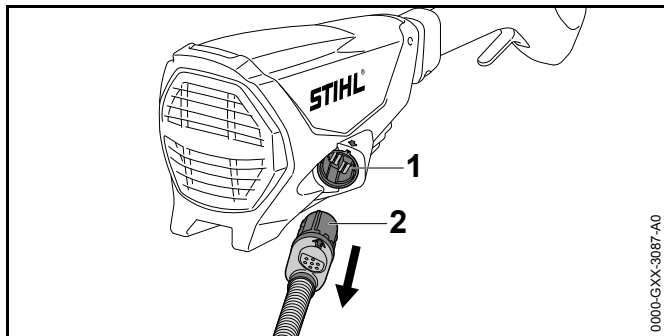

- ▶ Segurar na ficha (2) da linha de conexão com a mão.
- ▶ Tirar a ficha (2) da linha de conexão da tomada (1).

9 Ligar e desligar o KombiMotor

9.1 Ligar o KombiMotor

- ▶ Segurar no KombiMotor com a mão direita no cabo de operação, de forma que o polegar envolva o cabo de operação.
- ▶ Com a mão esquerda segurar no KombiMotor pelo cabo circular, de forma que o polegar envolva o cabo circular.

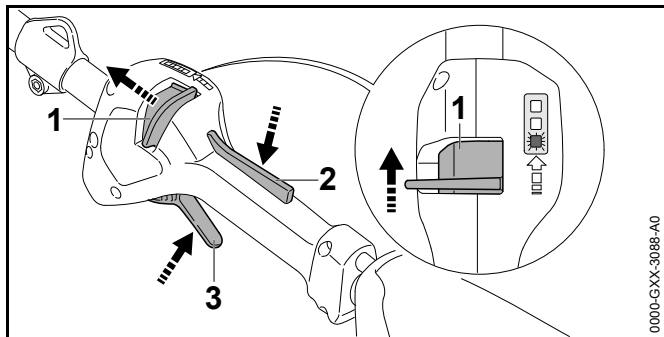

- ▶ Empurrar e segurar a corredeira de desbloqueio (1) com o polegar no sentido do cabo circular.
- ▶ Pressionar e manter premido com a mão o bloqueio da alavanca de comando (2).
A corredeira de desbloqueio (1) pode ser solta
- ▶ Pressionar e manter premida com o dedo indicador a alavanca de comando (3).
O KombiMotor acelera e a KombiFerramenta é impulsionada.

Quanto mais a alavanca de comando for pressionada, tanto maior será a velocidade de impulsionamento da KombiFerramenta.

9.2 Desligar o KombiMotor

- ▶ Soltar a alavanca de comando e o bloqueio da alavanca de comando.
- ▶ Aguardar até que a KombiFerramenta deixe de se impulsionar.
- ▶ Caso a KombiFerramenta continue a ser impulsionada:
Tirar a ficha da linha de conexão da tomada e consultar um revendedor especializado da STIHL.
O KombiMotor está defeituoso.

10 Verificar o KombiMotor

10.1 Verificar os elementos de comando

Corredeira de desbloqueio, bloqueio da alavanca de comando e alavanca de comando

- ▶ Tirar a ficha da linha de conexão da tomada.
- ▶ Tentar pressionar a alavanca de comando sem premir a corredeira de desbloqueio nem o bloqueio da alavanca de comando.
- ▶ Se for possível pressionar a alavanca de comando: Não utilizar o KombiMotor e consultar um revendedor especializado da STIHL.
A corredeira de desbloqueio ou o bloqueio da alavanca de comando estão avariados.

- ▶ Empurrar e segurar a corrediça de desbloqueio na direção do cabo circular.
- ▶ Pressionar o bloqueio da alavanca de comando e mantê-lo pressionado.
- ▶ Pressionar a alavanca de comando.
- ▶ Soltar a alavanca de comando e o bloqueio da alavanca de comando.
- ▶ Caso a alavanca de comando ou o bloqueio da alavanca de comando se mova com dificuldade ou não recue para a sua posição inicial: Não utilizar o KombiMotor e consultar um revendedor especializado da STIHL. A alavanca de comando ou o bloqueio da alavanca de comando está avariado.

Ligar o KombiMotor

- ▶ Inserir a ficha da linha de conexão.
- ▶ Empurrar e segurar a corrediça de desbloqueio na direção do cabo circular.
- ▶ Pressionar o bloqueio da alavanca de comando e mantê-lo pressionado.
- ▶ Pressionar a alavanca de comando e mantê-la pressionada. A KombiFerramenta move-se.
- ▶ Se os 3 LEDs emitirem uma luz intermitente vermelha: Tirar a ficha da linha de conexão da tomada e consultar um revendedor especializado da STIHL. Há uma avaria no KombiMotor.
- ▶ Soltar a alavanca de comando e o bloqueio da alavanca de comando. A KombiFerramenta deixa de ser impulsionada.
- ▶ Caso a KombiFerramenta continue a ser impulsionada: Tirar a ficha da linha de conexão da tomada e consultar um revendedor especializado da STIHL. O KombiMotor está defeituoso.

11 Trabalhar com o KombiMotor

11.1 Segurar e conduzir o KombiMotor

Consoante a KombiFerramenta incorporada e a aplicação, o KombiMotor poderá ser segurado e conduzido de forma diferente.

- ▶ Segurar e conduzir o KombiMotor tal como descrito no manual de instruções da KombiFerramenta incorporada.

11.2 Selecionar o nível de potência

É possível ajustar 3 níveis de potência de acordo com a aplicação. Os LEDs indicam o nível de potência selecionado. Quanto mais alto for o nível de potência, tanto maior será a velocidade de acionamento da KombiFerramenta.

O nível de potência selecionado influencia o tempo de funcionamento da bateria. Quanto mais baixo for o nível de potência, tanto maior será o tempo de funcionamento da bateria.

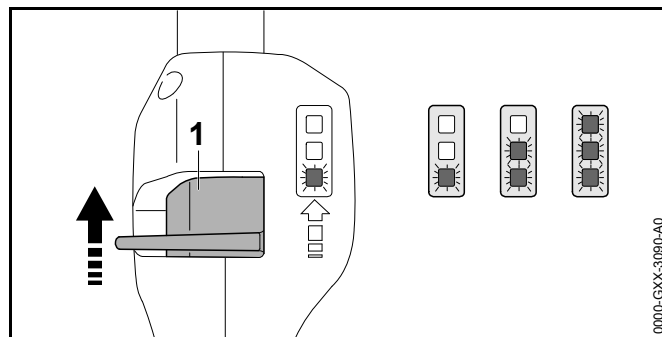

- ▶ Empurrar e segurar a corrediça de desbloqueio (1) com o polegar no sentido do cabo circular. Os LEDs indicam o nível de potência selecionado.
- ▶ Pressionar a corrediça de desbloqueio (1) para a frente, segurar brevemente e deixar recuar por pressão de mola. Está selecionado o próximo nível de potência. Depois do terceiro nível de potência segue novamente o primeiro nível de potência.

- ▶ Pressionar a corrediça de desbloqueio (1) para a frente e deixá-la recuar com força de mola, até estar selecionado o nível de potência pretendido.

Qualquer KombiFerramenta pode ser usada com qualquer nível de potência selecionado.

11.3 Trabalho

O trabalho com o KombiMotor diferencia-se consoante a KombiFerramenta incorporada.

- ▶ Trabalhar tal como descrito no manual de instruções da KombiFerramenta incorporada.

12 Após o trabalho

12.1 Após o trabalho

- ▶ Desligar o KombiMotor e tirar a ficha da linha de conexão da tomada.
- ▶ Caso o KombiMotor esteja molhado: Deixar o KombiMotor secar.
- ▶ Limpar o KombiMotor.

13 Transporte

13.1 Transportar o KombiMotor

- ▶ Desligar o KombiMotor e tirar a ficha da linha de conexão da tomada.
- ▶ Pegar no KombiMotor com uma mão na haste, de forma que a KombiFerramenta fique virada para trás e o KombiMotor esteja equilibrado.
- ▶ Caso o KombiMotor seja transportado num veículo: Fixar o KombiMotor de forma a que este não tombe nem se mova.

14 Armazenamento

14.1 Guardar o KombiMotor

- ▶ Desligar o KombiMotor e tirar a ficha da linha de conexão da tomada.
- ▶ Desmontar a KombiFerramenta tal como descrito no manual de instruções da KombiFerramenta.
- ▶ Guardar o KombiMotor de forma a cumprir as seguintes condições:
 - O KombiMotor está fora do alcance de crianças.
 - O KombiMotor está limpo e seco.

15 Limpeza

15.1 Limpar o KombiMotor

- ▶ Desligar o KombiMotor e tirar a ficha da linha de conexão da tomada.
- ▶ Limpar o KombiMotor com um pano húmido.

16 Manutenção e reparação

16.1 Manutenção e reparação do KombiMotor

O utilizador não consegue efetuar a manutenção nem reparação por conta própria do KombiMotor.

- ▶ Caso o KombiMotor necessite de manutenção ou esteja com defeito ou danificado: Consultar um revendedor especializado da STIHL.

17 Eliminação de avarias

17.1 Eliminação de avarias no KombiMotor e na bateria

Avaria	LED na bateria	Causa	Solução
O KombiMotor não arranca durante a ligação.	1 LED emite uma luz intermitente verde.	O nível de carga da bateria é demasiado baixo.	► Carregar a bateria tal como descrito no manual de instruções dos carregadores STIHL AL 101, 300, 500.
	1 LED está aceso a vermelho.	A bateria está demasiado quente ou demasiado fria.	► Tirar a ficha da linha de conexão da tomada. ► Deixar que a bateria arrefeça ou aqueça.
	3 LED emitem uma luz intermitente vermelha.	Há uma avaria no KombiMotor.	► Tirar a ficha da linha de conexão da tomada e encaixar novamente ► Ligar o KombiMotor. ► Se ainda 3 LED emitirem uma luz intermitente vermelha: Não utilizar o KombiMotor e consultar um revendedor especializado da STIHL.
	3 LED estão acesos em vermelho.	O KombiMotor está demasiado quente.	► Tirar a ficha da linha de conexão da tomada. ► Deixar arrefecer o KombiMotor.
	4 LED emitem uma luz intermitente vermelha.	Existe uma avaria na bateria.	► Tirar a ficha da linha de conexão da tomada e encaixar novamente. ► Ligar o KombiMotor. ► Se ainda 4 LED emitirem uma luz intermitente vermelha: Não utilizar a bateria e consultar um revendedor especializado da STIHL.
		A ligação elétrica entre o KombiMotor e a bateria está interrompida.	► Tirar a ficha da linha de conexão da tomada e encaixar novamente. ► Se o KombiMotor ainda não arrancar durante a ligação: Limpar as superfícies de contacto da linha de conexão tal como descrito no manual de instruções da bateria STIHL AR ou na "Bolsa de cintura AP com linha de conexão".
		O KombiMotor ou a bateria está molhado.	► Deixar o KombiMotor ou a bateria secar.
O KombiMotor desliga-se durante o funcionamento.	3 LED estão acesos em vermelho.	O KombiMotor está demasiado quente.	► Tirar a ficha da linha de conexão da tomada. ► Deixar arrefecer o KombiMotor.

Avaria	LED na bateria	Causa	Solução
		Existe uma avaria elétrica.	<ul style="list-style-type: none"> ▶ Tirar a ficha da linha de conexão da tomada e encaixar novamente. ▶ Se o KombiMotor continuar a desligar-se durante o serviço: Limpar as superfícies de contacto da linha de conexão tal como descrito no manual de instruções da bateria STIHL AR ou na "Bolsa de cintura AP com linha de conexão". ▶ Ligar o KombiMotor.
O período de funcionamento do KombiMotor é demasiado curto.		A bateria não está carregada na totalidade.	▶ Carregar totalmente a bateria tal como descrito no manual de instruções dos carregadores STIHL AL 101, 300, 500.
		A durabilidade da bateria foi ultrapassada.	▶ Substituir a bateria.

18 Dados técnicos

18.1 KombiMotor STIHL KMA 130 R

- Baterias autorizadas:
 - STIHL AR
 - STIHL AP juntamente com “Bolsa de cintura AP com linha de conexão”
- Peso sem KombiFerramenta: 3,2 kg

O período de funcionamento está indicado em www.stihl.com/battery-life.

18.2 Valores sonoros e valores de vibração

A STIHL recomenda o uso de uma proteção auditiva.

Os valores sonoros e os valores de vibração exatos dependem da KombiFerramenta incorporada e estão descritos no manual de instruções da KombiFerramenta.

- Nível da pressão sonora L_{pA} medido segundo ISO 10517, ISO 11201, ISO 22868: 76 dB(A) a 91 dB(A). O valor K para o nível de pressão acústica é 2 dB(A).
- Nível da potência sonora L_{WA} medido segundo ISO 3744, ISO 10517, ISO 22868: 86 dB(A) a 102 dB(A). O valor K para o nível de potência sonora é 2 dB(A).
- Valor de vibração a_{hv} medido segundo ISO 8662, ISO 10517, ISO 11789, ISO 20643, ISO 22867
 - Cabo de operação: 1,5 m/s² a 5,0 m/s². O valor K para o valor de vibração é 2,0 m/s².
 - Cabo circular: 2,0 m/s² a 5,0 m/s². O valor K para o valor de vibração é 2 m/s².

Os valores de vibração indicados foram medidos segundo um processo de controlo normalizado, e podem ser utilizados para a comparação de aparelhos elétricos. Os valores de vibração que se apresentam na realidade podem divergir dos valores indicados em função do tipo de utilização. Os valores de vibração indicados podem ser utilizados para uma primeira estimativa da carga causada

pela vibração. A carga causada de facto pela vibração tem que ser avaliada. Nesse sentido também podem ser considerados os períodos durante os quais o aparelho elétrico está desligado, e os períodos durante os quais está ligado, mas funciona sem carga.

Informações relativas ao cumprimento da norma da entidade patronal referente à vibração 2002/44/CE encontram-se em www.stihl.com/vib.

18.3 REACH

REACH designa um decreto CE para registar, avaliar e autorizar produtos químicos.

Informações para cumprir o decreto REACH podem ser consultadas no site www.stihl.com/reach.

19 Combinações com KombiFerramentas

19.1 STIHL KMA 130 R

Podem ser incorporadas as seguintes KombiFerramentas:

- STIHL BG-KM: Soprador
- STIHL BF-KM: Fresadora
- STIHL FCB-KM: Cortador de bordas
- STIHL FCS-KM: Cortador de bordas
- STIHL FH-KM 145°: Cortador de brenhas
- STIHL FS-KM: Foice a motor
- STIHL HT-KM: Podadora de altura
- STIHL HL-KM 0°: Podadora de sebes
- STIHL HL-KM 145°: Podadora de sebes
- STIHL KB-KM: Escova para varrer
- STIHL KW-KM: Rolo para varrer
- STIHL RG-KM: Removedor de ervas daninhas
- STIHL SP-KM: Varejador

STIHL FS-KM

O KombiMotor pode ser usado juntamente com o STIHL FS-KM com as seguintes ferramentas de corte:

Cabeçote de corte com fios de corte “redondos, silenciosos” com um diâmetro 2,4 mm:

- Cabeçote de corte AutoCut 25-2
- Cabeçote de corte AutoCut C 26-2
- Cabeçote de corte DuroCut 20-2
- Cabeçote de corte FixCut 31-2
- Cabeçote de corte SuperCut 20-2
- Cabeçote de corte TrimCut 31-2

Cabeçote de corte com fios de corte “redondos, silenciosos” com um diâmetro 2,7 mm:

- Cabeçote de corte AutoCut 36-2

Ferramentas de corte metálicas:

- Lâmina para cortar erva 230-2
- Lâmina para cortar erva 230-4
- Lâmina para cortar erva 230-8
- Lâmina para cortar erva 260-2
- Faca para cortar mata espessa 250-3

As proteções, as pegas e os sistemas de suporte, que necessitem de ser usados com as ferramentas de corte mencionadas, estão indicados no manual de instruções do STIHL FS-KM.

20 Peças de reposição e acessórios

20.1 Peças de reposição e acessórios



Estes símbolos identificam peças de reposição originais da STIHL e acessórios originais da STIHL.

A STIHL recomenda a utilização de peças de reposição originais da STIHL e acessórios originais da STIHL.

As peças de reposição originais da STIHL e os acessórios originais da STIHL estão disponíveis num revendedor especializado da STIHL.

21 Eliminar

21.1 Eliminar o KombiMotor

As informações relativas à eliminação podem ser adquiridas num revendedor especializado da STIHL.

- ▶ Eliminar o KombiMotor, os acessórios e a embalagem de forma correta e respeitadora do ambiente.

22 Declaração de conformidade CE

22.1 KombiMotor STIHL KMA 130 R

ANDREAS STIHL AG & Co. KG
Badstraße 115
D-71336 Waiblingen
Alemanha

Declaramos, sob nossa inteira responsabilidade, que

- Construção: KombiMotor a bateria
- Marca de fábrica: STIHL
- Tipo: KMA 130 R
- Identificação de série: 4867

está em conformidade com todas as disposições aplicáveis das diretivas 2011/65/UE, 2006/42/CE, 2014/30/UE e 2000/14/CE, e foi desenvolvido e fabricado em conjunto com as KombiFerramentas mencionadas neste manual de instruções de acordo com as versões válidas na data de fabrico das seguintes normas: EN 55014-1, EN 55014-2, EN 60335-1, EN 60745-1 e EN ISO 12100 de acordo com as normas EN 60335-2-72, EN 50636-2-91, EN 50636-2-100, EN 60745-2-13 e EN 60745-2-15.

O KombiMotor descrito neste manual de instruções só pode ser colocado em funcionamento em conjunto com uma KombiFerramenta mencionada neste manual de instruções.

A documentação técnica foi conservada após a Produktzulassung da ANDREAS STIHL AG & Co. KG.

O ano de construção, o país de produção e o número da máquina estão indicados no KombiMotor.

Waiblingen, 01.11.2017

ANDREAS STIHL AG & Co. KG

em exercício



Thomas Elsner, diretor da gestão de produtos e serviços

23 Indicações de segurança gerais para ferramentas eléctricas

23.1 Introdução

Este capítulo resume as indicações de segurança gerais formuladas anteriormente na norma EN/IEC 62841 para ferramentas eléctricas, conduzidas manualmente e acionadas por motor.

A STIHL deve imprimir estes textos.

As indicações de segurança indicadas em "Segurança eléctrica" relativas à prevenção de um choque eléctrico não se aplicam aos produtos a bateria da STIHL.

ATENÇÃO

Leia todas as indicações de segurança, instruções, imagens e dados técnicos que acompanham esta ferramenta eléctrica. Falhas no incumprimento das seguintes instruções podem provocar choque eléctrico, incêndio e/ou ferimentos graves. **Guarde todas as indicações de segurança e instruções para futura consulta.**

O termo "ferramenta eléctrica" utilizado nas indicações de segurança refere-se às ferramentas eléctricas de ligação à rede (com cabo de rede) ou às ferramentas eléctricas acionadas a bateria (sem cabo de rede).

23.2 Segurança no local de trabalho

- Mantenha o seu espaço de trabalho limpo e bem iluminado.** Desordem ou espaços de trabalho não iluminados podem provocar acidentes.
- Não trabalhe com a ferramenta eléctrica num ambiente sujeito a explosão onde se encontrem líquidos, gases ou poeiras combustíveis.** As ferramentas eléctricas produzem faíscas que podem inflamar a poeira ou os vapores.
- Mantenha crianças e outras pessoas afastadas durante a utilização da ferramenta eléctrica.** Em caso de distração, pode perder o controlo sobre o aparelho.

23.3 Segurança eléctrica

- A ficha de ligação da ferramenta eléctrica tem de encaixar na tomada. A ficha não deve ser modificada de nenhuma forma. Não utilize uma ficha adaptadora juntamente com ferramentas eléctricas com protecção por ligação à terra.** Fichas não modificadas e tomadas adequadas diminuem o risco de um choque eléctrico.
- Evite o contacto do seu corpo com superfícies ligadas à terra, tais como tubos, aquecedores, fogões e frigoríficos.** Existe um maior risco de choque eléctrico quando o seu corpo está ligado à terra.
- Mantenha as ferramentas eléctricas afastadas da chuva ou da humidade.** A infiltração de água numa ferramenta eléctrica aumenta o risco de um choque eléctrico.
- Não use o cabo para outra finalidade, para transportar e suspender a ferramenta eléctrica ou para tirar a ficha da tomada. Mantenha o cabo afastado de calor, óleo, cantos afiados ou peças do aparelho em movimento.** Cabos danificados ou emaranhados aumentam o risco de um choque eléctrico.

- e) **Se trabalhar com uma ferramenta elétrica ao ar livre, utilize unicamente os cabos de extensão adequados também para o exterior.** A utilização de um cabo de extensão apropriado para o exterior reduz o risco de um choque elétrico.
- f) **Se não for possível evitar trabalhar com a ferramenta elétrica num ambiente húmido, utilize um interruptor de proteção de corrente de falha.** A utilização de um interruptor de proteção de corrente de falha diminui o risco de um choque elétrico.

23.4 Segurança de pessoas

- a) **Esteja atento ao que está a fazer e tenha bom senso ao trabalhar com uma ferramenta elétrica. Não utilize uma ferramenta elétrica se estiver cansado ou sob o efeito de drogas, álcool ou medicamentos.** Um momento de descuido durante a utilização da ferramenta elétrica pode provocar ferimentos graves.
- b) **Use equipamento de proteção individual e sempre óculos de proteção.** O uso de um equipamento de proteção individual, como a máscara anti poeira, calçado de segurança antiderrapante, capacete de proteção ou proteção auditiva, conforme o tipo e a utilização da ferramenta elétrica, reduz o risco de ferimentos.
- c) **Evite uma colocação em funcionamento involuntária. Certifique-se de que a ferramenta elétrica está desligada antes de a ligar ao abastecimento de corrente e/ou à bateria, de a levantar ou transportar.** Se tiver o dedo no interruptor durante o transporte da ferramenta elétrica ou se ligar o aparelho enquanto estiver ligado ao abastecimento de corrente, isso pode causar acidentes.
- d) **Tire as ferramentas de regulação ou a chave de bocas antes de ligar a ferramenta elétrica.** Uma ferramenta ou uma chave que se encontra numa parte giratória do aparelho, pode conduzir a feridas.
- e) **Evite uma postura anormal. Adote uma postura segura e mantenha sempre o equilíbrio.** Dessa forma conseguirá controlar melhor a ferramenta elétrica em situações inesperadas.

23 Indicações de segurança gerais para ferramentas eléctricas

- f) **Use vestuário adequado. Não use vestuário largo nem adornos. Mantenha o cabelo e o vestuário afastados de peças em movimento.** Vestuário solto, adornos ou cabelo comprido podem ser apanhados pelas peças em movimento.
- g) **Se puderem ser montados equipamentos para a aspiração e recolha do pó, estes deverão ser conectados e usados corretamente.** A utilização de uma aspiração de pó pode diminuir as ameaças causadas pela poeira.
- h) **Não induza falsos sentimentos de segurança nem ignore as regras de segurança relativas às ferramentas eléctricas, mesmo quando estiver familiarizado com a ferramenta elétrica após inúmeras utilizações.** Numa fração de segundo um manuseamento negligente pode provocar ferimentos graves.

23.5 Utilização e manuseamento da ferramenta elétrica

- a) **Não sobrecarregue o aparelho. Utilize a ferramenta elétrica adequada ao seu trabalho.** Com a ferramenta elétrica adequada trabalha melhor e com maior segurança no intervalo de potência indicado.
- b) **Não utilize uma ferramenta elétrica cujo interruptor esteja defeituoso.** Uma ferramenta elétrica que já não possa ser ligada nem desligada é perigosa e tem que ser reparada.
- c) **Tire a ficha da tomada de corrente e/ou retire a bateria antes de efetuar regulações no aparelho, substituir acessórios ou deixar de utilizar o aparelho.** Esta medida de precaução evita um arranque involuntário da ferramenta elétrica.
- d) **Guarde as ferramentas eléctricas que não utiliza fora do alcance de crianças. Não autorize que pessoas utilizem o aparelho sem o conhecer nem sem terem lido estas Instruções.** Ferramentas eléctricas são perigosas quando são utilizadas por pessoas sem experiência.
- e) **Execute a manutenção a ferramentas eléctricas e da ferramenta de aplicação com cuidado. Verifique se as peças móveis funcionam corretamente e não emperram, se existem peças de tal forma partidas ou danificadas que prejudiquem a função da ferramenta elétrica. Mande**

reparar as peças danificadas antes de utilizar a ferramenta eléctrica. Muitos acidentes são causados pela má manutenção de ferramentas eléctricas.

- f) **Mantenha as ferramentas de corte afiadas e limpas.** Ferramentas de corte com bordos cortantes afiados cuidadosamente preservadas bloqueiam menos vezes e são mais fáceis de manusear.
- g) **Utilize a ferramenta eléctrica, ferramentas de aplicação, etc. em conformidade com estas instruções. Considere ao mesmo tempo as condições de trabalho e a atividade a executar.** A utilização de ferramentas eléctricas para outras utilizações além das previstas pode provocar situações perigosas.
- h) **Mantenha os cabos e as superfícies dos cabos secos, limpos e sem óleo nem gordura.** Cabos e superfícies dos cabos escorregadios não permitem uma operação segura e um controlo da ferramenta eléctrica em situações imprevistas.

23.6 Serviço de assistência técnica

- a) **A sua ferramenta eléctrica apenas deve ser reparada por especialistas qualificados e unicamente com peças de reposição originais.** Só assim se garante a manutenção da segurança da ferramenta eléctrica.
- b) **Nunca faça a manutenção de baterias danificadas.** Qualquer manutenção de baterias apenas deve ser realizada pelo fabricante ou postos de assistência ao cliente autorizados.

23.7 Utilização e manuseamento da ferramenta a bateria

- a) **Carregue a bateria apenas com carregadores recomendados pelo fabricante.** Há risco de incêndio caso um carregador, que seja adequado para um determinado tipo de baterias, seja usado com outras baterias.
- b) **Nas ferramentas eléctricas utilize apenas as baterias previstas.** A utilização de outras baterias pode provocar ferimentos e risco de incêndio.

- c) **Mantenha a bateria não usada afastada de cliques, moedas, chaves, pregos, parafusos ou outros objetos metálicos, que possam provocar uma ligação em ponte dos contactos.** Um curto-circuito entre os contactos da bateria pode provocar queimaduras ou incêndio.
- d) **Se for mal utilizada, a bateria pode largar líquido. Evite o contacto com este líquido. Em caso de contacto accidental lavar com água. Se o líquido entrar em contacto com os olhos, procure assistência médica.** O líquido derramado da bateria pode provocar irritações cutâneas ou queimaduras.
- e) **Não utilize uma bateria danificada ou alterada.** Baterias danificadas ou alteradas podem comportar-se de forma imprevisível e ser a causa de incêndio, explosão ou ferimentos.
- f) **Não exponha uma bateria ao fogo nem a temperaturas demasiado elevadas.** Fogo e temperaturas superiores a 130 °C (265 °F) podem provocar uma explosão.
- g) **Siga todas as instruções sobre o carregamento e nunca carregue a bateria ou a ferramenta a bateria fora da gama de temperaturas indicada no manual de instruções.** Um carregamento errado ou fora da gama de temperaturas pode destruir a bateria e aumentar o risco de incêndio.

23.8 Serviço de assistência técnica

- a) **A sua ferramenta eléctrica apenas deve ser reparada por especialistas qualificados e unicamente com peças de reposição originais.** Só assim se garante a manutenção da segurança da ferramenta eléctrica.
- b) **Nunca faça a manutenção de baterias danificadas.** Qualquer manutenção de baterias apenas deve ser realizada pelo fabricante ou postos de assistência ao cliente autorizados.

Содержание

1	Предисловие	247	7.3	Использование с "поясным ремнем AP с кабелем питания"	259
2	Информация к данному руководству по эксплуатации	247	7.4	Выравнивание положения и крепление круговой рукоятки	260
2.1	Действующие документы	247	8	Подключение и извлечение штекера кабеля питания	260
2.2	Обозначение предупредительных сообщений в тексте	248	8.1	Вставка штекера кабеля питания	260
2.3	Символы в тексте	248	8.2	Извлечение штекера кабеля питания	261
3	Обзор	248	9	Включение и выключение комбинированного двигателя	261
3.1	Комбинированный двигатель	248	9.1	Включение комбинированного двигателя	261
3.2	Система ношения	249	9.2	Выключение комбинированного двигателя	261
3.3	Символы	250	10	Проверка комбинированного двигателя	261
4	Указания по технике безопасности	250	10.1	Проверка органов управления	261
4.1	Предупреждающие символы	250	11	Работа с комбинированным двигателем	262
4.2	Использование по назначению	250	11.1	Как держать и вести комбинированный двигатель	262
4.3	Требования к пользователю	251	11.2	Регулировка уровня мощности	262
4.4	Одежда и оснащение	252	11.3	Выполнение работы	263
4.5	Рабочая зона и окружающее пространство	252	12	После работы	263
4.6	Безопасное состояние	252	12.1	После работы	263
4.7	Выполнение работы	253	13	Транспортировка	263
4.8	Транспортировка	253	13.1	Транспортировка комбинированного двигателя	263
4.9	Хранение	254	14	Хранение	263
4.10	Очистка, техническое обслуживание и ремонт	254	14.1	Хранение комбинированного двигателя	263
5	Подготовка комбинированного двигателя к работе	255	15	Очистка	263
5.1	Подготовка комбинированного двигателя к работе	255	15.1	Очистка комбинированного двигателя	263
6	Сборка комбинированного двигателя	255	16	Техническое обслуживание и ремонт	264
6.1	Монтаж круговой рукоятки	255	16.1	Ремонт и техническое обслуживание комбинированного двигателя	264
6.2	Монтаж круговой рукоятки с ограничителем шага	256	17	Устранение неисправностей	265
7	Регулировка комбинированного двигателя пользователем	256			
7.1	Использование с аккумулятором STIHL AR	256			
7.2	Использование с системой ношения	257			

Данная инструкция по эксплуатации защищена авторским правом. Компания оставляет за собой все права, особенно право на распространение, перевод и обработку материала с помощью электронных систем.

17.1 Устранение неисправностей комбинированного двигателя и аккумулятора ...	265
18 Технические данные	267
18.1 Комбинированный двигатель STIHL KMA 130 R	267
18.2 Уровни шума и вибрации	267
18.3 REACH	267
18.4 Установленный срок службы	267
19 Комбинации с комбинированными инструментами	267
19.1 STIHL KMA 130 R	267
20 Запасные части и принадлежности	268
20.1 Запасные части и принадлежности	268
21 Утилизация	268
21.1 Утилизация комбинированного двигателя	268
22 Сертификат соответствия ЕС	268
22.1 Комбинированный двигатель STIHL KMA 130 R	268
22.2 Знаки соответствия	269
23 Общие указания по технике безопасности для электроинструментов	269
23.1 Введение	269
23.2 Безопасность на рабочем месте	270
23.3 Электробезопасность	270
23.4 Безопасность людей	270
23.5 Применение и обращение с электроинструментом	271
23.6 Техническое обслуживание	272
23.7 Применение и обращение с аккумуляторным инструментом	272
23.8 Техническое обслуживание	272
24 Адреса	272
24.1 Штаб-квартира STIHL	272
24.2 Дочерние компании STIHL	273
24.3 Представительства STIHL	273
24.4 Импортёры STIHL	273

1 Предисловие

Уважаемый клиент,

мы рады, что вы выбрали изделие STIHL. Мы разрабатываем и производим продукцию высочайшего качества, соответствующую потребностям наших клиентов. Наша продукция обеспечивает высокую надежность даже при экстремальных нагрузках.

STIHL – это и высочайшее качество обслуживания. Наши представители всегда готовы провести для Вас компетентную консультацию и инструктаж, а также обеспечить обширную техническую поддержку.

Мы благодарим Вас за доверие и желаем приятных впечатлений от Вашего нового изделия STIHL.



Д-р Николас Штиль

ВАЖНО! ПЕРЕД ПРИМЕНЕНИЕМ ОЗНАКОМИТЬСЯ И СОХРАНИТЬ.

2 Информация к данному руководству по эксплуатации

2.1 Действующие документы

Действуют местные правила техники безопасности.

- ▶ В дополнение к настоящему руководству по эксплуатации прочесть, усвоить и сохранить следующие документы:
 - Руководство по эксплуатации используемого комбинированного инструмента STIHL
 - Руководство по эксплуатации и упаковке используемого режущего инструмента

- Руководство по эксплуатации используемой системы ношения
- Руководство по эксплуатации аккумулятора STIHL AR
- Руководство по эксплуатации поясной сумки AP с кабелем питания
- Инструкции по технике безопасности на аккумулятор STIHL AP
- Руководство по эксплуатации зарядных устройств STIHL AL 101, 300, 500
- Информация по технике безопасности для аккумуляторов STIHL и изделий со встроенным аккумулятором: www.stihl.com/saftey-data-sheets

2.2 Обозначение предупредительных сообщений в тексте



ПРЕДУПРЕЖДЕНИЕ

Указывает на возможные опасности, которые могут привести к тяжелым травмам или летальному исходу.

- ▶ Описанные меры помогут предотвратить тяжелые травмы или летальный исход.

УКАЗАНИЕ

Указывает на возможные опасности, которые могут привести к материальному ущербу.

- ▶ Описанные меры помогут избежать материального ущерба.

2.3 Символы в тексте



Данный символ указывает на главу в данной инструкции по эксплуатации.

3 Обзор

3.1 Комбинированный двигатель

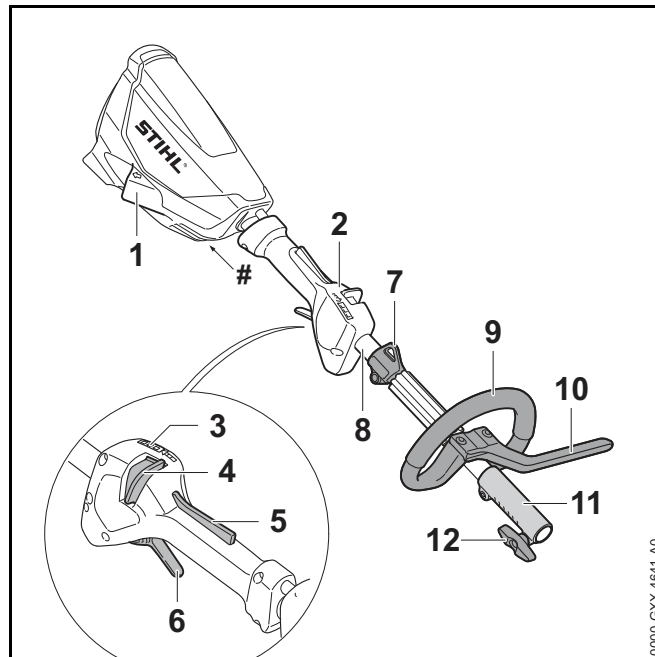

1 Гнездо

В гнездо вставляется штекер кабеля питания.

2 Рукоятка управления

Рукоятка управления служит для управления, удерживания и ведения комбинированного двигателя.

3 Светодиоды

Светодиоды служат индикатором установленного уровня мощности.

4 Освобождающий флажок

Освобождающий флажок вместе с фиксатором рычага переключения разблокирует рычаг переключения. Освобождающий флажок служит для установки уровня мощности.

5 Фиксатор рычага переключения

Фиксатор рычага переключения вместе с освобождающим флажком разблокирует рычаг переключения.

6 Рычаг переключения

Рычаг переключения включает и выключает комбинированный двигатель.

7 Несущая петля

Несущая петля служит для монтажа системы ношения.

8 Шток

Шток соединяет все узлы.

9 Круговая рукоятка

Круговая рукоятка служит для удерживания и ведения комбинированного двигателя.

10 Ограничитель шага

Ограничитель шага ограничивает расстояние между ногой пользователя и металлическим режущим инструментом.

11 Соединительная втулка муфты

Соединительная муфта соединяет комбинированный двигатель с комбинированным инструментом.

12 Верстачный винт

Верстачный винт зажимает комбинированный двигатель на опоре рукоятки.

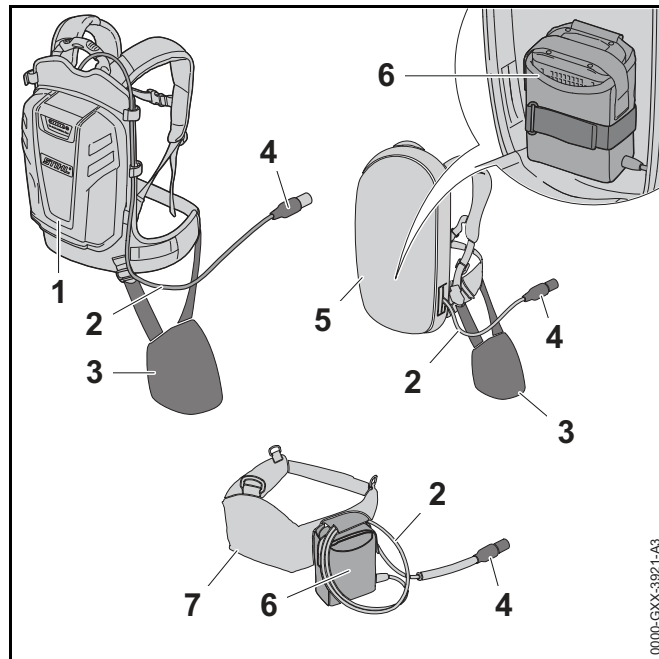
Заводская табличка с номером изделия**3.2 Система ношения****1 Аккумулятор STIHL AR**

Аккумулятор STIHL AR обеспечивает питание комбинированного двигателя электроэнергией.

2 Кабель питания

Кабель питания соединяет комбинированный двигатель с аккумулятором или поясной сумкой AP с кабелем питания.

3 Амортизационная прокладка

Амортизационная прокладка служит для крепления комбинированного двигателя на аккумуляторе STIHL AR или системы ношения с встроенной поясной сумкой AP с кабелем питания.

4 Штекер кабеля питания

Штекер кабеля питания соединяет комбинированный двигатель с поясной сумкой AP с кабелем питания или аккумулятором STIHL AR.

5 Система ношения с встроенным поясным ремнем AP с кабелем питания

Система ношения может обеспечивать питание комбинированного двигателя электроэнергией.

6 Поясная сумка AP с кабелем питания

Поясная сумка AP с кабелем питания может обеспечить питание комбинированного двигателя энергией

7 Ремень для аккумулятора с встроенным поясным ремнем AP с кабелем питания

Ремень для аккумулятора обеспечивает питание комбинированного двигателя электроэнергией.

3.3 Символы

Символы, которые могут находиться на комбинированном двигателе, означают следующее.



Этот символ указывает, в каком направлении необходимо отводить освобождающий флажок.



L_{WA} Гарантированный уровень звуковой мощности согласно директиве 2000/14/EC в дБ(А) для сопоставимости уровней шума изделий.



Не утилизировать изделие вместе с бытовыми отходами.

4 Указания по технике безопасности

4.1 Предупреждающие символы

Предупреждающие символы на комбинированном двигателе означают следующее.



Соблюдать правила техники безопасности и меры предосторожности.



Прочсть, усвоить и сохранить руководство по эксплуатации.



Вынимать штекер кабеля питания из гнезда на время перерывов в работе, транспортировки, хранения, очистки, технического обслуживания или ремонта.

4.2 Использование по назначению

Комбинированный двигатель STIHL KMA 130 R служит в качестве привода для различных комбинированных инструментов STIHL.

Комбинированный двигатель можно использовать во время дождя.

Запрещается эксплуатировать комбинированный двигатель в снегу.

Данный комбинированный двигатель питается от аккумулятора STIHL AP вместе с поясной сумкой AP с кабелем питания или от аккумулятора STIHL AR.

▲ ПРЕДУПРЕЖДЕНИЕ

- Использование аккумуляторов, не допущенных компанией STIHL для комбинированного двигателя, может привести к возгоранию и взрыву. Возможны тяжелые или летальные травмы либо материальный ущерб.
 - ▶ Использовать комбинированный двигатель с аккумулятором STIHL AP вместе с поясной сумкой AP с кабелем питания или аккумулятором STIHL AR.
- Применение комбинированного двигателя или аккумулятора не по назначению может привести к тяжелым травмам или летальному исходу и к материальному ущербу.
 - ▶ Использовать комбинированный двигатель в соответствии с инструкциями в настоящем руководстве по эксплуатации.
 - ▶ Использовать аккумулятор в соответствии с описанием в руководстве по эксплуатации "поясной сумки AP с кабелем питания" или в руководстве по эксплуатации аккумулятора STIHL AR.

4.3 Требования к пользователю

▲ ПРЕДУПРЕЖДЕНИЕ

- Пользователи, не прошедшие инструктаж, могут не понять или неправильно оценить риски, связанные с эксплуатацией комбинированного двигателя. Это чревато тяжелыми или смертельными травмами пользователя или других лиц.



- ▶ Прочсть, усвоить и сохранить руководство по эксплуатации.

- ▶ При передаче комбинированного двигателя другому лицу: Передать в комплекте руководство по эксплуатации.

- ▶ Убедиться, что пользователь соответствует следующим требованиям.
 - Пользователь находится в отдохнувшем состоянии.
 - Имеются физические, сенсорные и умственные способности к управлению и работе с комбинированным двигателем. Если пользователь обладает лишь ограниченной физической, сенсорной или умственной способностью к управлению устройством, он может работать только под наблюдением компетентного лица или руководствуясь его указаниями.
 - Пользователь способен распознать и оценить опасности, связанные с комбинированным двигателем.
 - Пользователь достиг совершеннолетия или пользователь находится на профессиональном обучении под наблюдением согласно государственным предписаниям.
 - Получение инструктажа у дилера STIHL или компетентного лица перед первой эксплуатацией комбинированного двигателя.
 - Отсутствие воздействия алкогольных, наркотических веществ или медицинских препаратов.
- ▶ В случае неясностей: обратиться к дилеру STIHL.

4.4 Одежда и оснащение

▲ ПРЕДУПРЕЖДЕНИЕ

- При работе длинные волосы могут быть затянуты в комбинированный двигатель. Пользователь может получить тяжелые повреждения.
 - ▶ Собрать и зафиксировать длинные волосы так, чтобы они располагались поверх плеч.
- Падающие сверху предметы могут поранить голову.
 - ▶ При опасности падения сверху предметов во время работы: Носить защитный шлем.
- Во время работы возможно образование пыли. Пыль, попавшая в дыхательные пути, может причинить вред здоровью и вызвать аллергические реакции.
 - ▶ В случае подъема клубов пыли Носить пылезащитную маску.
- Несоответствующая одежда может запутаться в ветках, кустах и попасть в комбинированный двигатель. Пользователи без подходящей одежды могут получить тяжелые травмы.
 - ▶ Носить плотно прилегающую одежду.
 - ▶ Снять шарфы и украшения.
- При ношении неподходящей обуви пользователь может поскользнуться. Пользователь может получить травмы.
 - ▶ Носить прочную, закрытую обувь с рифленой подошвой.

4.5 Рабочая зона и окружающее пространство

▲ ПРЕДУПРЕЖДЕНИЕ

- Посторонние лица, дети и животные могут не понять и неправильно оценить опасность, связанные с комбинированным двигателем. Посторонние лица, дети и животные могут получить тяжелые травмы.
 - ▶ Посторонние лица, дети и животные не должны находиться в зоне проведения работ.
 - ▶ Не оставлять комбинированный двигатель без присмотра.

- ▶ Не допускать игры детей с комбинированным двигателем.
- Электрические узлы комбинированного двигателя могут искрить. В легковоспламеняющейся или взрывоопасной среде искры способны инициировать пожар и взрыв. Возможны тяжелые или летальные травмы либо материальный ущерб.
 - ▶ Запрещено работать в легковоспламеняющихся и взрывоопасных средах.

4.6 Безопасное состояние

Комбинированный двигатель находится в безопасном состоянии при выполнении следующих условий.

- Комбинированный двигатель не поврежден.
- Комбинированный двигатель в чистом состоянии.
- Органы управления исправны и в их конструкцию не вносились изменения.
- Установлен указанный в руководстве по эксплуатации комбинированный инструмент.
- Комбинированный инструмент установлен правильно.
- Используются только оригинальные принадлежности STIHL для данного комбинированного двигателя.
- Принадлежности установлены надлежащим образом.

▲ ПРЕДУПРЕЖДЕНИЕ

- В небезопасном состоянии узлы не могут работать надлежащим образом, и система безопасности выходит из строя. Это чревато тяжелыми или летальными травмами.
 - ▶ Работать с неповрежденным комбинированным двигателем.
 - ▶ Если комбинированный двигатель загрязнен: Очистить комбинированный двигатель.
 - ▶ Не изменять конструкцию комбинированного двигателя. Исключение: Монтаж указанного в данном руководстве по эксплуатации комбинированного инструмента.

- ▶ Если органы управления не работают: Не работать с комбинированным двигателем.
- ▶ Устанавливать на комбинированный двигатель только оригинальные принадлежности STIHL.
- ▶ Демонтировать комбинированный инструмент, как описано в руководстве по эксплуатации комбинированного инструмента.
- ▶ Устанавливать принадлежности в соответствии с описанием в настоящем руководстве по эксплуатации или в руководстве по эксплуатации принадлежностей.
- ▶ Не помещать предметы в отверстия комбинированного двигателя.
- ▶ Заменить изношенные или поврежденные указательные таблички.
- ▶ В случае неясностей: обратиться к дилеру STIHL.

4.7 Выполнение работы

▲ ПРЕДУПРЕЖДЕНИЕ

- В определенных ситуациях пользователь не может сохранять концентрацию при работе. Пользователь может споткнуться, упасть и получить тяжелые травмы.
 - ▶ Работать спокойно и осторожно.
 - ▶ При плохом освещении и плохой видимости Не работать с комбинированным двигателем.
 - ▶ Работать с комбинированным двигателем в одиночку.
 - ▶ Обращать внимание на препятствия.
 - ▶ При работе стоять на грунте и удерживать равновесие.
 - ▶ При явлениях усталости: устроить перерыв в работе.
- Если в процессе работы с комбинированным двигателем происходят изменения или режим его работы меняется, возможно, что комбинированный

двигатель находится в небезопасном состоянии. Это чревато тяжелыми травмами и материальным ущербом.

- ▶ Завершить работу, вынуть штекер кабеля питания из гнезда и обратиться к дилеру STIHL.

- При работе комбинированного двигателя возможны вибрации.



- ▶ Работать в перчатках.

- ▶ Делать перерывы.

- ▶ При появлении признаков нарушения кровообращения: обратиться к врачу.

- В опасной ситуации пользователь может запаниковать и не снять систему ношения. Пользователь может получить тяжелые повреждения.

- ▶ Потренироваться в снятии системы ношения.

4.8 Транспортировка

▲ ПРЕДУПРЕЖДЕНИЕ

- Во время транспортировки комбинированный двигатель может перевернуться или сдвинуться. Это чревато травмами и материальным ущербом.



- ▶ Вынуть штекер кабеля питания из гнезда.

- ▶ Если установлен комбинированный инструмент: транспортировать комбинированный двигатель в соответствии с описанием в руководстве по эксплуатации установленного комбинированного инструмента.

- ▶ Закрепить комбинированный двигатель стяжными ремнями, лентами или сеткой, чтобы он не мог опрокинуться и сместиться.

4.9 Хранение

⚠ ПРЕДУПРЕЖДЕНИЕ

- Дети могут не понять и неправильно оценить опасности, связанные с комбинированным двигателем. Это может привести к серьезным травмам детей.



- ▶ Вынуть штекер кабеля питания из гнезда.

- ▶ Хранить комбинированный двигатель в недоступном для детей месте.

- Электрические контакты комбинированного двигателя и металлические узлы могут подвергнуться коррозии из-за сырости. Возможно повреждение комбинированного двигателя.



- ▶ Вынуть штекер кабеля питания из гнезда.

- ▶ Хранить комбинированный двигатель в чистом и сухом состоянии.

4.10 Очистка, техническое обслуживание и ремонт

⚠ ПРЕДУПРЕЖДЕНИЕ

- Если во время очистки, технического обслуживания или ремонта вставлен штекер кабеля питания, то возможно случайное включение комбинированного двигателя. Это чревато тяжелыми травмами и материальным ущербом.



- ▶ Вынуть штекер кабеля питания из гнезда.

- Агрессивные чистящие средства, очистка струей воды или острые предметы могут повредить комбинированный двигатель. При неправильной очистке комбинированного двигателя элементы устройства могут быть повреждены и система безопасности выйдет из строя. Это чревато тяжелыми травмами.
 - ▶ Очищать комбинированный двигатель в соответствии с инструкциями в настоящем руководстве по эксплуатации.
- При неправильном проведении технического обслуживания или ремонта комбинированного двигателя возможны неполадки в работе элементов устройства, и система безопасности выйдет из строя. Это чревато тяжелыми или летальными травмами.
 - ▶ Не производить очистку или техническое обслуживание комбинированного двигателя самостоятельно.
 - ▶ При необходимости технического обслуживания или ремонта комбинированного двигателя: Обратиться к дилеру STIHL.
- При очистке или техническом обслуживании режущего инструмента пользователь может порезаться об острые режущие кромки. Пользователь может получить травмы.









- ▶ Носить рабочие перчатки из прочного материала.

5 Подготовка комбинированного двигателя к работе

5.1 Подготовка комбинированного двигателя к работе

Каждый раз перед началом работы необходимо выполнить следующее.

- ▶ Убедиться в надлежащем состоянии следующих узлов:
 - Комбинированный двигатель,  4.6.
 - комбинированный инструмент, как описано в руководстве по эксплуатации комбинированного инструмента.
 - Аккумулятор, как описано в руководстве по эксплуатации аккумулятора STIHL AR или в руководстве по эксплуатации "поясной сумки AP с кабелем питания".
- ▶ Проверять аккумулятор в соответствии с описанием в руководстве по эксплуатации аккумулятора STIHL AR или в руководстве по эксплуатации "поясной сумки AP с кабелем питания".
- ▶ Полностью зарядить аккумулятор в соответствии с описанием в руководстве по эксплуатации зарядных устройств STIHL AL 101, 300, 500.
- ▶ Очистить комбинированный двигатель,  15.
- ▶ Установить круговую рукоятку,  6.1.
- ▶ Если используется FS-KM вместе с металлическим режущим инструментом или RG-KM: Смонтировать ограничитель шага,  6.2.
- ▶ Демонтировать комбинированный инструмент, как описано в руководстве по эксплуатации комбинированного инструмента.
- ▶ Установить и отрегулировать аккумулятор STIHL AR, систему ношения или поясную сумку AP с кабелем питания,  7.
- ▶ Отрегулировать круговую рукоятку,  7.4.
- ▶ Проверить элементы управления,  10.1.

- ▶ Если во время проверки органов управления 3 красных светодиода на аккумуляторе мигают вынуть штекер кабеля питания из гнезда и обратиться к дилеру STIHL.
Неисправность в комбинированном двигателе.
- ▶ Если указанные работы выполнить невозможно: не использовать комбинированный двигатель и обратиться к дилеру STIHL.

6 Сборка комбинированного двигателя

6.1 Монтаж круговой рукоятки

- ▶ Выключить комбинированный двигатель и вынуть штекер кабеля питания из гнезда.

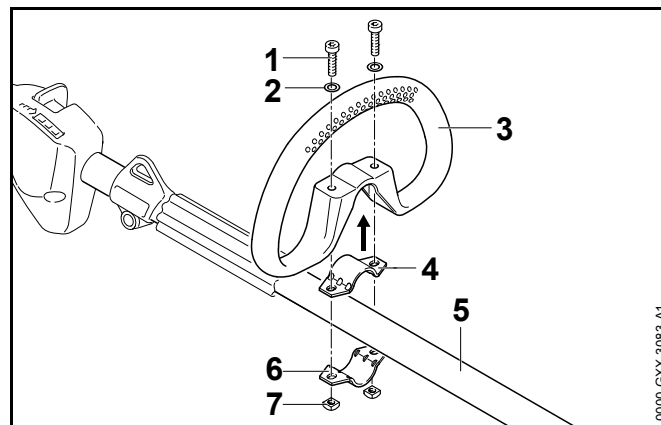

- ▶ Вставить скобу (4) в круговую рукоятку (3).
- ▶ Установить круговую рукоятку (3) вместе со скобой (4) на шток (5).
- ▶ Насадить шайбы (2) на винты (1).
- ▶ Прижать хомут (6) к штоку (5).
- ▶ Вставить винты (1) в отверстия круговой рукоятки (3) и ввести в скобы (4 и 6).
- ▶ Навинтить и затянуть гайки (7).

Круговую рукоятку снова не снимать.

6.2 Монтаж круговой рукоятки с ограничителем шага

- ▶ Выключить комбинированный двигатель и вынуть штекер кабеля питания из гнезда.

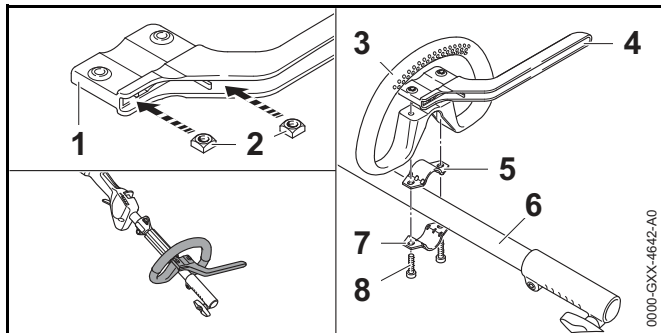

- ▶ Вставить гайки (2) в ограничитель шага (1) так, чтобы совпали отверстия.
- ▶ Вставить скобу (5) в круговую рукоятку (3).
- ▶ Установить круговую рукоятку (3) вместе со скобой (5) и ограничителем шага (4) на шток (6).
- ▶ Прижать хомут (7) к штоку (6).
- ▶ Ввернуть и прочно затянуть винты (8).

7 Регулировка комбинированного двигателя пользователем

7.1 Использование с аккумулятором STIHL AR

7.1.1 Прокладка и регулировка кабеля питания

Кабель питания можно прокладывать и регулировать в зависимости от роста пользователя и типа выполняемой работы.

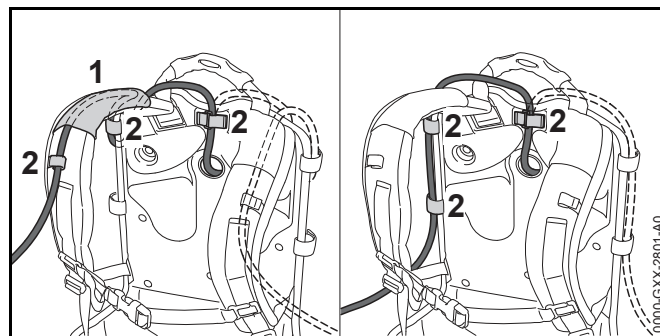

Кабель питания можно проложить через направляющую (1), закрепить на подвесном ремне и пряжками (2) или по бокам на наспинной пластине пряжками (2).

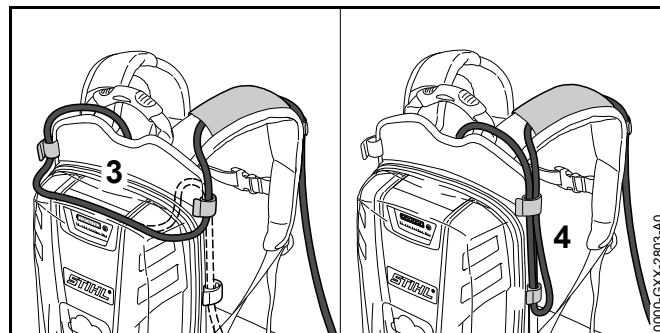

Длину кабеля питания можно регулировать петлей на наспинной пластине (3) или боковой петлей (4).

- ▶ Прокладывать кабель питания так, чтобы он был максимально коротким и не мешал при работе.

7.1.2 Надевание и регулировка системы ношения

- ▶ Расположить аккумулятор на спине.

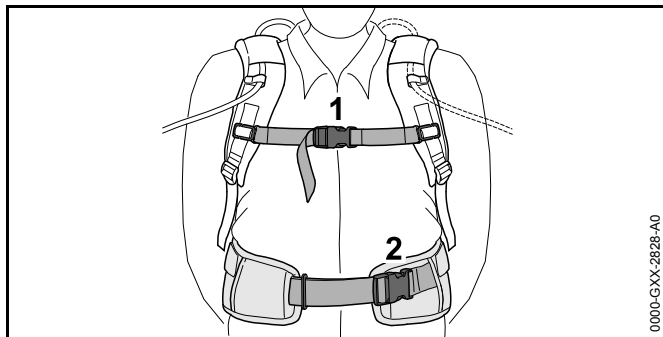

- ▶ Застегнуть застежку (2) набедренного ремня.
- ▶ Застегнуть застежку (1) нагрудного ремня.

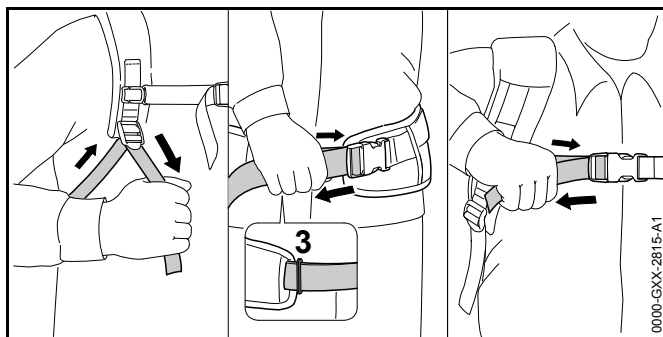

- ▶ Подтянуть ремни, так чтобы набедренный ремень прилегал к бедрам, а мягкая спинка – к спине.
- ▶ Продеть концы набедренного ремня в ушко (3).
- ▶ Установить амортизирующую прокладку в соответствии с описанием в приложении к амортизирующей прокладке.

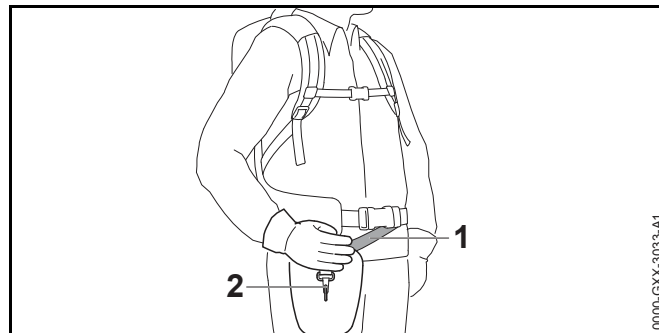

- ▶ Отрегулировать длину подвешенного ремня (1) так, чтобы карабинная застежка (2) находилась под правым бедром приблизительно на ширину ладони.

7.2 Использование с системой ношения

7.2.1 Прокладка и регулировка кабеля питания

Кабель питания можно прокладывать и регулировать в зависимости от роста пользователя и типа выполняемой работы.

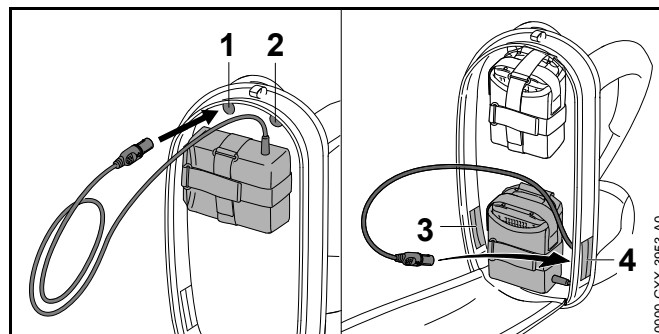

Кабель питания можно проложить через следующие отверстия:

- верхнее левое отверстие (1)
- верхнее правое отверстие (2)
- нижнее левое отверстие (3)
- нижнее правое отверстие (4)

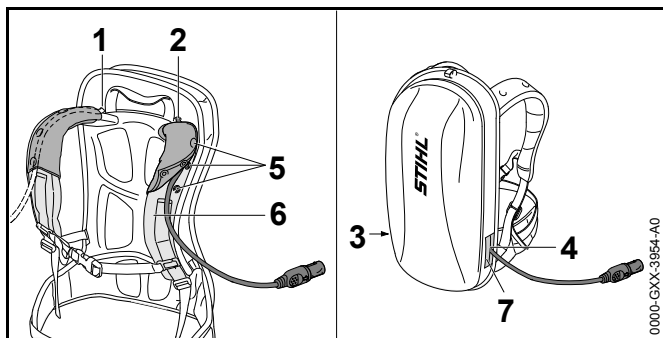

- ▶ Если кабель питания прокладывают через верхнее левое отверстие (1) или верхнее правое отверстие (2):
 - ▶ Открыть кнопки (5).
 - ▶ Проложить кабель питания через наплечный ремень (6).
 - ▶ Закрыть кнопки (5).
- ▶ Если кабель питания прокладывают через нижнее левое отверстие (3) или нижнее правое отверстие (4): использованное отверстие (3 или 4) закрыть застежкой-липучкой (7).
- ▶ Прокладывать кабель питания так, чтобы он был максимально коротким и не мешал при работе.

7.2.2 Надевание и регулировка системы ношения

- ▶ Расположить аккумулятор на спине.

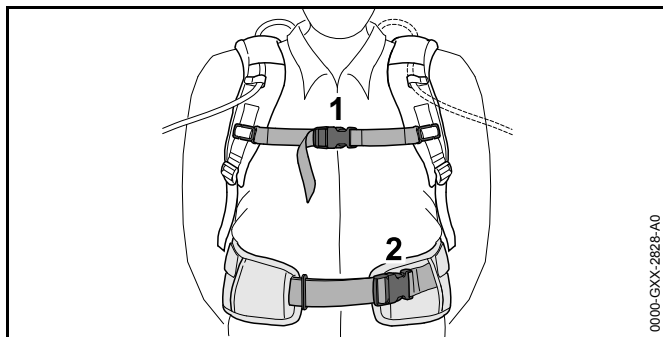

- ▶ Застегнуть застежку (2) набедренного ремня.
- ▶ Застегнуть застежку (1) нагрудного ремня.

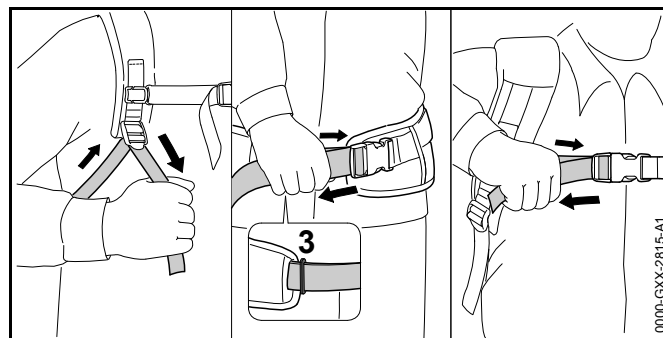

- ▶ Подтянуть ремни, так чтобы набедренный ремень прилегал к бедрам, а мягкая спинка – к спине.
- ▶ Продеть концы набедренного ремня в ушко (3).
- ▶ Установить амортизирующую прокладку в соответствии с описанием в приложении к амортизирующей прокладке.

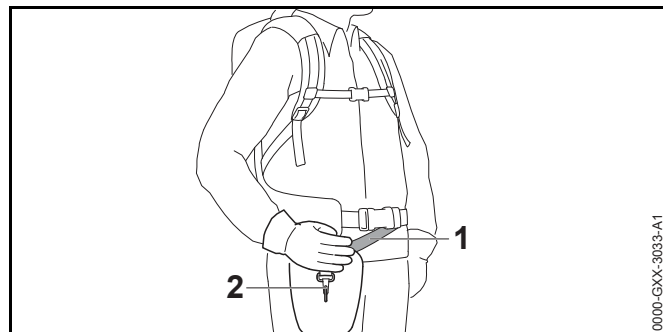

- ▶ Отрегулировать длину подвешивающего ремня (1) так, чтобы карабинная застежка (2) находилась под правым бедром приблизительно на ширину ладони.

7.3 Использование с "поясным ремнем AP с кабелем питания"

7.3.1 Сборка "поясной сумки AP с кабелем питания"

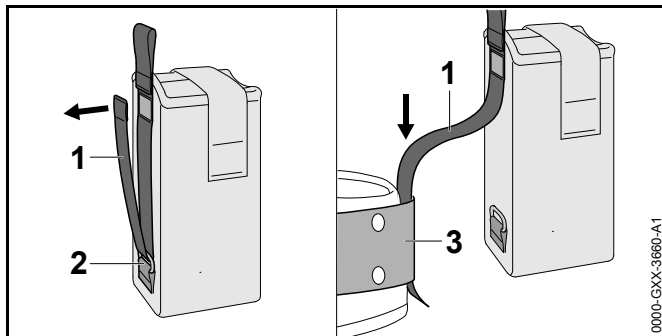

- ▶ Расстегнуть застежку-липучку на поясе (1) и вытянуть пояс (1) из ушка (2).
- ▶ Протянуть ремень (1) через пояс (3).

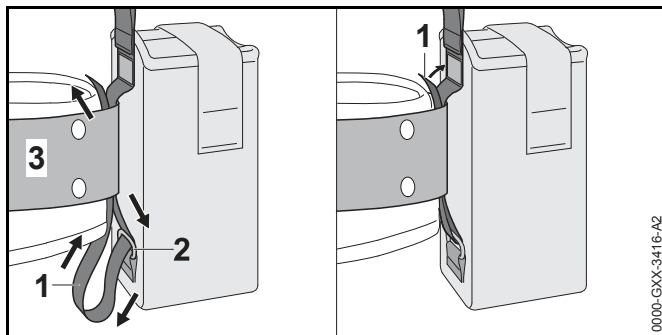

- ▶ Отвести назад ремень (1) через ушко (2) и пояс (3).
- ▶ Застегнуть застежку-липучку на ремне (1).

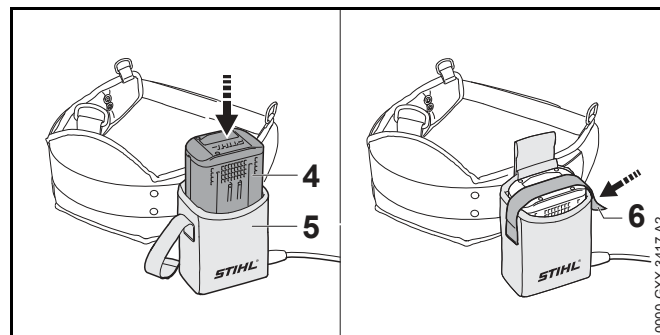

- ▶ Вставить аккумулятор (4) до упора в поясную сумку (5).
Раздается короткий звуковой сигнал.
- ▶ Зафиксировать аккумулятор (4) застежкой-липучкой (6).

7.3.2 Регулировка кабеля питания

Кабель питания можно регулировать в зависимости от роста пользователя и типа выполняемой работы.

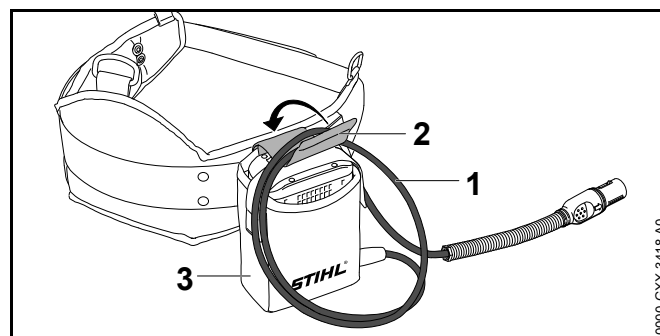

Кабель питания можно отрегулировать по длине с помощью петли (1) и закрепить с помощью пряжки (2) на поясной сумке (3).

- ▶ Прокладывать кабель питания так, чтобы он был максимально коротким и не мешал при работе.

7.3.3 Надевание и регулировка системы ношения

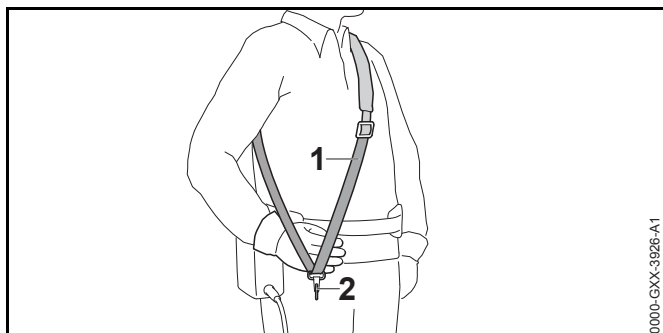

- ▶ Установить одноплечий ремень (1).
- ▶ Отрегулировать одноплечего ремня (1) так, чтобы карабинная застежка (2) находилась под правым бедром приблизительно на ширину ладони.

7.4 Выравнивание положения и крепление круговой рукоятки

Круговую рукоятку можно устанавливать в различные положения в зависимости от применения и роста пользователя.

- ▶ Выключить комбинированный двигатель и вынуть штекер кабеля питания из гнезда.

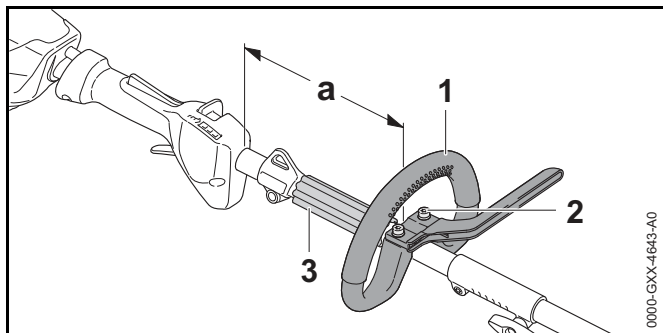

- ▶ Ослабить винты (2).

- ▶ Переместить круговую рукоятку (1) в нужное положение так, чтобы выполнялись указанные ниже условия.
 - Распорка (3) входит между круговой рукояткой (1) и несущей петлей.
 - $a = \text{макс. } 25 \text{ см}$
- ▶ Затянуть до отказа болты (2), чтобы круговая рукоятка (1) не могла больше поворачиваться вокруг штока

8 Подключение и извлечение штекера кабеля питания

8.1 Вставка штекера кабеля питания

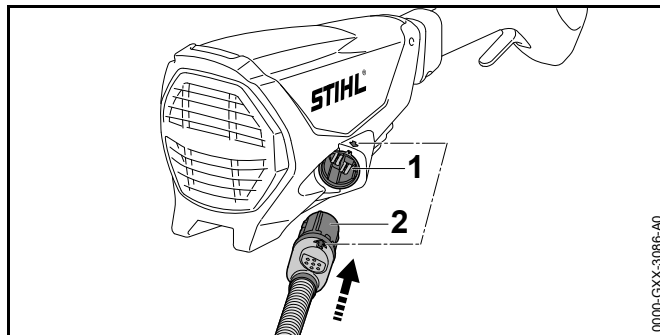

- ▶ Сориентировать штекер (2) кабеля питания так, чтобы стрелка на штекере (2) кабеля питания указывала на стрелку на гнезде (1).
- ▶ Вставить штекер (2) кабеля питания в гнездо (1). Штекер (2) кабеля питания фиксируется.

8.2 Извлечение штекера кабеля питания

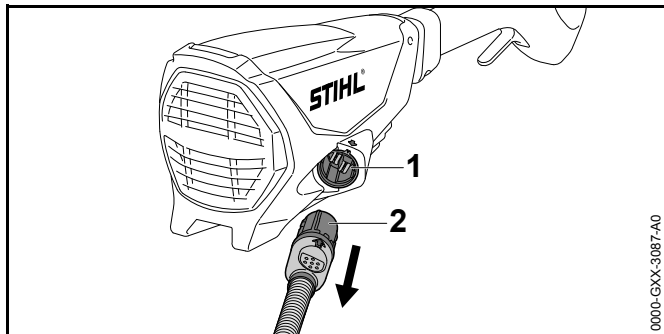

- ▶ Взяться рукой за штекер (2) кабеля питания.
- ▶ Вытянуть штекер (2) кабеля питания из гнезда (1).

9 Включение и выключение комбинированного двигателя

9.1 Включение комбинированного двигателя

- ▶ Держать комбинированный двигатель правой рукой за рукоятку управления так, чтобы большой палец охватывал рукоятку управления.
- ▶ Держать комбинированный двигатель левой рукой за круговую рукоятку так, чтобы большой палец обхватывал круговую рукоятку.

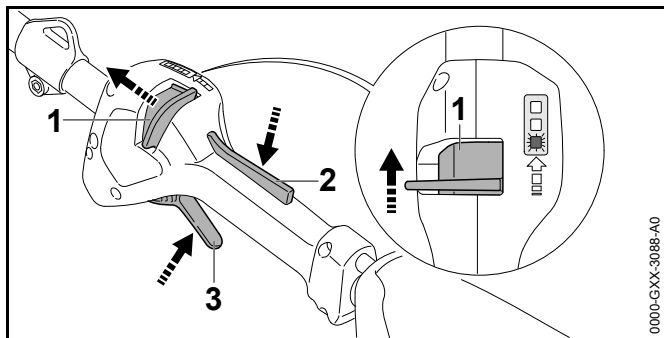

- ▶ Большим пальцем сдвинуть освобождающий флажок (1) вперед в направлении круговой рукоятки и удерживать в данном положении.
- ▶ Нажать рукой на фиксатор рычага переключения (2) и удерживать в нажатом положении. Освобождающий флажок (1) можно отпустить.
- ▶ Указательным пальцем нажать на рычаг переключения (3) и удерживать в нажатом положении. Комбинированный двигатель ускоряется и комбинированный инструмент приводится в действие.

Чем глубже нажат рычаг переключения, тем быстрее движется комбинированный инструмент.

9.2 Выключение комбинированного двигателя

- ▶ Отпустить рычаг переключения и фиксатор рычага переключения.
- ▶ Подождать, пока комбинированный инструмент перестанет двигаться.
- ▶ Если привод комбинированного инструмента продолжает работать: вынуть штекер кабеля питания из гнезда и обратиться к дилеру STIHL. Комбинированный двигатель неисправен.

10 Проверка комбинированного двигателя

10.1 Проверка органов управления

Освобождающий флажок, фиксатор рычага переключения и рычаг переключения

- ▶ Вынуть штекер кабеля питания из гнезда.
- ▶ Попытаться нажать рычаг переключения, не нажимая освобождающий флажок и фиксатор рычага переключения.
- ▶ Если на рычаг переключения можно нажать: не использовать комбинированный двигатель и обратиться к дилеру STIHL. Имеет место неисправность освобождающего флажка или фиксатора рычага переключения.

- ▶ Сдвинуть в направлении круговой рукоятки и удерживать освобождающий флажок.
- ▶ Нажать на фиксатор рычага переключения и удерживать в данном положении.
- ▶ Нажать на рычаг переключения.
- ▶ Отпустить рычаг переключения и фиксатор рычага переключения.
- ▶ Если рычаг переключения или фиксатор рычага переключения движутся туго или не возвращаются в исходное положение: не использовать комбинированный двигатель и обратиться к дилеру STIHL.
Рычаг переключения или фиксатор рычага переключения неисправен.

Включить комбинированный двигатель

- ▶ Вставить штекер кабеля питания.
- ▶ Сдвинуть в направлении круговой рукоятки и удерживать освобождающий флажок.
- ▶ Нажать на фиксатор рычага переключения и удерживать в данном положении.
- ▶ Нажать и удерживать рычаг переключения. Комбинированный инструмент приходит в движение.
- ▶ Если мигают 3 красных светодиода: вынуть штекер кабеля питания из гнезда и обратиться к дилеру STIHL.
Неисправность в комбинированном двигателе.
- ▶ Отпустить рычаг переключения и фиксатор рычага переключения. Привод комбинированного инструмента отключается.
- ▶ Если привод комбинированного инструмента продолжает работать: вынуть штекер кабеля питания из гнезда и обратиться к дилеру STIHL.
Комбинированный двигатель неисправен.

11 Работа с комбинированным двигателем

11.1 Как держать и вести комбинированный двигатель

В зависимости от установленного комбинированного инструмента и применения нужно держать и вести комбинированный двигатель различным образом.

- ▶ Держать и вести комбинированный двигатель в соответствии с описанием в руководстве по эксплуатации установленного комбинированного инструмента.

11.2 Регулировка уровня мощности

В зависимости от типа выполняемой работы можно установить 3 уровня мощности. Светодиоды служат индикатором установленного уровня мощности. Чем выше уровень мощности, тем быстрее может вращаться комбинированный инструмент.

Установленный уровень мощности влияет на время работы аккумулятора. Чем ниже уровень мощности, тем больше время работы аккумулятора.

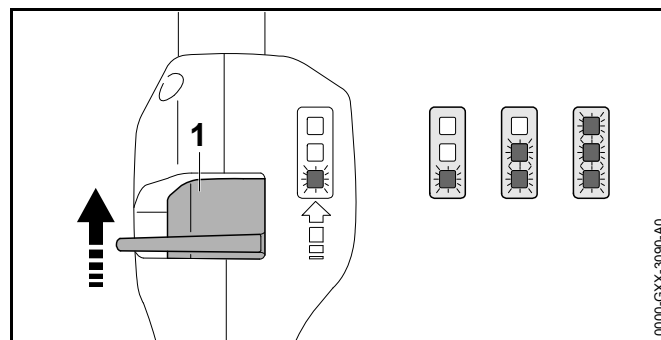

- ▶ Большим пальцем сдвинуть освобождающий флажок (1) вперед в направлении круговой рукоятки и удерживать в данном положении. Светодиоды служат индикатором установленного уровня мощности.

- ▶ Подать освобождающий флажок (1) вперед, немного подержать и отпустить, чтобы он отпружилил обратно. Установлен следующий уровень мощности. После третьего уровня мощности снова устанавливается первый уровень мощности.
- ▶ Подавать вперед и отпускать назад освобождающий флажок (1), пока не будет установлен нужный уровень мощности.

Каждый комбинированный инструмент может использоваться при любом установленном уровне мощности.

11.3 Выполнение работы

В зависимости от установленного комбинированного инструмента с помощью комбинированного двигателя можно выполнять различные работы.

- ▶ Работать в соответствии с описанием в руководстве по эксплуатации установленного комбинированного инструмента.

12 После работы

12.1 После работы

- ▶ Выключить комбинированный двигатель и вынуть штекер кабеля питания из гнезда.
- ▶ Если комбинированный двигатель мокрый: Высушить комбинированный двигатель.
- ▶ Очистить комбинированный двигатель.

13 Транспортировка

13.1 Транспортировка комбинированного двигателя

- ▶ Выключить комбинированный двигатель и вынуть штекер кабеля питания из гнезда.

- ▶ Комбинированный двигатель нести одной рукой за шток так, чтобы комбинированный инструмент был обращен назад и комбинированный двигатель был сбалансирован.
- ▶ При транспортировке комбинированного двигателя на автомобиле: зафиксировать комбинированный двигатель, чтобы он не двигался и не переворачивался.

14 Хранение

14.1 Хранение комбинированного двигателя

- ▶ Выключить комбинированный двигатель и вынуть штекер кабеля питания из гнезда.
- ▶ Демонтировать комбинированный инструмент, как описано в руководстве по эксплуатации комбинированного инструмента.
- ▶ Хранить комбинированный двигатель так, чтобы выполнялись следующие условия.
 - Комбинированный двигатель недоступен для детей.
 - Комбинированный двигатель должен быть чистым и сухим.

15 Очистка

15.1 Очистка комбинированного двигателя

- ▶ Выключить комбинированный двигатель и вынуть штекер кабеля питания из гнезда.
- ▶ Очистить комбинированный двигатель влажной материей.

16 Техническое обслуживание и ремонт

16.1 Ремонт и техническое обслуживание комбинированного двигателя

Пользователь не может самостоятельно осуществлять техническое обслуживание и ремонт комбинированного двигателя.

- ▶ Если требуется техническое обслуживание комбинированного двигателя, если он неисправен или поврежден: Обратиться к дилеру STIHL.

17 Устранение неисправностей

17.1 Устранение неисправностей комбинированного двигателя и аккумулятора

Неисправность	Светодиоды на аккумуляторе	Причина	Принимаемые меры
Комбинированный двигатель не запускается при включении.	Мигает 1 зеленый светодиод.	Слишком низкий уровень заряда аккумулятора.	<ul style="list-style-type: none"> ▶ Зарядить аккумулятор в соответствии с описанием в руководстве по эксплуатации зарядных устройств STIHL AL 101, 300, 500.
	Светится 1 красный светодиод.	Аккумулятор перегрелся или переохладился.	<ul style="list-style-type: none"> ▶ Вынуть штекер кабеля питания из гнезда. ▶ Дать аккумулятору остыть или нагреться.
	Мигают 3 красных светодиода.	Неисправность в комбинированном двигателе.	<ul style="list-style-type: none"> ▶ Вынуть штекер кабеля питания из гнезда и вставить обратно ▶ Включить комбинированный двигатель. ▶ Если 3 красных светодиода продолжают мигать: не использовать комбинированный двигатель и обратиться к дилеру STIHL.
	Светятся 3 красных светодиода.	Комбинированный двигатель перегрелся.	<ul style="list-style-type: none"> ▶ Вынуть штекер кабеля питания из гнезда. ▶ Дать остыть комбинированному двигателю.
	Мигают 4 красных светодиода.	Неполадки, связанные с аккумулятором.	<ul style="list-style-type: none"> ▶ Вынуть штекер кабеля питания из гнезда и вставить обратно. ▶ Включить комбинированный двигатель. ▶ Если 4 красных светодиода продолжают мигать: Не использовать аккумулятор и обратиться к дилеру STIHL.
		Нарушено электрическое соединение между комбинированным двигателем и аккумулятором.	<ul style="list-style-type: none"> ▶ Вынуть штекер кабеля питания из гнезда и вставить обратно. ▶ Если комбинированный двигатель по-прежнему не запускается: очистить поверхности контакта кабеля питания, как описано в руководстве по эксплуатации аккумулятора STIHL AR или в руководстве по эксплуатации «Поясная сумка AP с кабелем питания».

Неисправность	Светодиоды на аккумуляторе	Причина	Принимаемые меры
		Влага на комбинированном двигателе или аккумуляторе.	▶ Просушить комбинированный двигатель или аккумулятор.
Комбинированный двигатель выключается при работе.	Светятся 3 красных светодиода.	Комбинированный двигатель перегрелся.	▶ Вынуть штекер кабеля питания из гнезда. ▶ Дать остыть комбинированному двигателю.
		Сбой электропитания.	▶ Вынуть штекер кабеля питания из гнезда и вставить обратно. ▶ Если комбинированный двигатель по-прежнему отключается при работе: очистить поверхности контакта кабеля питания, как описано в руководстве по эксплуатации аккумулятора STIHL AR или в руководстве по эксплуатации «Поясная сумка AP с кабелем питания». ▶ Включить комбинированный двигатель.
Комбинированный двигатель работает в течение слишком короткого времени.		Аккумулятор заряжен не полностью.	▶ Полностью зарядить аккумулятор в соответствии с описанием в руководстве по эксплуатации зарядных устройств STIHL AL 101, 300, 500.
		Ресурс аккумулятора исчерпан.	▶ заменить аккумулятор.

18 Технические данные

18.1 Комбинированный двигатель STIHL KMA 130 R

- Совместимые аккумуляторы:
 - STIHL AR
 - STIHL AP вместе с "поясной сумкой AP с кабелем питания"
- Масса без комбинированного инструмента: 3,2 кг

Время работы см. на сайте www.stihl.com/battery-life.

18.2 Уровни шума и вибрации

STIHL рекомендует работать в наушниках.

Фактические уровни шума и вибрации зависят от установленного комбинированного инструмента и указаны в инструкции по эксплуатации комбинированного инструмента.

- Уровень звукового давления L_{pA} , измеренный согласно ISO 10517, ISO 11201, ISO 22868: от 76 dB(A) до 91 дБ(A). Величина K для уровня звукового давления составляет 2 дБ(A).
- Уровень звуковой мощности L_{WA} , измеренный согласно ISO 3744, ISO 10517, ISO 22868: от 86 dB(A) до 102 дБ(A). Величина K для уровня звукового давления составляет 2 дБ(A).
- Уровень вибраций a_{HV} , измеренный согласно ISO 8662, ISO 10517, ISO 11789, ISO 20643, ISO 22867
 - Рукоятка управления: от 1,5 м/с² до 5,0 м/с². Величина K для значения уровня вибрации составляет 2,0 м/с².
 - Круговая рукоятка: от 2,0 м/с² до 5,0 м/с². Величина K для значения уровня вибрации составляет 2 м/с².

Указанные значения уровня вибрации были получены в соответствии с нормированной процедурой проверки и могут использоваться для сравнения электрических устройств. В зависимости от конкретного применения фактические значения уровня вибрации могут отличаться от указанных. Указанные значения уровня вибрации могут использоваться для первичной оценки вибрационной нагрузки. Необходимо оценить фактическую вибрационную нагрузку. При этом также может учитываться время, в течение которого электрическое устройство было отключено, и время, в течение которого оно было включено, но работало вхолостую.

Сведения о соответствии Директиве ЕС о вибрации на рабочем месте 2002/44/ЕС можно найти на сайте www.stihl.com/vib.

18.3 REACH

REACH – это регламент ЕС для регистрации, оценки и допуска химических веществ.

Сведения для выполнения регламента REACH указаны на странице www.stihl.com/reach.

18.4 Установленный срок службы

Полный установленный срок службы – до 30 лет.

Для выработки установленного срока службы необходимы своевременное техническое обслуживание и уход согласно руководству по эксплуатации.

19 Комбинации с комбинированными инструментами

19.1 STIHL KMA 130 R

Разрешается монтировать следующие комбинированные инструменты.

- STIHL BG-KM: Воздуходувка
- STIHL BF-KM: Почвенная фреза
- STIHL FCB-KM: Кромкорез

- STIHL FCS-KM: Кромкорез
- STIHL FH-KM 145°: Мотосекатор для мелких зарослей
- STIHL FS-KM: Мотокоса
- STIHL HT-KM: Высоторез
- STIHL HL-KM 0°: Кусторез
- STIHL HL-KM 145°: Кусторез
- STIHL KB-KM: Подметальная щетка
- STIHL KW-KM: Подметальный валик
- STIHL RG-KM: Полольник
- STIHL SP-KM: Специальное устройство для сбора урожая

STIHL FS-KM

Комбинированный двигатель STIHL FS-KM можно использовать со следующими режущими инструментами.

Косильная головка с косильными струнами "круглая, малозумная" диаметром 2,4 мм

- Косильная головка AutoCut 25-2
- Косильная головка AutoCut C 26-2
- Косильная головка DuroCut 20-2
- Косильная головка FixCut 31-2
- Косильная головка SuperCut 20-2
- Косильная головка TrimCut 31-2

Косильная головка с косильными струнами "круглая, малозумная" диаметром 2,7 мм

- Косильная головка AutoCut 36-2

Металлические режущие инструменты

- Режущий диск для травы 230-2
- Режущий диск для травы 230-4
- Режущий диск для травы 230-8
- Режущий диск для травы 260-2

- Нож для густой поросли 250-3

Защиту, рукоятки и системы ношения, которые должны использоваться с указанными режущими инструментами, указаны в руководстве по эксплуатации STIHL FS-KM.

20 Запасные части и принадлежности

20.1 Запасные части и принадлежности

STIHL  Этими символами обозначены оригинальные запчасти и принадлежности STIHL.

STIHL рекомендует использовать оригинальные запчасти STIHL и оригинальные принадлежности STIHL.

Оригинальные запасные части STIHL и оригинальные принадлежности STIHL можно купить у дилера STIHL.

21 Утилизация

21.1 Утилизация комбинированного двигателя

Информацию об утилизации можно получить у дилера STIHL.

- ▶ Утилизировать комбинированный двигатель, принадлежности и упаковку согласно предписаниям и без вреда для окружающей среды.

22 Сертификат соответствия ЕС

22.1 Комбинированный двигатель STIHL KMA 130 R

ANDREAS STIHL AG & Co. KG
Badstraße 115
D-71336 Waiblingen

Deutschland

заявляет под собственную ответственность, что

- Конструкция: Аккумуляторный комбинированный двигатель
- Заводская марка: STIHL
- Серия: KMA 130 R
- Серийный идентификационный номер: 4867

соответствует положениям директив 2011/65/EU, 2006/42/EG, 2014/30/EU и 2000/14/EG, а также была разработана и изготовлена в соответствии с редакциями следующих норм, действующими на момент изготовления, в сочетании с указанными в данном руководстве по эксплуатации комбинированными двигателями: EN 55014-1, EN 55014-2, EN 60335-1, EN 60745-1 и EN ISO 12100 с учетом стандартов EN 60335-2-72, EN 50636-2-91, EN 50636-2-100, EN 60745-2-13 и EN 60745-2-15.

Описанный в данном руководстве по эксплуатации комбинированный двигатель разрешается вводить в действие только вместе с комбинированным инструментом, указанным в данном руководстве по эксплуатации.

Техническая документация вместе с Produktzulassung (свидетельство о допуске изделия) хранятся в головном офисе компании ANDREAS STIHL AG & Co. KG.

Год выпуска, страна изготовления и заводской номер указаны на комбинированном двигателе.

Вайблинген, 01.11.2017

ANDREAS STIHL AG & Co. KG

Ваш



Томас Эльзнер, Руководитель отдела управления производством и услугами

22.2 Знаки соответствия



Сведения о сертификатах ЕАС и декларациях соответствия, подтверждающих выполнение технических правил и требований Таможенного союза, представлены на сайтах www.stihl.ru/eac или могут быть затребованы по телефону в соответствующем местном представительстве STIHL, ☎ 24.



Технические правила и требования для Украины выполнены.

23 Общие указания по технике безопасности для электроинструментов

23.1 Введение

Данный раздел содержит общие инструкции по технике безопасности, предварительно сформулированные в европейском стандарте EN/IEC 62841 для ручного моторизированного электроинструмента.

Компания STIHL обязана привести данные инструкции.

Инструкции по технике безопасности, приведенные в "Указаниях по электробезопасности" во избежание поражения электрическим током, не распространяются на аккумуляторные изделия STIHL.



ПРЕДУПРЕЖДЕНИЕ

Необходимо прочесть все инструкции по технике безопасности, указания, тексты к рисункам и технические данные, имеющиеся для данного электроинструмента. Невыполнение приведенных ниже указаний может привести к поражению электрическим током, пожару и/или тяжелым травмам. Сохранить все инструкции и указания по технике безопасности для последующего пользования.

Используемое в инструкциях по технике безопасности понятие "электроинструмент" относится к электроинструментам с питанием от сети (с сетевым шнуром) или к электроинструментам с питанием от аккумулятора (без сетевого шнура).

23.2 Безопасность на рабочем месте

- a) **Следует содержать свое рабочее место в чистоте и хорошо освещенным.** Беспорядок или не освещенные рабочие зоны могут привести к несчастным случаям.
- b) **Не работать с электроинструментом во взрывоопасной внешней среде, в которой находятся горючие жидкости, газы или пыль.**
Электроинструменты искрят, что может привести к воспламенению пыли или паров.
- c) **При эксплуатации электроинструмента дети и иные лица не должны подходить близко.** При отвлечении внимания можно потерять контроль над устройством.

23.3 Электробезопасность

- a) **Штепсельная вилка электроинструмента должна подходить к розетке. Вилку запрещено вносить изменения. Не применять вилки-переходники в сочетании с заземленными электроинструментами.** Использование вилок, которые не подвергались изменению, и соответствующих им розеток снижают риск поражения электрическим током.
- b) **Не прикасаться к заземленным поверхностям, например, трубам, радиаторам, плитам и холодильникам.** В случае заземления тела повышается опасность поражения электрическим током.
- c) **Электроинструмент следует защищать от дождя и влаги.** Проникновение воды в электроинструмент повышает опасность поражения электрическим током.
- d) **Запрещено использовать кабель питания не по назначению, например, для ношения или подвешивания электроинструмента или для извлечения вилки из розетки. Провод беречь от высоких температур, попадания на него масла, от**

контакта с острыми кромками или подвижными деталями устройства. Поврежденные или спутанные провода повышают опасность поражения электрическим током.

- e) **При выполнении работ с электроинструментом на открытом воздухе следует использовать только удлинительные кабели, предназначенные для наружных работ.** Использование удлинительного кабеля, предназначенного для наружных работ, снижает опасность поражения электрическим током.
- f) **Если эксплуатации электроинструмента во влажной среде избежать невозможно, то следует использовать дифференциальный автоматический выключатель.** Использование дифференциального автоматического выключателя снижает опасность поражения электрическим током.

23.4 Безопасность людей

- a) **Будьте внимательны, работайте с электроинструментом осмотрительно и осознанно. Не пользуйтесь электроинструментом в усталом состоянии, а также под влиянием наркотических средств, алкоголя или медикаментов.** Невнимательность при пользовании электроинструментом может привести к серьезным травмам.
- b) **Носить средства индивидуальной защиты и всегда надевать защитные очки.** Ношение средств индивидуальной защиты, например, респиратора, нескользящей защитной обуви, защитной каски и наушников в зависимости от вида и применения электроинструмента, снижает опасность получения травм.
- c) **Избегать непреднамеренного включения. Прежде чем взять электроинструмент в руки, переносить его или подсоединять к электросети и/или аккумулятору, следует убедиться, что электроинструмент выключен.** Если при ношении электроинструмента палец руки находится на выключателе или включенное устройство подсоединяется к сети электропитания, это может привести к несчастным случаям.

- d) **Перед включением электроинструмента убрать регулировочные инструменты и гаечные ключи.** Инструмент или ключ, находящийся во вращающейся части устройства, может стать причиной травмы.
- e) **Избегать неестественного положения тела. Занять устойчивое положение и постоянно сохранять равновесие.** Это позволит лучше контролировать электроинструмент в непредвиденных ситуациях.
- f) **Носить надлежащую одежду. Не носить просторную одежду или украшения. Не допускать попадания волос и одежды в подвижные элементы устройства.** Свободная одежда, украшения или длинные волосы могут попасть в подвижные части устройства.
- g) **При возможности монтажа пылеотсасывающих и пылеулавливающих устройств их следует подсоединить и использовать надлежащим образом.** Применение пылеотсасывающего устройства может снизить угрозу для здоровья, вызванную образованием пыли.
- h) **Не поддавайтесь обманчивому чувству безопасности и не пренебрегайте правилами техники безопасности при работе с электроинструментом, даже будучи хорошо знакомы с ним.** Неосторожные действия могут привести к серьезным травмам за доли секунды.
- c) **Вынуть вилку из розетки и/или извлечь съемный аккумулятор, прежде чем выполнить регулировку, заменить комплектующие или убрать устройство.** Данные меры предосторожности предотвращают непреднамеренный запуск электроинструмента.
- d) **Хранить неиспользуемые электроинструменты в недоступном для детей месте. Не допускать к эксплуатации устройства лиц, которые не обучены обращению с ним либо не ознакомились с данными инструкциями.** В руках неопытных пользователей электроинструменты представляют опасность.
- e) **Обеспечить тщательный уход за электроинструментами и насадками. Проверить безотказную работу подвижных деталей и отсутствие заедания, сломанных деталей и повреждений которые могут отрицательно сказаться на эксплуатационной готовности электроинструмента. Перед эксплуатацией электроинструмента следует отремонтировать поврежденные элементы.** Многие несчастные случаи являются следствием ненадлежащего технического обслуживания электроинструмента.
- f) **Режущие инструменты содержать в чистом и заточенном состоянии.** Режущие инструменты, которые прошли надлежащее техническое обслуживание и имеют остро заточенные режущие кромки, реже застревают, и их легче направлять.

23.5 Применение и обращение с электроинструментом

- a) **Не подвергать устройство перегрузкам. Следует использовать предназначенный для данной работы электроинструмент.** Для оптимальной и безопасной работы использовать подходящий электроинструмент в указанном рабочем диапазоне.
- b) **Ни в коем случае не пользоваться электроинструментом с неисправным выключателем.** Не включающийся или не выключающийся электроинструмент опасен и подлежит ремонту.
- g) **Применять электроинструмент, вставные инструменты, насадки и т. п. в соответствии с настоящими инструкциями. При эксплуатации учитывать условия и вид выполняемой работы.** Использование электроинструмента не по назначению может привести к опасным ситуациям.
- h) **Содержать рукоятки и их поверхности в сухом и чистом состоянии, не допускать их загрязнения маслом и смазкой.** Скользкие рукоятки не обеспечивают безопасную работу и контроль электроинструмента в непредвиденных ситуациях.

23.6 Техническое обслуживание

- a) **Поручить ремонт электроинструмента квалифицированному специалисту, использовать для ремонта только оригинальные запасные части.** Благодаря этому обеспечивается безопасность электроинструмента.
- b) **Техническое обслуживание поврежденного аккумулятора запрещено.** Любое техническое обслуживание аккумулятора должен производить только производитель или служба поддержки клиентов.

23.7 Применение и обращение с аккумуляторным инструментом

- a) **Заряжать аккумуляторы только в зарядных устройствах, рекомендуемых изготовителем.** При использовании зарядного устройства, предназначенного для определенного типа аккумуляторов, с другими аккумуляторами, существует опасность возгорания.
- b) **В электроинструментах разрешается применять только предназначенные для них аккумуляторы.** Использование других аккумуляторов может привести к травмам и возгоранию.
- c) **Неиспользуемые аккумуляторы следует хранить на безопасном расстоянии от скрепок, монет, ключей, гвоздей, болтов и других мелких металлических предметов, которые могут переключить контакты.** Короткое замыкание между контактами аккумулятора может привести к ожогам или возгоранию.
- d) **При неправильном использовании из аккумулятора может вытекать жидкость. Избегать контакта с жидкостью. При случайном контакте смыть водой. При попадании жидкости в глаза следует обратиться за помощью к врачу.** Вытекающая аккумуляторная жидкость может вызвать раздражение кожи и ожоги.

- e) **Не использовать поврежденные или деформированные аккумуляторы.** Поврежденные или деформированные аккумуляторы могут стать причиной нештатной ситуации и привести к возгоранию, взрыву или травмам.
- f) **Не подвергать аккумулятор воздействию огня или слишком высоких температур.** Огонь или температуры выше 130 °C (265 °F) могут привести к взрыву.
- g) **Следовать всем инструкциям по зарядке и никогда не заряжать аккумулятор или аккумуляторный инструмент при температурах, выходящих за пределы допустимого диапазона, указанного в руководстве по эксплуатации.** Неправильная зарядка или зарядка при температуре вне допустимого диапазона может разрушить аккумулятор и повысить риск возгорания.

23.8 Техническое обслуживание

- a) **Поручить ремонт электроинструмента квалифицированному специалисту, использовать для ремонта только оригинальные запасные части.** Благодаря этому обеспечивается безопасность электроинструмента.
- b) **Техническое обслуживание поврежденного аккумулятора запрещено.** Любое техническое обслуживание аккумулятора должен производить только производитель или служба поддержки клиентов.

24 Адреса

24.1 Штаб-квартира STIHL

ANDREAS STIHL AG & Co. KG
Badstrasse 115
71336 Waiblingen
Германия

24.2 Дочерние компании STIHL

В Российской Федерации:

ООО «АНДРЕАС ШТИЛЬ МАРКЕТИНГ»
ул. Тамбовская, дом 12, лит В, офис 52
192007 Санкт-Петербург
Горячая линия: +7 800 4444 180
Эл. почта: info@stihl.ru

УКРАИНА

ТОВ «Андреас Штіль»
вул. Антонова 10, с. Чайки
08135 Київська обл., Україна
Телефон: +38 044 393-35-30
Факс: +380 044 393-35-70
Гаряча лінія: +38 0800 501 930
Эл. почта: info@stihl.ua

24.3 Представительства STIHL

В Белоруссии:

Представительство
ANDREAS STIHL AG & Co. KG
ул. К. Цеткин, 51-11а
220004 Минск, Беларусь
Горячая линия: +375 17 200 23 76

В Казахстане:

Представительство
ANDREAS STIHL AG & Co. KG
ул. Шагабутдинова, 125А, оф. 2
050026 Алматы, Казахстан
Горячая линия: +7 727 225 55 17

24.4 Импортеры STIHL

В Российской Федерации:

ООО «ШТИЛЬ ЗЮДВЕСТ»
тер. отдел. №2 АФ «Солнечная», д. 7/2
350000 Краснодар, Россия

ООО «ЭТАЛОН»
лин. 5-я В.О., дом 32, лит. Б
199004 Санкт-Петербург

ООО «ПРОГРЕСС»
ул. Маленковская, д. 32, стр. 2
107113 Москва, Россия

ООО «СОФИЯ»
Московский проспект, д. 253
236006 Калининград, Россия

ООО «ИНКОР»
ул. Павла Корчагина, д. 1Б
610030 Киров, Россия

ООО «УРАЛТЕХНО»
ул. Карьерная, дом 2, оф. 202
620030 Екатеринбург, Россия

ООО «ТЕХНОТОРГ»
ул. Парашютная, д. 15
660121 Красноярск, Россия

ООО «ЛЕСОТЕХНИКА»
ул. Чапаева, дом 1, оф. 39
664540 с. Хомутово, Россия

УКРАИНА

ТОВ «Андреас Штіль»
вул. Антонова 10, с. Чайки
08135 Київська обл., Україна

В Белоруссии:

ООО «ПИЛАКОС»
ул. Тимирязева 121/4 офис 6
220020 Минск, Беларусь

УП «Беллесэкспорт»
ул. Скрыганова 6, 403

220073 Минск, Беларусь

В Казахстане:

ИП «ВОРОНИНА Д.И.»
пр. Райымбека 312
050005 Алматы, Казахстан

КИРГИЗИЯ

ОсОО «Муза»
ул. Киевская 107
720001 Бишкек, Киргизия

АРМЕНИЯ

ООО «ЮНИТУЛЗ»
ул. Г. Парпеци 22
0002 Ереван, Армения

Spis treści

1	Przedmowa	276	8	Wkładanie i wyjmowanie wtyczki przewodu zasilającego	288
2	Informacje o instrukcji użytkownika	276	8.1	Wkładanie wtyczki przewodu zasilającego	288
2.1	Obowiązujące dokumenty	276	8.2	Wyjmowanie wtyczki przewodu zasilającego	289
2.2	Ostrzeżenia w treści instrukcji	277	9	Włączanie i wyłączanie jednostki KombiMotor	289
2.3	Symbole w tekście	277	9.1	Włączanie jednostki KombiMotor	289
3	Przegląd	277	9.2	Wyłączenie jednostki KombiMotor	289
3.1	KombiMotor	277	10	Kontrola jednostki KombiMotor	290
3.2	Systemy przenoszenia	278	10.1	Kontrola elementów obsługowych	290
3.3	Symbole	279	11	Używanie jednostki KombiMotor	290
4	Wskazówki dotyczące bezpieczeństwa pracy	279	11.1	Trzymanie i prowadzenie jednostki KombiMotor	290
4.1	Symbole ostrzegawcze	279	11.2	Ustawianie poziomu mocy	290
4.2	Użytkowanie zgodne z przeznaczeniem	279	11.3	Praca	291
4.3	Wymagania wobec użytkownika	280	12	Po zakończeniu pracy	291
4.4	Odzież i wyposażenie	280	12.1	Po pracy	291
4.5	Stanowisko pracy i otoczenie	280	13	Transport	291
4.6	Bezpieczny stan	281	13.1	Transport jednostki KombiMotor	291
4.7	Praca	281	14	Przechowywanie	291
4.8	Transport	282	14.1	Przechowywanie jednostki KombiMotor	291
4.9	Przechowywanie	282	15	Czyszczenie	291
4.10	Czyszczenie, konserwacja i naprawy	282	15.1	Czyszczenie jednostki KombiMotor	291
5	Przygotowanie jednostki KombiMotor do pracy	283	16	Konserwacja i naprawa	292
5.1	Przygotowanie jednostki KombiMotor do pracy	283	16.1	Konserwacja i naprawa jednostki KombiMotor	292
6	Montaż jednostki KombiMotor	284	17	Rozwiązywanie problemów	293
6.1	Zamontowanie uchwytu obwiedniowego	284	17.1	Rozwiązywanie problemów z jednostką KombiMotor i akumulatorem	293
6.2	Zamontowanie uchwytu obwiedniowego z ogranicznikiem krokowym	284	18	Dane techniczne	295
7	Ustawianie jednostki KombiMotor pod użytkownika	284	18.1	KombiMotor STIHL KMA 130 R	295
7.1	Użycie z akumulatorem STIHL AR	284	18.2	Poziom hałasu i drgań	295
7.2	Użycie z systemem przenoszenia	285	18.3	REACH	295
7.3	Użycie z "torbą na pas AP z przewodem zasilającym"	287	19	Kombinacje z KombiNarzędziami	295
7.4	Poziomowanie i ustawianie uchwytu obwiedniowego we właściwej pozycji montażowej	288	19.1	STIHL KMA 130 R	295



Wszystki prawa dotyczące niniejszej Instrukcji użytkownika korzystają z ochrony prawnej. Wszystkie prawa dotyczące niniejszej Instrukcji użytkownika pozostają zastrzeżone, a szczególnie prawo do powielania, tłumaczenia oraz do elektronicznego przetwarzania danych.

20 Części zamienne i akcesoria	296
20.1 Części zamienne i akcesoria	296
21 Utylizacja	296
21.1 Utylizacja jednostki KombiMotor	296
22 Deklaracja zgodności UE	296
22.1 Jednostka KombiMotor STIHL KMA 130 R	296
23 Ogólne wskazówki bezpieczeństwa obowiązuje podczas pracy narzędziami z napędem elektrycznym	297
23.1 Wprowadzenie	297
23.2 Bezpieczeństwo pracy	297
23.3 Bezpieczeństwo elektryczne	297
23.4 Bezpieczeństwo ludzi	298
23.5 Stosowanie i obchodzenie się z elektronarzędziem	299
23.6 Serwis	299
23.7 Stosowanie i obchodzenie się z narzędziem akumulatorowym	299
23.8 Serwis	300

1 Przedmowa

Drodzy Klienci!

Dziękujemy za zakup urządzenia marki STIHL. Nasze produkty projektujemy i produkujemy z zachowaniem wysokiej jakości i z uwzględnieniem potrzeb naszych klientów. W ten sposób powstają produkty o wyjątkowej niezawodności także w ekstremalnych warunkach.

STIHL wyróżnia się też wysoką jakością pod względem obsługi serwisowej. Sieć naszych autoryzowanych dealerów gwarantuje kompetentne doradztwo i szkolenia oraz kompleksową obsługę techniczną.

Dziękujemy za okazane zaufanie i życzymy zadowolenia z nabytego produktu STIHL.



Dr Nikolas Stihl

WAŻNE! ZAPOZNAĆ SIĘ PRZED UŻYCIEM I ZACHOWAĆ

2 Informacje o instrukcji użytkowania

2.1 Obowiązujące dokumenty

Zastosowanie mają lokalne przepisy dotyczące bezpieczeństwa.

- ▶ Oprócz niniejszej instrukcji użytkowania przeczytać, zrozumieć i zachować następujące dokumenty:
 - Instrukcja użytkowania używanego KombiNarzędzia STIHL
 - Instrukcja użytkowania i opakowanie używanego narzędzia tnącego
 - Instrukcja użytkowania używanego systemu przenoszenia

- Instrukcja obsługi akumulatora STIHL AR
- Instrukcja użytkowania „torby na pasek AP z przewodem zasilającym”
- Uwagi dotyczące bezpieczeństwa użytkownika akumulatora STIHL AP
- Instrukcja użytkowania ładowarek STIHL AL 101, 300, 500
- Informacje dotyczące bezpieczeństwa produktów akumulatorowych STIHL i produktów ze zintegrowanym akumulatorem: www.stihl.com/safety-data-sheets

2.2 Ostrzeżenia w treści instrukcji



OSTRZEŻENIE

Ten piktogram oznacza możliwe zagrożenie poważnym lub wręcz śmiertelnym wypadkiem.

- ▶ Oznaczone nim środki mogą zapobiec poważnemu lub śmiertelnemu wypadkowi.

WSKAZÓWKA

Ten piktogram oznacza potencjalne zagrożenie uszkodzaniem mienia.

- ▶ Oznaczone nim środki mogą zapobiec uszkodzaniu mienia.

2.3 Symbole w tekście



Ten symbol odsyła do rozdziału niniejszej instrukcji obsługi.

3 Przegląd

3.1 KombiMotor

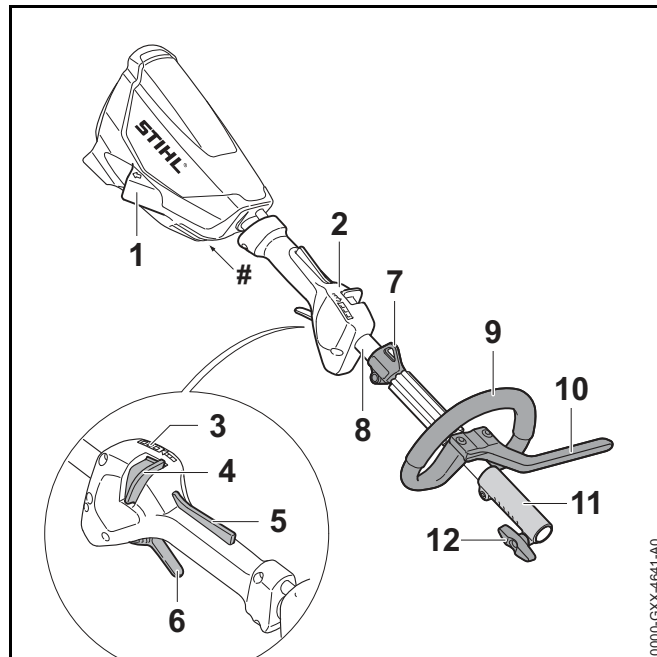

1 Gniazdo

Gniazdo służy do wkładania wtyczki przewodu zasilającego.

2 Uchwyt manipulacyjny

Uchwyt manipulacyjny służy do obsługi, trzymania i prowadzenia jednostki KombiMotor.

3 Diody LED

Diody LED informują o ustawionym poziomie mocy.

4 Suwak odblokowujący

Suwak odblokowujący wraz z blokadą dźwigni głównego przełącznika odblokowuje dźwignię przełącznika. Suwak odblokowujący służy do regulacji poziomu mocy.

5 Blokada dźwigni przełącznika

Wraz z suwakiem odblokowującym blokada dźwigni przełącznika odblokowuje dźwignię przełącznika.

6 Dźwignia przełącznika

Dźwignia przełącznika służy do włączania i wyłączania jednostki KombiMotor.

7 Zawiesie

Zawiesie służy do zawieszania systemu przenoszenia.

8 Kolumna wysięgnika

Wysięgnik łączy wszystkie podzespoły.

9 Uchwyt obwiedniowy

Uchwyt obwiedniowy służy do trzymania i prowadzenia jednostki KombiMotor.

10 Ogranicznik krokowy

Ogranicznik krokowy ogranicza odstęp między nogą użytkownika i metalowym narzędziem tnącym.

11 Tuleja łącząca

Tuleja łącząca łączy jednostkę KombiMotor z KombiNarzędziem.

12 Śruba zaciskowa

Śruba zaciskowa mocuje KombiNarzędzie na wysięgniku.

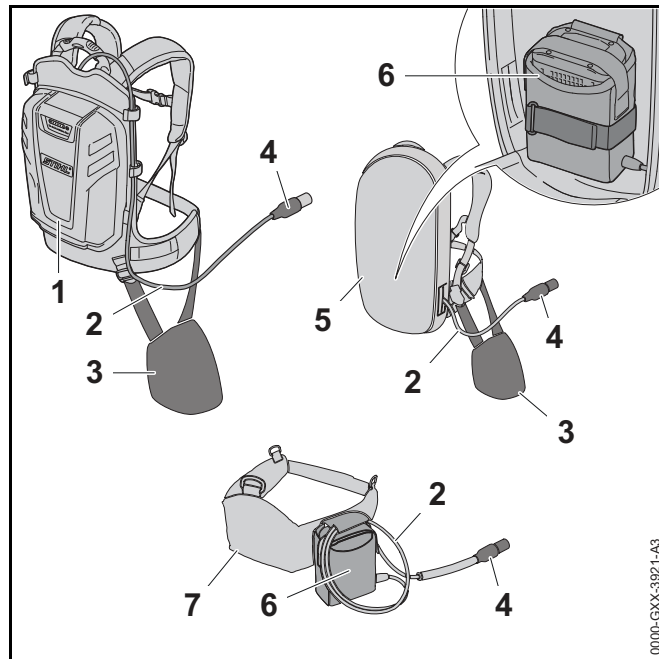
Tabliczka znamionowa z numerem seryjnym**3.2 Systemy przenoszenia****1 Akumulator STIHL AR**

Akumulator STIHL AR może zasilać jednostkę KombiMotor.

2 Przewód zasilający

Przewód zasilający łączy jednostkę KombiMotor z akumulatorem lub „torbą na pas AP z przewodem zasilającym”.

3 Wykładzina

Wykładzina służy do mocowania jednostki KombiMotor na akumulatorze STIHL AR lub systemie przenoszenia z wbudowaną „torbą na pas AP z przewodem zasilającym”.

4 Wtyczka przewodu zasilającego

Wtyczka przewodu zasilającego łączy jednostkę KombiMotor z „torbą na pas AP z przewodem zasilającym” lub akumulatorem STIHL AR.

5 System przenoszenia z wbudowaną „torbą na pas AP z przewodem zasilającym”

System przenoszenia może zasilać jednostkę KombiMotor.

6 „Torba na pas AP z przewodem zasilającym”

„Torba na pas AP z przewodem zasilającym” może zasilać jednostkę KombiMotor.

7 Pas akumulatorowy z przymocowaną „torbą na pas AP z przewodem zasilającym”

Pas akumulatorowy może zasilać jednostkę KombiMotor.

3.3 Symbole

Na jednostce KombiMotor mogą znajdować się symbole o następującym znaczeniu:

 Symbol ten wskazuje kierunek, w którym trzeba przesunąć suwak odblokowujący.

 **LWA** Gwarantowany poziom mocy akustycznej według dyrektywy 2000/14/WE w dB(A), aby móc porównać emisję hałasu produktów.

 Produktu nie wolno utylizować z odpadami komunalnymi.

4 Wskazówki dotyczące bezpieczeństwa pracy**4.1 Symbole ostrzegawcze**

Symbole ostrzegawcze na jednostce KombiMotor mają następujące znaczenie:

 Przestrzegać zasad bezpieczeństwa i środków ostrożności.



Przeczytać instrukcję użytkowania, przestrzegać jej i zachować ją na przyszłość.



W trakcie przerw w pracy, transportu, przechowywania, czyszczenia, konserwacji lub naprawy wyciągać wtyczkę przewodu zasilającego z gniazdka.

4.2 Użytkowanie zgodne z przeznaczeniem

KombiMotor STIHL KMA 130 R służy do napędu różnych KombiNarzędzi STIHL.

Jednostkę KombiMotor można używać w czasie deszczu.

Jednostki KombiMotor nie wolno używać w śniegu.

KombiMotor jest zasilany przez akumulator STIHL AP w połączeniu z „torbą na pasek AP z przewodem zasilającym” lub akumulator STIHL AR.

▲ OSTRZEŻENIE

- Akumulatory niedopuszczone przez firmę STIHL do użytkowania z jednostką KombiMotor mogą powodować pożary lub wybuchy. Możliwe są poważne obrażenia ciała lub śmierć oraz znaczne straty materialne.
 - ▶ Jednostki KombiMotor używać z akumulatorem STIHL AP w połączeniu z „torbą na pasek AP z przewodem zasilającym” lub z akumulatorem STIHL AR.
- Skutkiem używania jednostki KombiMotor lub akumulatora niezgodnie z przeznaczeniem mogą być poważne obrażenia ciała lub śmierć oraz straty materialne.
 - ▶ Jednostkę KombiMotor stosować w sposób opisany w niniejszej instrukcji użytkowania.
 - ▶ Używać akumulatora w sposób opisany w instrukcji obsługi dla "torby na pas AP z przewodem zasilającym" lub w instrukcji obsługi dla akumulatora STIHL AR.

4.3 Wymagania wobec użytkownika

⚠ OSTRZEŻENIE

- Użytkownicy, którzy nie przejdą przeszkolenia, nie są w stanie rozpoznać ani oszacować zagrożeń stwarzanych przez KombiMotor. Może dojść do poważnych obrażeń lub śmierci użytkownika i osób postronnych.



- Przeczytać instrukcję użytkownika, przestrzegać jej i zachować ją na przyszłość.

- W razie przekazania jednostki KombiMotor innej osobie: Przekazać również instrukcję użytkownika.
- Użytkownik urządzenia powinien spełniać poniższe wymagania:
 - Użytkownik powinien być wypoczęty.
 - Użytkownik jest zdolny do obsługi jednostki KombiMotor i do pracy z nią pod względem stanu fizycznego i umysłowego. Jeżeli stan fizyczny lub umysłowy ogranicza zdolności użytkownika, to powinien on wykonywać pracę jedynie pod nadzorem lub po poinstruowaniu przez odpowiedzialną osobę.
 - Użytkownik jest w stanie rozpoznać i ocenić zagrożenia powodowane przez KombiMotor.
 - Użytkownik jest pełnoletni lub odbywa pod nadzorem naukę zawodu zgodnie z przepisami krajowymi.
 - Użytkownik został przeszkolony przez autoryzowanego dealera STIHL lub fachowca przed pierwszym użyciem jednostki KombiMotor.
 - Użytkownik nie znajduje się pod wpływem alkoholu, leków lub narkotyków.
- W razie wątpliwości: Skontaktuj się z dealerem marki STIHL.

4.4 Odzież i wyposażenie

⚠ OSTRZEŻENIE

- Podczas pracy jednostka KombiMotor może wciągnąć długie włosy. Niebezpieczeństwo poważnego wypadku.
 - Związać długie włosy i zabezpieczyć je tak, aby sięgały maks. do ramion.
- Spadające przedmioty mogą zranić użytkownika w głowę.
 - Jeśli podczas pracy z góry mogą spadać przedmioty: Nosić kask ochronny.
- Urządzenie może wzbijać kurz podczas pracy. Wdychanie pyłu grozi uszkodzeniem układu oddechowego i może powodować reakcje alergiczne.
 - W przypadku wzbijania się kurzu: Nosić maskę przeciwpyłową.
- Nieodpowiednia odzież może zaplątać się w gałęziach, krzewach i w jednostce KombiMotor. Praca w nieodpowiedniej odzieży grozi poważnym wypadkiem.
 - Noś ściśle dopasowaną odzież.
 - Nie noś szalików, chustek, biżuterii itp. podczas pracy.
- Nieodpowiednie obuwie grozi poślizgnięciem się. Niebezpieczeństwo zranienia.
 - Nosić wysokie, zamknięte obuwie z podeszwami o dobrej przyczepności.

4.5 Stanowisko pracy i otoczenie

⚠ OSTRZEŻENIE

- Osoby postronne, dzieci i zwierzęta nie są w stanie rozpoznać, ani tym bardziej prawidłowo ocenić zagrożeń powodowanych przez KombiMotor. Możliwość poważnych urazów u osób postronnych, dzieci i zwierząt.
 - Osoby postronne, dzieci i zwierzęta należy trzymać z dala od obszaru pracy.
 - Nie pozostawiać jednostki KombiMotor bez nadzoru.
 - Nie pozwolić dzieciom na zabawę jednostką KombiMotor.

- Elementy elektryczne jednostki KombiMotor mogą wytwarzać iskry. Iskry grożą zaprószeniem ognia lub wybuchem w pobliżu substancji skrajnie łatwopalnych lub wybuchowych. Możliwe są poważne obrażenia ciała lub śmierć oraz znaczne straty materialne.
 - ▶ Nie wolno pracować z urządzeniem w miejscach skrajnie zagrożonych pożarem lub wybuchem.

4.6 Bezpieczny stan

Jednostka KombiMotor znajduje się w bezpiecznym stanie, jeśli są spełnione następujące warunki:

- Jednostka KombiMotor nie jest uszkodzona.
- Jednostka KombiMotor jest czysta.
- Elementy obsługowe działają i nie zostały zmienione.
- Jest zamontowane jedno z KombiNarzędzi podanych w niniejszej instrukcji.
- KombiNarzędzie jest prawidłowo zamontowane.
- Są zamontowane wyłącznie oryginalne akcesoria STIHL przeznaczone do tej jednostki KombiMotor.
- Akcesoria są prawidłowo zamontowane.

OSTRZEŻENIE

- W stanie niespełniającym wymogów bezpieczeństwa komponenty mogą przestać działać prawidłowo, a zabezpieczenia mogą być niesprawne. Skutkiem mogą być poważne obrażenia lub śmierć osób.
 - ▶ Nie używać uszkodzonej jednostki KombiMotor.
 - ▶ Jeśli jednostka KombiMotor jest zabrudzona: Wyczyścić jednostkę KombiMotor.
 - ▶ Nie modyfikować jednostki KombiMotor. Wyjątek: Montaż KombiNarzędzia podanego w niniejszej instrukcji.
 - ▶ Jeśli elementy obsługowe nie działają: Nie używać jednostki KombiMotor.
 - ▶ Montować tylko oryginalne akcesoria STIHL przeznaczone do tej jednostki KombiMotor.

- ▶ Zamontować KombiNarzędzie, jak opisano w instrukcji obsługi KombiNarzędzia.
- ▶ Akcesoria montować wyłącznie w sposób opisany w niniejszej instrukcji obsługi lub w instrukcji obsługi akcesoriów.
- ▶ Nie wkładać niczego w otwory w jednostce KombiMotor.
- ▶ Wymienić zużyte lub uszkodzone etykiety ostrzegawcze.
- ▶ W razie wątpliwości: Skontaktować się z autoryzowanym dealerem STIHL.

4.7 Praca

OSTRZEŻENIE

- W niektórych warunkach użytkownik nie jest w stanie pracować dłużej w skupieniu. Użytkownik może potknąć się, przewrócić i poważnie zranić.
 - ▶ Pracuj w spokoju i metodycznie.
 - ▶ Nie pracuj przy słabym świetle i kiepskiej widoczności. Nie używać jednostki KombiMotor.
 - ▶ Jednostkę KombiMotor obsługiwać w pojedynkę.
 - ▶ Uważaj na przeszkody.
 - ▶ Pracuj poruszając się po ziemi i dbaj o równowagę ciała.
 - ▶ W razie wystąpienia oznak zmęczenia: Zrobić przerwę w pracy.
- Jeśli jednostka KombiMotor zacznie działać podczas pracy w sposób zmieniony lub nietypowy, może znajdować się w niebezpiecznym stanie. Niebezpieczeństwo poważnego wypadku oraz strat w mieniu.
 - ▶ Zakończyć pracę, wyjąć wtyczkę przewodu zasilającego z gniazda i skontaktować się z dealerem STIHL.
- Podczas pracy jednostka KombiMotor może powodować drgania.



- ▶ Nosić rękawice.

- ▶ Rób przerwy podczas pracy.
- ▶ W przypadku wystąpienia objawów zaburzenia krążenia: Udać się do lekarza.
- W sytuacji zagrożenia użytkownik może wpaść w panikę i zapomnieć o zdjęciu systemu przenoszenia. Niebezpieczeństwo poważnego wypadku.
 - ▶ Przeciwicz odkładanie systemu przenoszenia.

4.8 Transport

⚠ OSTRZEŻENIE

- Jednostka KombiMotor może się przewrócić lub przesunąć podczas transportu. Niebezpieczeństwo odniesienia obrażeń oraz strat w mieniu.



- ▶ Wyciągnąć wtyczkę przewodu zasilającego z gniazda.

- ▶ Jeśli jest zamontowane KombiNarzędzie: KombiMotor transportować w sposób opisany w instrukcji użytkownika zamontowanego KombiNarzędzia.
- ▶ Jednostkę KombiMotor zabezpieczyć pasami mocującymi lub siatką w taki sposób, aby nie mogła się przewrócić ani przesunąć.

4.9 Przechowywanie

⚠ OSTRZEŻENIE

- Dzieci nie są w stanie rozpoznać ani ocenić zagrożeń powodowanych przez jednostkę KombiMotor. Skutkiem mogą być poważne obrażenia.



- ▶ Wyciągnąć wtyczkę przewodu zasilającego z gniazda.

- ▶ Jednostkę KombiMotor przechowywać w miejscu niedostępnym dla dzieci.

- Styki elektryczne w jednostce KombiMotor oraz elementy metalowe mogą zardzewieć pod wpływem wilgoci. Jednostka KombiMotor może ulec uszkodzeniu.



- ▶ Wyciągnąć wtyczkę przewodu zasilającego z gniazda.

- ▶ Jednostkę KombiMotor przechowywać w suchym i czystym miejscu.

4.10 Czyszczenie, konserwacja i naprawy

⚠ OSTRZEŻENIE

- Przed przystąpieniem do czyszczenia, konserwacji lub naprawy wyjąć wtyczkę przewodu zasilającego, co wykluczy ryzyko przypadkowego włączenia jednostki KombiMotor. Niebezpieczeństwo poważnego wypadku oraz strat w mieniu.



- ▶ Wyciągnąć wtyczkę przewodu zasilającego z gniazda.

- Czyszczenie agresywnymi środkami, strumieniem wody lub ostrymi przedmiotami może spowodować uszkodzenie jednostki KombiMotor. Nieprawidłowe czyszczenie jednostki KombiMotor może spowodować nieprawidłowe

działanie podzespołów i wyłączenie działania urządzeń zabezpieczających. Skutkiem mogą być poważne obrażenia.

- ▶ Jednostkę KombiMotor czyścić w sposób opisany w niniejszej instrukcji użytkownika.
- Nieprawidłowa konserwacja lub naprawa jednostki KombiMotor może spowodować nieprawidłowe działanie podzespołów i wyłączenie działania urządzeń zabezpieczających. Skutkiem mogą być poważne obrażenia lub śmierć osób.
 - ▶ Nie wolno dokonywać samodzielnych przeglądów i napraw jednostki KombiMotor.
 - ▶ W razie konieczności przeglądu lub naprawy jednostki KombiMotor: Skontaktuj się z dealerem marki STIHL.
- Podczas czyszczenia lub konserwacji narzędzi tnących użytkownik może skaleczyć się o ostre krawędzie tnące. Niebezpieczeństwo zranienia.



- ▶ Pracować w rękawicach roboczych wykonanych z wytrzymałych materiałów.

5 Przygotowanie jednostki KombiMotor do pracy

5.1 Przygotowanie jednostki KombiMotor do pracy

Przed każdym rozpoczęciem pracy wykonać poniższe czynności:

- ▶ Sprawdzić bezpieczny stan następujących elementów:
 - KombiMotor, 4.6.
 - KombiNarzędzie, jak opisano w instrukcji obsługi KombiNarzędzia.
 - Akumulator, w sposób opisany w instrukcji obsługi akumulatora STIHL AR lub w instrukcji obsługi "torby na pas AP z przewodem zasilającym".
- ▶ Akumulator kontrolować w sposób opisany w instrukcji obsługi akumulatora STIHL AR lub w instrukcji obsługi "torby na pas AP z przewodem zasilającym".
- ▶ Akumulator naładować do pełna w sposób opisany w instrukcji użytkownika ładowarek STIHL AL 101, 300, 500.
- ▶ Wyczyścić jednostkę KombiMotor, 15.
- ▶ Zamontować uchwyt obwiedniowy, 6.1.
- ▶ W przypadku używania FS-KM z metalowym narzędziem tnącym lub z RG-KM: Zamontować ogranicznik krokowy, 6.2.
- ▶ Zamontować KombiNarzędzie, jak opisano w instrukcji obsługi KombiNarzędzia.
- ▶ Założyć akumulator STIHL AR, system przenoszenia lub "torbę na pas AP z przewodem zasilającym" i ustawić je, 7.
- ▶ Ustawić uchwyt obwiedniowy, 7.4.
- ▶ Sprawdzić elementy obsługowe, 10.1.
 - ▶ Jeśli podczas kontroli elementów obsługowych będą migać na czerwono 3 diody na akumulatorze: Wyjąć wtyczkę przewodu zasilającego z gniazdka i skontaktować się z dealerem STIHL. Jednostka KombiMotor jest niesprawna.

- ▶ Jeśli nie można wykonać opisanych czynności: Nie używać jednostki KombiMotor i skontaktować się z autoryzowanym dealerm STIHL.

6 Montaż jednostki KombiMotor

6.1 Zamontowanie uchwyty obwiedniowego

- ▶ Wyłączyć jednostkę KombiMotor i wyciągnąć wtyczkę przewodu zasilającego z gniazdka.

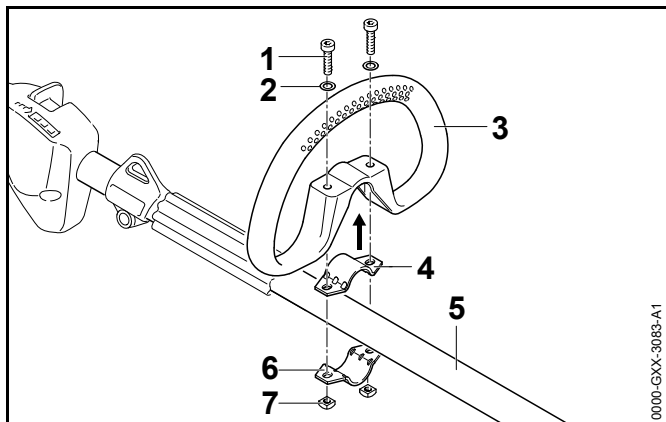

- ▶ Włożyć do uchwyty obwiedniowego (3) obejmę (4).
- ▶ Ustawić uchwyty obwiedniowy (3) razem z obejmą (4) na wysięgniku (5).
- ▶ Założyć podkładki (2) na śruby (1).
- ▶ Wcisnąć obejmę (6) wysięgnik (5).
- ▶ Wprowadzić śruby (1) przez otwory w uchwycie obwiedniowym (3) i w obejmach (4 i 6).
- ▶ Nakręcić i dokręcić nakrętki (7).

Nie wolno ponownie demontować uchwyty obwiedniowego.

6.2 Zamontowanie uchwyty obwiedniowego z ogranicznikiem krokowym

- ▶ Wyłączyć jednostkę KombiMotor i wyciągnąć wtyczkę przewodu zasilającego z gniazdka.

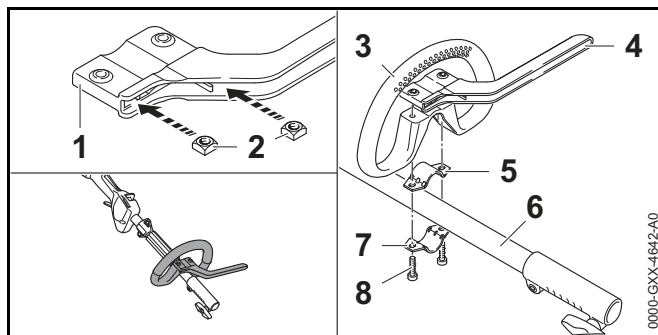

- ▶ Włożyć nakrętki (2) do ogranicznika krokowego (1), aby otwory pokrywały się.
- ▶ Włożyć obejmę (5) do uchwyty obwiedniowego (3).
- ▶ Ustawić uchwyty obwiedniowy (3) razem z obejmą (5) i ogranicznikiem krokowym (4) na wysięgniku (6).
- ▶ Wcisnąć obejmę (7) wysięgnik (6).
- ▶ Wkręcić i mocno dokręcić śruby (8).

7 Ustawianie jednostki KombiMotor pod użytkownika

7.1 Użycie z akumulatorem STIHL AR

7.1.1 Układanie przewodu zasilającego

Przewód zasilający można układać i regulować w zależności od wymiarów ciała użytkownika oraz danego użycia.

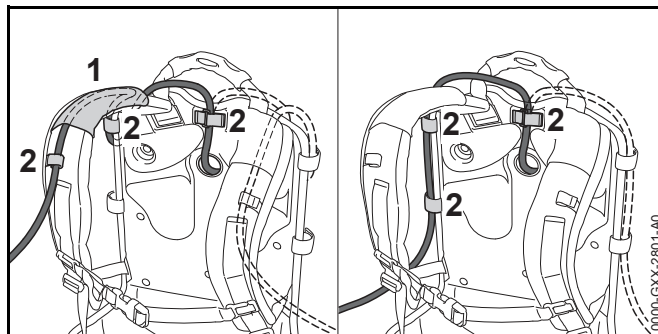

Przewód zasilający może przechodzić przez prowadnik (1) na pasie nośnym oraz przez sprzączki (2) lub być umocowany z boku na płycie barkowej za pomocą sprzączek (2).

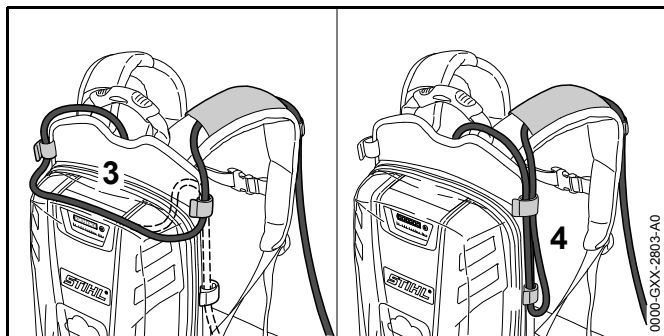

Przewód zasilający może być złożony w pętlę na płycie barkowej (3) lub jako pętla z boku (4).

- ▶ Przewód zasilający powinien być jak najkrótszy, aby nie przeszkadzał w wykonywaniu pracy.

7.1.2 Nakładanie i regulowanie systemu przenoszenia

- ▶ Założyć akumulator na plecy.

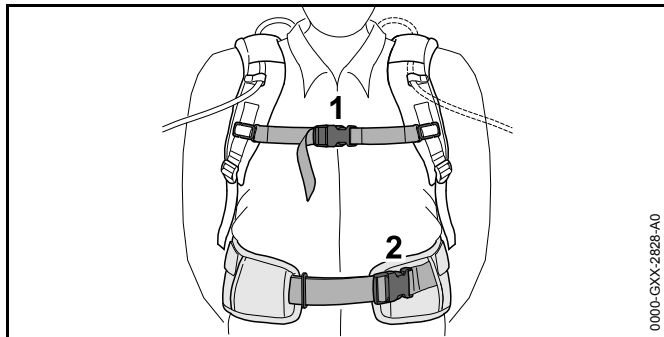

- ▶ Zamknąć uprząż (2) pasa biodrowego.
- ▶ Zamknąć uprząż (1) pasa piersiowego.

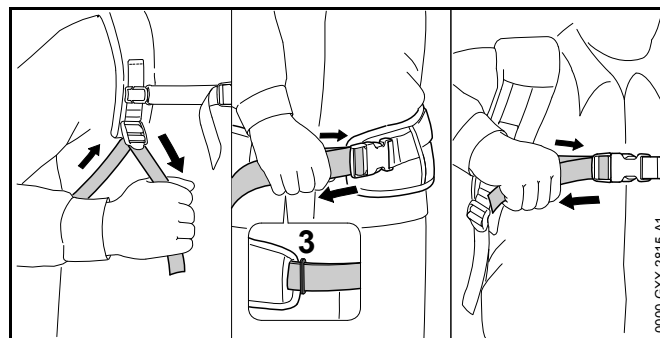

- ▶ Dociągnąć uprząże pasów do momentu, aż pas biodrowy będzie przylegał do bioder, a poduszka płyty barkowej będzie przylegać do pleców.
- ▶ Przeciągnąć koniec pasa biodrowego przez oczko (3).
- ▶ Wykładzinę należy zamontować w sposób przedstawiony w załączonym opisie dotyczącym wykładziny.

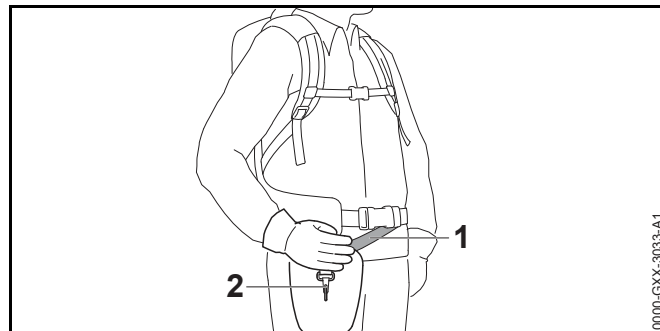

- ▶ Wyregulować długość pasa nośnego (1) w taki sposób, aby karabińczyk (2) znalazł się na ok. szerokość dłoni poniżej prawego biodra.

7.2 Użycie z systemem przenoszenia

7.2.1 Układanie przewodu zasilającego

Przewód zasilający można układać i regulować w zależności od wymiarów ciała użytkownika oraz danego użycia.

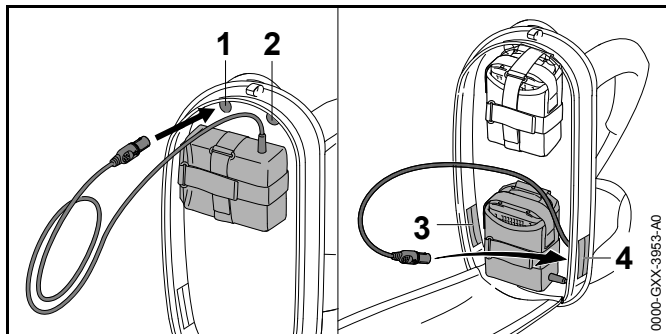

Przewód zasilający można przeprowadzać przez następujące otwory:

- górny lewy otwór (1)
- górny prawy otwór (2)
- dolny lewy otwór (3)
- dolny prawy otwór (4)

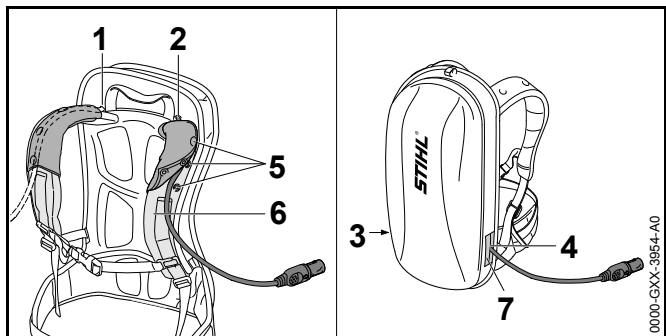

- ▶ Jeżeli przewód zasilający prowadzony jest przez górny lewy otwór (1) lub górny prawy otwór (2):
 - ▶ Otworzyć zatrzaski (5).
 - ▶ Poprowadzić przewód zasilający przez pas barkowy (6).
 - ▶ Zamknąć zatrzaski (5).
- ▶ Jeżeli przewód zasilający prowadzony jest przez dolny lewy otwór (3) lub dolny prawy otwór (4): użyty otwór (3 lub 4) zamknąć zapięciem na rzepy (7).

- ▶ Przewód zasilający powinien być jak najkrótszy, aby nie przeszkadzał w wykonywaniu pracy.

7.2.2 Nakładanie i regulowanie systemu przenoszenia

- ▶ Założyć akumulator na plecy.

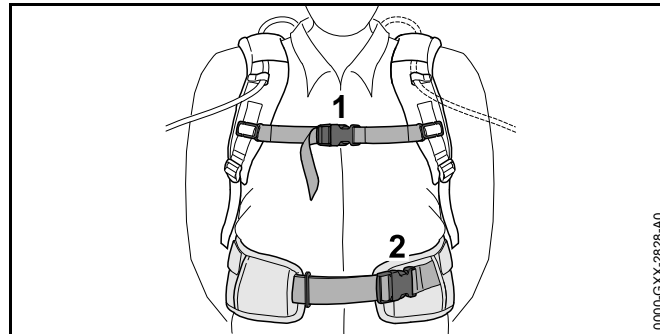

- ▶ Zamknąć uprząż (2) pasa biodrowego.
- ▶ Zamknąć uprząż (1) pasa piersiowego.

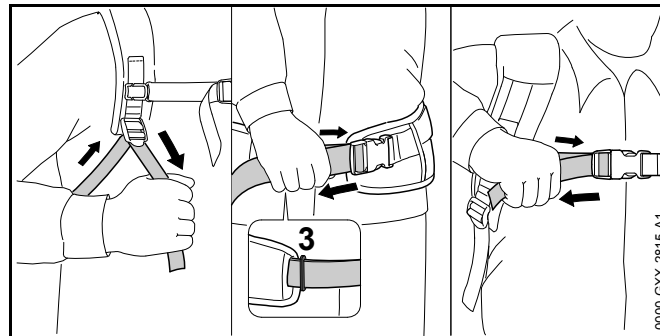

- ▶ Dociągnąć uprząże pasów do momentu, aż pas biodrowy będzie przylegał do bioder, a poduszka płyty barkowej będzie przylegać do pleców.
- ▶ Przeciągnąć koniec pasa biodrowego przez oczko (3).
- ▶ Wykładzinę należy zamontować w sposób przedstawiony w załączonym opisie dotyczącym wykładziny.

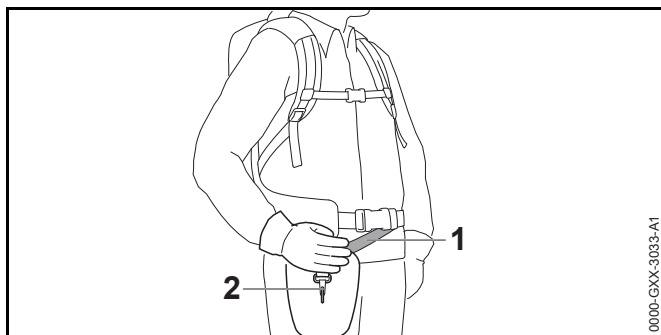

0000-GXX-3083-A1

- ▶ Wyregulować długość pasa nośnego (1) w taki sposób, aby karabińczyk (2) znalazł się na ok. szerokość dłoni poniżej prawego biodra.

7.3 Użycie z "torbą na pas AP z przewodem zasilającym"

7.3.1 Montaż „torby na pasek AP z przewodem zasilającym”

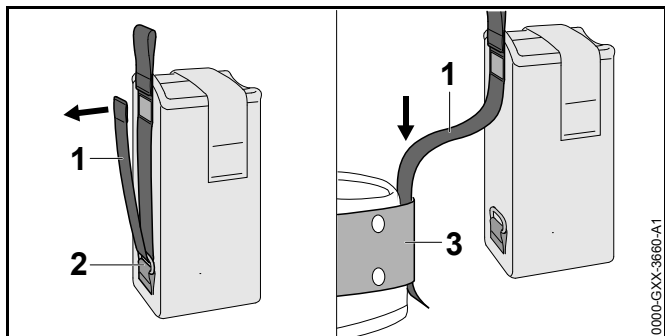

0000-GXX-3660-A1

- ▶ Otworzyć zapięcie na rzepy na pasku (1) i wyciągnąć pas (1) z uchwytu (2).
- ▶ Przeciągnąć pasek (1) przez pas (3).

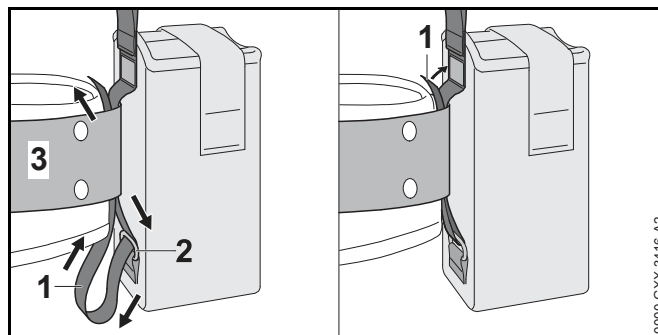

0000-GXX-3416-A2

- ▶ Przeciągnąć pasek (1) przez uchwyt (2) i pas (3).
- ▶ Zamknąć zapięcie na rzepy na pasku (1).

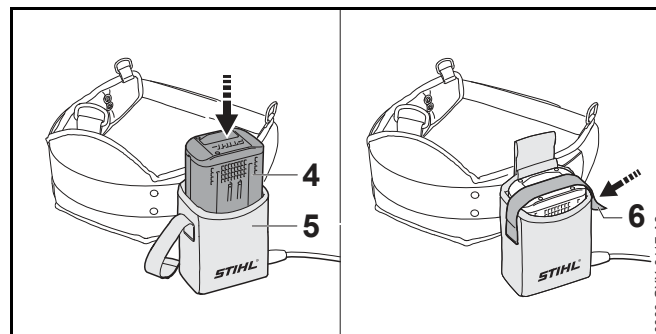

0000-GXX-3417-A2

- ▶ Akumulator (4) wsunąć do oporu do torby na pasek (5). Włączy się krótki sygnał dźwiękowy.
- ▶ Zabezpieczyć akumulator (4) za pomocą zapięcia na rzepy (6).

7.3.2 Ustawianie przewodu zasilającego

Przewód zasilający można regulować w zależności od wymiarów ciała użytkownika oraz danego użycia.

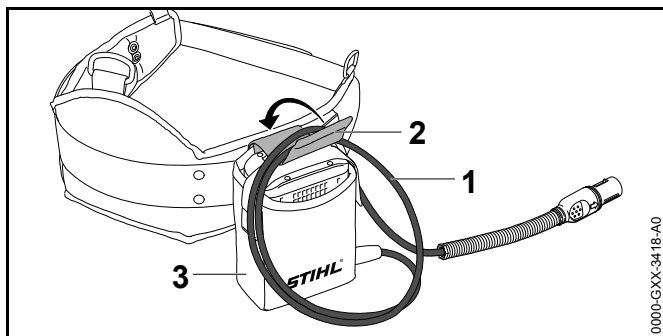

Długość przewodu zasilającego można ustawić szlufką (1) i sprzączką (2) na torbie na pas (3).

- ▶ Przewód zasilający powinien być jak najkrótszy, aby nie przeszkadzał w wykonywaniu pracy.

7.3.3 Nakładanie i regulowanie systemu przenoszenia

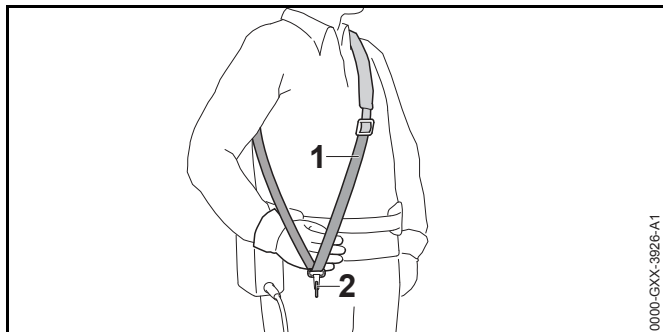

- ▶ Nałożyć pojedynczy pas nośny (1).
- ▶ Wyregulować długość pojedynczego pasa nośnego (1) w taki sposób, aby karabińczyk (2) znalazł się na ok. szerokość dłoni poniżej prawego biodra.

7.4 Poziomowanie i ustawianie uchwyty obwodniowego w właściwej pozycji montażowej

Uchwyt obwodniowy można ustawiać w różnych pozycjach w zależności od danego użycia oraz wzrostu użytkownika.

- ▶ Wyłączyć jednostkę KombiMotor i wyciągnąć wtyczkę przewodu zasilającego z gniazdka.

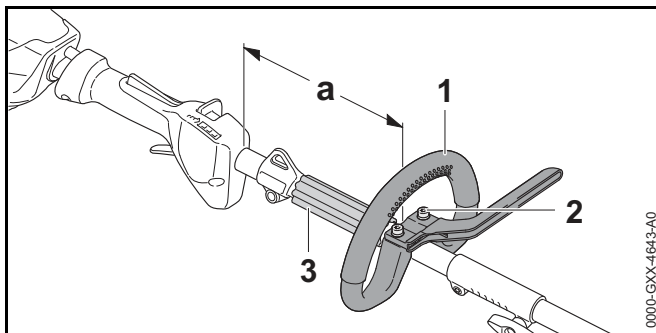

- ▶ Odkręcić śruby (2).
- ▶ Przesunąć uchwyt obwodniowy (1) do żądanej pozycji w taki sposób, aby spełnione były następujące warunki:
 - Element dystansowy (3) wchodzi między uchwyt obwodniowy (1) i zawieszę.
 - $a = \text{maks. } 25 \text{ cm}$
- ▶ Śruby (2) dokręcić na tyle, aby nie można było obrócić uchwyty obwodniowego (1) wokół wysięgnika.

8 Wkładanie i wyjmowanie wtyczki przewodu zasilającego

8.1 Wkładanie wtyczki przewodu zasilającego

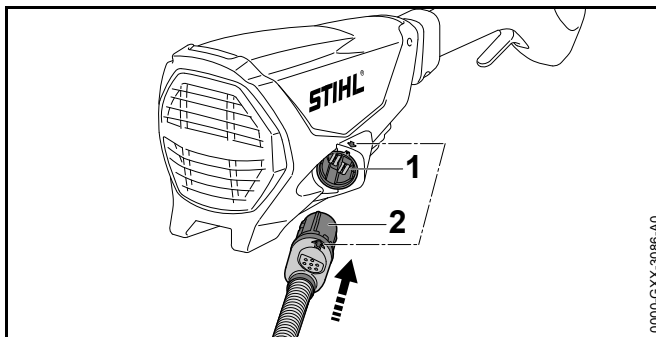

- ▶ Wtyczkę (2) przewodu zasilającego należy ustawić w taki sposób, aby strzałka na wtyczce (2) przewodu zasilającego skierowana była w stronę strzałki na gnieździe (1).
- ▶ Włożyć wtyczkę przewodu zasilającego (2) do gniazda (1). Następuje zablokowanie wtyczki (2) przewodu zasilającego.

8.2 Wymywanie wtyczki przewodu zasilającego

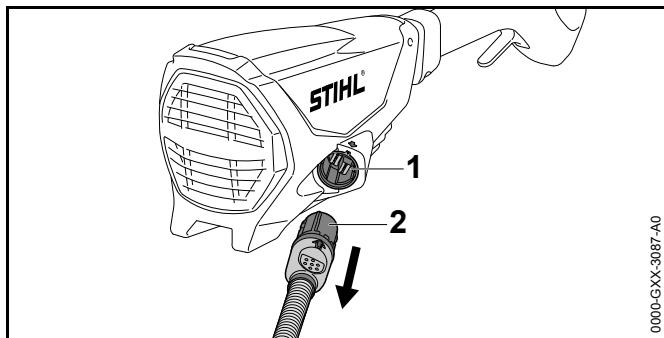

- ▶ Chwycić ręką wtyczkę (2) przewodu zasilającego.
- ▶ Wyciągnąć wtyczkę (2) przewodu zasilającego z gniazda (1).

9 Włączanie i wyłączanie jednostki KombiMotor

9.1 Włączanie jednostki KombiMotor

- ▶ Jednostkę KombiMotor chwycić prawą ręką za uchwyt manipulacyjny w taki sposób, aby kciuk obejmował uchwyt.
- ▶ Jednostkę KombiMotor trzymać lewą ręką za uchwyt obwodniowy w taki sposób, aby kciuk obejmował uchwyt.

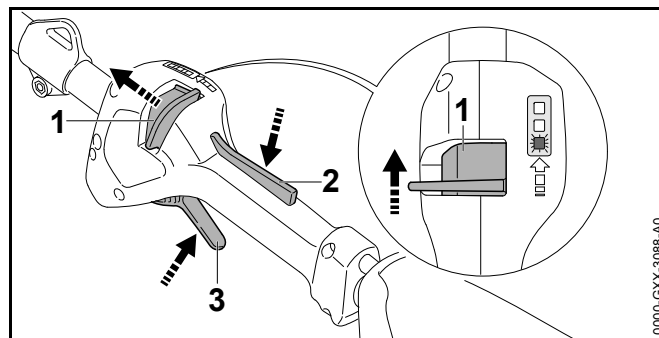

- ▶ Przesunąć kciukiem suwak odblokowujący (1) w kierunku uchwytu obwodniowego i przytrzymać go.
- ▶ Wcisnąć ręką i przytrzymać blokadę dźwigni przełącznika (2). Można puścić suwak odblokowujący (1).
- ▶ Wcisnąć palcem wskazującym dźwignię przełącznika (3) i przytrzymać ją. Jednostka KombiMotor przyspieszy i zacznie napędzać KombiNarzędzie.

Im mocniej wciskana jest dźwignia przełącznika, tym szybciej napędzane jest KombiNarzędzie.

9.2 Wyłączenie jednostki KombiMotor

- ▶ Puścić dźwignię przełącznika i blokadę dźwigni przełącznika.
- ▶ Począkać do zatrzymania napędu KombiNarzędzia.
- ▶ Jeśli napęd KombiNarzędzia jest nadal aktywny: Wyjąć wtyczkę przewodu zasilającego z gniazda i skontaktować się z autoryzowanym dealerem STIHL. Jednostka KombiMotor jest uszkodzona.

10 Kontrola jednostki KombiMotor

10.1 Kontrola elementów obsługowych

Suwak odblokowujący, blokada dźwigni przełącznika i dźwignia przełącznika

- ▶ Wyciągnąć wtyczkę przewodu zasilającego z gniazda.
- ▶ Spróbować nacisnąć dźwignię przełącznika bez naciskania suwaka odblokowującego i blokady dźwigni przełącznika.
- ▶ Jeśli można nacisnąć dźwignię przełącznika: Nie używać jednostki KombiMotor i skontaktować się z autoryzowanym dealerm STIHL. Suwak odblokowujący lub blokada dźwigni przełącznika są uszkodzone.
- ▶ Przesunąć suwak odblokowujący w stronę uchwyty obwiedniowego i przytrzymać go.
- ▶ Nacisnąć i przytrzymać blokadę dźwigni przełącznika.
- ▶ Nacisnąć dźwignię przełącznika.
- ▶ Puścić dźwignię przełącznika i blokadę dźwigni przełącznika.
- ▶ Jeśli dźwignia przełącznika lub blokada dźwigni przełącznika poruszają się z trudem lub nie powrócą do pozycji wyjściowej: Nie używać jednostki KombiMotor i skontaktować się z autoryzowanym dealerm STIHL. Dźwignia przełącznika lub blokada dźwigni przełącznika są uszkodzone.

Włączenie jednostki KombiMotor

- ▶ Włożyć wtyczkę przewodu zasilającego
- ▶ Przesunąć suwak odblokowujący w stronę uchwyty obwiedniowego i przytrzymać go.
- ▶ Nacisnąć i przytrzymać blokadę dźwigni przełącznika.
- ▶ Nacisnąć i przytrzymać dźwignię przełącznika. KombiNarzędzie rusza się.

- ▶ Jeśli 3 diody migają na czerwono: Wyciągnąć wtyczkę przewodu zasilającego z gniazda i skontaktować się z autoryzowanym dealerm STIHL. W jednostce KombiMotor wystąpiła usterka.
- ▶ Puścić dźwignię przełącznika i blokadę dźwigni przełącznika. KombiNarzędzie nie jest już napędzane.
- ▶ Jeśli KombiNarzędzie jest nadal napędzane: Wyciągnąć wtyczkę przewodu zasilającego z gniazda i skontaktować się z autoryzowanym dealerm STIHL. Jednostka KombiMotor jest uszkodzona.

11 Używanie jednostki KombiMotor

11.1 Trzymanie i prowadzenie jednostki KombiMotor

Jednostkę KombiMotor trzyma i prowadzi się różnie w zależności od zamontowanego KombiNarzędzia lub zastosowania.

- ▶ KombiMotor trzymać i prowadzić w sposób opisany w instrukcji użytkowania zamontowanego KombiNarzędzia.

11.2 Ustawianie poziomu mocy

W zależności od zastosowania można ustawiać 3 poziomy mocy. Diody LED informują o ustawionym poziomie mocy. Im wyższy poziom mocy, tym szybciej może być napędzane KombiNarzędzie.

Ustawiony poziom mocy ma wpływ na czas pracy akumulatora. Im niższy poziom mocy, tym akumulator pracuje dłużej.

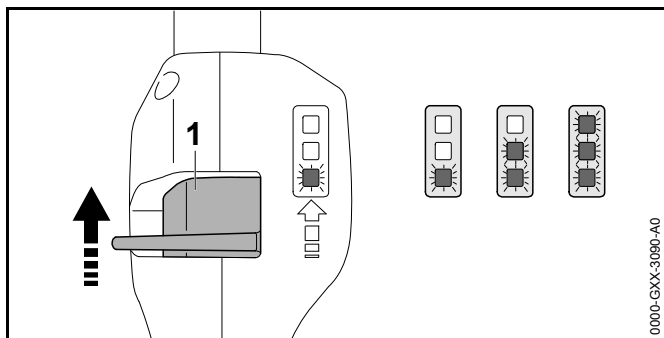

- ▶ Przesunąć kciukiem suwak odblokowujący (1) w kierunku uchwytu obwiedniowego i przytrzymać go. Diody LED informują o ustawionym poziomie mocy.
- ▶ Nacisnąć suwak odblokowujący (1) do przodu, przytrzymać na chwilę i pozwolić mu powrócić pod wpływem siły sprężyny. Następnym poziomem mocy jest ustawiony. Po trzecim poziomie mocy następuje ponownie pierwszy poziom mocy.
- ▶ Nacisnąć suwak odblokowujący (1) do przodu i pozwolić mu powrócić pod wpływem siły sprężyny do momentu ustawieniażądanego poziomu mocy.

Każde KombiNarzędzie może być używane z każdym ustawionym poziomem mocy.

11.3 Praca

Praca z użyciem jednostki KombiMotor może się różnić w zależności od zamontowanego KombiNarzędzia.

- ▶ Pracować w sposób opisany w instrukcji użytkownika zamontowanego KombiNarzędzia.

12 Po zakończeniu pracy

12.1 Po pracy

- ▶ Wyłączyć jednostkę KombiMotor i wyciągnąć wtyczkę przewodu zasilającego z gniazdka.

- ▶ W razie zmożenia jednostki KombiMotor: Począkać do wyschnięcia jednostki KombiMotor.
- ▶ Wyczyścić jednostkę KombiMotor.

13 Transport

13.1 Transport jednostki KombiMotor

- ▶ Wyłączyć jednostkę KombiMotor i wyciągnąć wtyczkę przewodu zasilającego z gniazdka.
- ▶ Jednostkę KombiMotor przenosić jedną ręką za wysięgnik w taki sposób, aby KombiNarzędzie było skierowane do tyłu i aby jednostka KombiMotor była dobrze wyważona.
- ▶ Jeśli jednostka KombiMotor jest transportowana samochodem: Jednostkę KombiMotor zabezpieczyć w taki sposób, aby nie mogła się przewrócić lub przesunąć.

14 Przechowywanie

14.1 Przechowywanie jednostki KombiMotor

- ▶ Wyłączyć jednostkę KombiMotor i wyciągnąć wtyczkę przewodu zasilającego z gniazdka.
- ▶ KombiNarzędzie demontować w sposób opisany w instrukcji użytkownika KombiNarzędzia.
- ▶ Jednostkę KombiMotor przechowywać w następujący sposób:
 - Jednostkę KombiMotor przechowywać w miejscu niedostępnym dla dzieci.
 - Jednostka KombiMotor musi być czysta i sucha.

15 Czyszczenie

15.1 Czyszczenie jednostki KombiMotor

- ▶ Wyłączyć jednostkę KombiMotor i wyciągnąć wtyczkę przewodu zasilającego z gniazdka.

- ▶ Jednostkę KombiMotor czyścić wilgotną szmatką.

16 Konserwacja i naprawa

16.1 Konserwacja i naprawa jednostki KombiMotor

Użytkownik nie powinien samodzielnie naprawiać ani poddawać jednostki KombiMotor konserwacji.

- ▶ Jeśli jednostka KombiMotor wymaga przeglądu lub jest uszkodzona: Skontaktuj się z dealerem marki STIHL.

17 Rozwiązywanie problemów

17.1 Rozwiązywanie problemów z jednostką KombiMotor i akumulatorem

Usterka	Diody na akumulatorze	Przyczyna	Pomoc
KombiMotor nie uruchamia się po włączeniu.	1 dioda miga na zielono.	Akumulator jest niemal rozładowany.	<ul style="list-style-type: none"> ▶ Akumulator należy ładować w sposób opisany w instrukcjach użytkownika ładowarek STIHL AL 101, 300, 500.
	1 dioda świeci się na czerwono.	Akumulator jest za ciepły lub za zimny.	<ul style="list-style-type: none"> ▶ Wyciągnąć wtyczkę przewodu zasilającego z gniazda. ▶ Zaczekać, aż akumulator ostygnie / nagrzej się.
	3 diody migają na czerwono.	KombiMotor jest niesprawny.	<ul style="list-style-type: none"> ▶ Wyciągnąć wtyczkę przewodu zasilającego z gniazda i ponownie ją włożyć. ▶ Włączyć KombiMotor. ▶ Jeśli 3 diody nadal migają na czerwono: Nie używać jednostki KombiMotor i skontaktować się z autoryzowanym dealerem STIHL.
	3 diody świecą się na czerwono.	KombiMotor jest zbyt gorący.	<ul style="list-style-type: none"> ▶ Wyciągnąć wtyczkę przewodu zasilającego z gniazda. ▶ Począkać do schłodzenia jednostki KombiMotor.
	4 diody migają na czerwono.	Akumulator jest niesprawny.	<ul style="list-style-type: none"> ▶ Wyciągnąć wtyczkę przewodu zasilającego z gniazda i ponownie ją włożyć. ▶ Włączyć KombiMotor. ▶ Jeśli 4 diody nadal migają na czerwono: Nie używać akumulatora i skontaktować się z autoryzowanym dealerem STIHL.
		Przerwane połączenie elektryczne między jednostką KombiMotor a akumulatorem.	<ul style="list-style-type: none"> ▶ Wyciągnąć wtyczkę przewodu zasilającego z gniazda i ponownie ją włożyć. ▶ Jeśli KombiMotor w momencie włączenia nadal nie uruchamia się: Wyczyścić powierzchnię styku przewodu zasilającego w sposób opisany w instrukcji obsługi akumulatora STIHL AR lub w instrukcji obsługi „torby na pas AP z przewodem zasilającym”.
		KombiMotor lub akumulator są wilgotne.	<ul style="list-style-type: none"> ▶ Poczekać, aż KombiMotor lub akumulator wyschnie.

Usterka	Diody na akumulatorze	Przyczyna	Pomoc
KombiMotor wyłącza się podczas pracy.	3 diody świecą się na czerwono.	KombiMotor jest zbyt gorący.	<ul style="list-style-type: none"> ▶ Wyciągnąć wtyczkę przewodu zasilającego z gniazda. ▶ Poczekać do schłodzenia jednostki KombiMotor.
		Usterka elektryczna.	<ul style="list-style-type: none"> ▶ Wyciągnąć wtyczkę przewodu zasilającego z gniazda i ponownie ją włożyć. ▶ Jeśli KombiMotor nadal wyłącza się podczas pracy: Wyczyścić powierzchnie styku przewodu zasilającego w sposób opisany w instrukcji obsługi akumulatora STIHL AR lub w instrukcji obsługi „torby na pas AP z przewodem zasilającym”. ▶ Włączyć KombiMotor.
Czas pracy jednostki KombiMotor jest za krótki.		Akumulator nie jest wystarczająco naładowany.	▶ Akumulator naładować do pełna w sposób opisany w instrukcji użytkownika ładowarek STIHL AL 101, 300, 500.
		Akumulator osiągnął kres trwałości użytkowej.	▶ Wymiana akumulatora.

18 Dane techniczne

18.1 KombiMotor STIHL KMA 130 R

- Dozwolone akumulatory:
 - STIHL AR
 - STIHL AP razem z „torbą na pas AP z przewodem zasilającym”
- Ciężar bez narzędzia roboczego: 3,2 kg

Czas pracy jest podany na stronie www.stihl.com/battery-life

18.2 Poziom hałasu i drgań

STIHL zaleca noszenie ochronników słuchu.

Dokładne wartości poziomu hałasu i drgań zależą od zamontowanego KombiNarzędzia i są podane w instrukcji użytkowania danego KombiNarzędzia.

- Poziom ciśnienia akustycznego L_{pA} zmierzonego wg ISO 10517, ISO 11201, ISO 22868: 76 dB(A) do 91 dB(A). Wartość K poziomu ciśnienia akustycznego wynosi 2 dB(A).
- Poziom mocy akustycznej L_{WA} zmierzonej wg ISO 3744, ISO 10517, ISO 22868: 86 dB(A) do 102 dB(A). Wartość K poziomu mocy akustycznej wynosi 2 dB(A).
- Poziom drgań a_{HV} zmierzony wg ISO 8662, ISO 10517, ISO 11789, ISO 20643, ISO 22867
 - Uchwyt manipulacyjny: 1,5 m/s² do 5,0 m/s². Wartość K dla wartości wibracji wynosi 2,0 m/s².
 - Uchwyt obwiedniowy: 2,0 m/s² do 5,0 m/s². Wartość K dla wartości wibracji wynosi 2 m/s².

Podane poziomy drgań zmierzono znormalizowaną metodą badawczą i można je przyjąć do porównania drgań różnych urządzeń elektrycznych. Rzeczywiste wartości drgań mogą różnić się od wartości podanych w zależności od rodzaju zastosowania urządzenia. Podane wartości drgań mogą służyć do wstępnej oceny obciążenia drganiami.

Rzeczywiste obciążenie drganiami musi zostać ustalone w drodze oceny. Należy przy tym uwzględnić okresy czasu, w których urządzenie elektryczne pozostawało wyłączone, a także takie, w których urządzenie było włączone jednakże poruszało się bez obciążenia.

Informacje o zgodności z dyrektywą 2002/44/WE w sprawie poziomu drgań można znaleźć na stronie www.stihl.com/vib

18.3 REACH

Rozporządzenie REACH jest unijnym rozporządzeniem w sprawie rejestracji, oceny, udzielania zezwoleń i stosowanych ograniczeń w zakresie chemikaliów.

Informacje dotyczące zgodności z rozporządzeniem REACH znajdują się pod adresem: www.stihl.com/reach

19 Kombinacje z KombiNarzędziami

19.1 STIHL KMA 130 R

Można montować następujące KombiNarzędzia:

- STIHL BG-KM: Dmuchawa
- STIHL BF-KM: Glebogryzarka
- STIHL FCB-KM: Krawędziarka
- STIHL FCS-KM: Krawędziarka
- STIHL FH-KM 145°: Nożyce do zarośli
- STIHL FS-KM: Kosa mechaniczna
- STIHL HT-KM: Podkrzesywarka
- STIHL HL-KM 0°: Nożyce na wysięgniku do żywopłotów
- STIHL HL-KM 145°: Nożyce na wysięgniku do żywopłotów
- STIHL KB-KM: Szczotka
- STIHL KW-KM: Walec zamiatający
- STIHL RG-KM: Wykaszarka do chwastów
- STIHL SP-KM: Urządzenie do zbioru oliwek

STIHL FS-KM

KombiMotor może być używany w połączeniu z STIHL FS-KM z następującymi narzędziami tnącymi:

Głowica kosząca z żyłką typu "okrągła, cicha" o średnicy 2,4 mm:

- Głowica kosząca AutoCut 25-2
- Głowica kosząca AutoCut C 26-2
- Głowica kosząca DuroCut 20-2
- Głowica kosząca FixCut 31-2
- Głowica kosząca SuperCut 20-2
- Głowica kosząca TrimCut 31-2

Głowica kosząca z żyłką typu "okrągła, cicha" o średnicy 2,7 mm:

- Głowica kosząca AutoCut 36-2

Metalowe narzędzia tnące:

- Tarcza do koszenia trawy 230-2
- Tarcza do koszenia trawy 230-4
- Tarcza do koszenia trawy 230-8
- Tarcza do koszenia trawy 260-2
- Nóż do wycinania zarośli 250-3

Oslony, uchwyty i systemy przenoszenia, które muszą być używane w połączeniu z podanymi narzędziami tnącymi, są podane w instrukcji obsługi STIHL FS-KM.

20 Części zamienne i akcesoria

20.1 Części zamienne i akcesoria

STIHL Symbole te oznaczają oryginalne części zamienne i akcesoria marki STIHL.



Firma STIHL zaleca używać oryginalnych części zamiennych i akcesoriów marki STIHL.

Oryginalne części zamienne i akcesoria marki STIHL można nabyć u dealerów marki STIHL.

21 Utylizacja

21.1 Utylizacja jednostki KombiMotor

Informacje o utylizacji produktów można uzyskać u autoryzowanego dealera STIHL.

- ▶ Jednostkę KombiMotor, akcesoria i opakowanie przekazać do utylizacji zgodnie z obowiązującymi przepisami.

22 Deklaracja zgodności UE

22.1 Jednostka KombiMotor STIHL KMA 130 R

ANDREAS STIHL AG & Co. KG
Badstraße 115
D-71336 Waiblingen
Niemcy

oświadcza na własną odpowiedzialność, że

- Wykonanie: Akumulatorowa jednostka KombiMotor
- Oznaczenie fabryczne: STIHL
- Typ: KMA 130 R
- Identyfikacja serii: 4867

spełnia odnośne przepisy dyrektywy 2011/65/UE, 2006/42/WE, 2014/30/UE oraz 2000/14/WE i zostało zaprojektowane i wykonane zgodnie z poniższymi normami w wersji obowiązującej w dniu produkcji w połączeniu z KombiNarzędziami, o których mowa w niniejszej instrukcji użytkowania: EN 55014-1, EN 55014-2, EN 60335-1, EN 60745-1 i EN ISO 12100 z uwzględnieniem norm EN 60335-2-72, EN 50636-2-91, EN 50636-2-100, EN 60745-2-13 i EN 60745-2-15.

Opisana w niniejszej instrukcji jednostka KombiMotor może być używana wyłącznie w połączeniu z KombiNarzędziami określonymi w niniejszej instrukcji użytkowania.

Dokumentacja techniczna znajduje się w Dziale Atestów Produktów firmy ANDREAS STIHL AG & Co. KG.

Rok produkcji, kraj produkcji oraz numer seryjny są podane na jednostce KombiMotor.

Waiblingen, 01.11.2017 r.

ANDREAS STIHL AG & Co. KG

z up.



Thomas Elsner, Dyrektor Działu Zarządzania Produktami i Usługami

23 Ogólne wskazówki bezpieczeństwa obowiązujące podczas pracy narzędziami z napędem elektrycznym

23.1 Wprowadzenie

Niniejszy rozdział oddaje sens ogólnych zasad bezpieczeństwa pracy przy użyciu ręcznych, mechanicznych elektronarzędzi, wstępnie sformułowanych w normie EN/IEC 62841.

Firma STIHL jest zobowiązana do przedrukowania tych tekstów.

W wypadku akumulatorowych urządzeń STIHL nie znajdują zastosowania wskazówki bezpieczeństwa podane w punkcie „Elektryczne wskazówki bezpieczeństwa” dot. unikania porażenia prądem elektrycznym.



OSTRZEŻENIE

Przeczytać wszystkie wskazówki bezpieczeństwa, instrukcje, ilustracje i dane techniczne dołączone do tego elektronarzędzia. Nieprzestrzeżenie poniższych instrukcji

może spowodować porażenie prądem elektrycznym, wybuch pożaru i/lub ciężkie obrażenia ciała. **Wszystkie wskazówki i zalecenia dotyczące bezpieczeństwa należy starannie przechować w celu ewentualnego posłużenia się nimi w przyszłości.**

Pojęcie "elektronarzędzie" zastosowane w niniejszych wskazówkach dotyczących bezpieczeństwa odnosi się do elektronarzędzi, których napęd stanowi napięcie sieciowe (z przewodem zasilania sieciowego) oraz tych, do których napędu użyto akumulatora (bez przewodu zasilania sieciowego).

23.2 Bezpieczeństwo pracy

- Stanowisko pracy należy utrzymywać w stanie czystości oraz musi być ono dobrze oświetlone.** Nieporządek lub nienależycie oświetlone obszary stanowiska pracy mogą prowadzić do zaistnienia wypadków.
- Nie należy pracować elektronarzędziem w otoczeniu, w którym występuje zagrożenie eksplozją, w którym znajdują się łatwopalne ciecze, gazy i pyły.** Elektronarzędzia wytwarzają iskry, które mogą spowodować zapłon pyłów lub par.
- Podczas posługiwania się elektronarzędziem nie należy tolerować na stanowisku pracy dzieci lub innych osób.** W razie odwrócenia uwagi można łatwo utracić kontrolę nad urządzeniem.

23.3 Bezpieczeństwo elektryczne

- Wtyczka przyłączeniowa elektronarzędzia musi pasować do gniazda zasilania sieciowego.** Nie wolno w żadnym zakresie zmieniać konstrukcji wtyczki przewodu zasilania energią elektryczną. Nie wolno stosować wtyczek-adapterów z przewodem ochronnym razem z elektronarzędziami. Wtyczki, przy których nie dokonano

zmian konstrukcyjnych i odpowiednie sieciowe gniazda wtykowe zmniejszają ryzyko porażenia prądem elektrycznym.

- b) **Należy unikać kontaktu ciała z uziemionymi powierzchniami jak np. rurami, elementami ogrzewania, piecami i chłodziarkami.** Jeżeli ciało użytkownika będzie uziemione, występować będzie podwyższone ryzyko porażenia prądem elektrycznym.
- c) **Należy chronić elektronarzędzia przed deszczem lub wilgocią.** Jeżeli woda przeniknie do wnętrza elektronarzędzia następuje zwiększenie ryzyka porażenia prądem elektrycznym.
- d) **Nie używać przewodu zasilającego w sposób niezgodny z zastosowaniem do przenoszenia lub zawieszania elektronarzędzia lub wyjmowania wtyczki z gniazdka. Przewód zasilający chronić przed wysokimi temperaturami, kontaktem z olejami, ostrymi krawędziami lub ruchomymi częściami urządzenia.** Uszkodzone lub poskręcane przewody zwiększają ryzyko porażenia prądem elektrycznym.
- e) **Jeżeli praca elektronarzędziem będzie wykonywana na otwartej przestrzeni, należy stosować tylko takie przedłużenia przewodu zasilającego, które są atestowane do stosowania w takich warunkach.** Stosowanie przewodu zasilającego atestowanego do stosowania na otwartej przestrzeni zmniejsza ryzyko porażenia prądem elektrycznym.
- f) **Jeżeli nie można uniknąć eksploatacji elektronarzędzia w wilgotnym otoczeniu, to należy w takiej sytuacji stosować przewód zasilający wyposażony w wyłącznik ochronny (różnicowo-prądowy).** Zastosowanie przewodu zasilania sieciowego wyposażonego w wyłącznik różnicowo-prądowy zmniejsza ryzyko porażenia prądem elektrycznym.

23.4 Bezpieczeństwo ludzi

- a) **Podczas pracy z elektronarzędziem należy zachować ostrożność i zdrowy rozsądek. Nie używaj elektronarzędzi w stanie zmęczenia lub pod wpływem narkotyków,**

alkoholu lub leków. Moment nieuwagi podczas pracy elektronarzędziem może prowadzić do odniesienia poważnych obrażeń.

- b) **Należy nosić osobiste wyposażenie ochronne oraz zawsze pracować w okularach ochronnych.** Stosowanie osobistego wyposażenia ochronnego takiego, jak maska chroniąca drogi oddechowe przed pyłem, obuwie ochronne wyposażone w podeszwy zabezpieczające przed poślizgnięciem, hełm ochronny lub ochronniki słuchu, dostosowanych w każdym przypadku do warunków pracy elektronarzędzia, zmniejsza ryzyko odniesienia obrażeń.
- c) **Należy unikać niezamierzonego uruchomienia. Przed podłączeniem elektronarzędzia do sieci oraz/lub do akumulatora, a także przed przenoszeniem należy się upewnić, czy jest ono wyłączone.** Noszenie elektronarzędzia z palcem na włączniku lub podłączanie do zasilania włączonego urządzenie może prowadzić do wypadków.
- d) **Przed włączeniem elektronarzędzia należy usunąć ze stanowiska pracy wszystkie narzędzia regulacyjne lub klucze do śrub.** Narzędzie lub klucz znajdujący się w obracającym się podzespołe urządzenia może spowodować obrażenia.
- e) **Należy unikać pracy w nienormalnej pozycji ciała. Przyjąć prawidłową postawę ciała i ustawić stabilnie stopy.** Dzięki temu będzie można w nieoczekiwanej sytuacji lepiej kontrolować elektronarzędzie.
- f) **Należy nosić odpowiednią odzież roboczą. Nie nosić zbyt luźnej odzieży lub biżuterii. Włosy i odzież muszą pozostawać z dala od części znajdujących się w ruchu.** Luźna odzież, biżuteria lub długie włosy mogą zostać pochwycone przez podzespoły urządzenia znajdujące się w ruchu.
- g) **Jeśli można zamontować urządzenia wciągające kurz, należy je włączać i stosować zgodnie z przeznaczeniem.** Zastosowanie odkurzacza zmniejsza zagrożenia, jakie może wywoływać pył.
- h) **Nie wolno nabierać fałszywego poczucia bezpieczeństwa i nie zwracać uwagi na zasady bezpieczeństwa, nawet kiedy po wielokrotnym użyciu użytkownik jest**

zaznajomiony z elektronarzędziem. Nieuważne działanie może w ciągu ułamków sekund spowodować ciężkie obrażenia.

23.5 Stosowanie i obchodzenie się z elektronarzędziem

- a) **Nie należy przeciążać urządzenia. Do pracy należy używać odpowiedniego elektronarzędzia.** Dobór odpowiedniego elektronarzędzia zwiększa wygodę i bezpieczeństwo pracy.
- b) **Nie używać elektronarzędzia z uszkodzonym włącznikiem.** Elektronarzędzie, którego nie można włączyć ani wyłączyć, jest niebezpieczne i musi zostać natychmiast naprawione.
- c) **Przed dokonaniem ustawień w urządzeniu, wymianą elementów wyposażenia lub odstawieniem elektronarzędzia w celu jego przechowania należy wyjąć wtyczkę z gniazdka sieciowego oraz/lub wyjąć akumulator.** Uniemożliwi to niezamierzone uruchomienie elektronarzędzia.
- d) **Jeżeli elektronarzędzie nie będzie użytkowane, to należy odłożyć je w miejscu, które znajduje się poza zasięgiem dzieci. Nie wolno pozwolić na używanie urządzenia osobom, które nie znają urządzenia lub nie przeczytały niniejszych wskazówek.** Elektronarzędzia są niebezpieczne, jeżeli będą użytkowane przez osoby niedysponujące odpowiednim doświadczeniem.
- e) **Dbać odpowiednio o elektronarzędzia i narzędzia. Należy sprawdzać, czy ruchome elementy urządzenia działają prawidłowo i się nie zacinają oraz czy nie są pęknięte lub uszkodzone w sposób mający wpływ na działanie elektronarzędzia. Przed rozpoczęciem pracy należy zlecić naprawę uszkodzonych podzespołów.** Przyczyną wielu wypadków przy pracy są nieprawidłowo wykonane czynności obsługi technicznej elektronarzędzi.
- f) **Narzędzia tnące należy przechowywać w stanie naostrzonym i czystym.** Starannie pielęgnowane narzędzia tnące z naostrzonymi krawędziami tnącymi rzadziej się zacinają i są łatwiejsze w prowadzeniu.

g) **Używać elektronarzędzi, wyposażenia i narzędzi zgodnie z niniejszymi wskazówkami. Należy przy tym uwzględnić warunki pracy oraz wykonywane zadanie.** Użytkowanie elektronarzędzi do innych celów może prowadzić do niebezpiecznych sytuacji.

h) **Uchwyty i powierzchnie uchwytów muszą być suche, czyste i niezabrudzone olejem i smarem.** Śliskie uchwyty i powierzchnie uchwytów nie pozwalają na bezpieczną obsługę i zachowanie kontroli nad elektronarzędziem w nieprzewidzianych sytuacjach.

23.6 Serwis

- a) **Naprawy posiadanego urządzenia elektrycznego należy zlecać tylko wykwalifikowanym elektrotechnikom oraz wyłącznie z zastosowaniem oryginalnych części zamiennych.** W ten sposób można stwierdzić, że urządzenie jest bezpieczne.
- b) **Nie wolno nigdy poddawać konserwacji uszkodzonych akumulatorów.** Wszystkie prace konserwacyjne związane z akumulatorami mogą być przeprowadzane tylko przez producenta lub upoważnione punkty obsługi klienta.

23.7 Stosowanie i obchodzenie się z narzędziem akumulatorowym

- a) **Akumulatory należy ładować wyłącznie przy pomocy ładowarek, które są zalecane przez producenta.** Dla ładowarek, które zostały skonstruowane dla określonego rodzaju akumulatorów, występuje zagrożenie wybuchem pożaru, jeżeli zostaną zastosowane do ładowania innych akumulatorów.
- b) **W związku z tym, do urządzeń elektrycznych wolno stosować tylko te akumulatory, które zostały dla nich przewidziane.** Używanie innych akumulatorów może być przyczyną obrażeń i prowadzić do pożaru.
- c) **Nie wolno przechowywać nieużywanych akumulatorów w pobliżu spinaczy biurowych, monet, kluczy, gwoździ, śrub lub innych małych przedmiotów metalowych, które mogłyby doprowadzić do zwarcia biegunów akumulatora.** Zwarcie pomiędzy zestykami akumulatora może prowadzić do poparzeń lub do wybuchu pożaru.

- d) **Przy nieprawidłowym użytkowaniu z akumulatora może wypłynąć ciecz. Należy unikać kontaktu z cieczą. W razie przypadkowego kontaktu spłukać miejsce wodą. Jeżeli ciecz przedostanie się do oczu, należy dodatkowo skorzystać z pomocy lekarza.** Wypływająca ciecz akumulatorowa może wywołać podrażnienia skóry i spowodować poparzenia.
- e) **Nie wolno korzystać z uszkodzonego lub zmodyfikowanego akumulatora.** Uszkodzone lub zmodyfikowane akumulatory mogą zachowywać się w sposób nieprzewidziany i spowodować pożar, wybuch lub ciężkie obrażenia.
- f) **Nie wolno narażać akumulatora na działanie ognia lub wysokich temperatur.** Ogień lub temperatura wynosząca ponad 130°C (265°F) mogą spowodować wybuch.
- g) **Należy przestrzegać wszystkich instrukcji ładowania i nie ładować akumulatora lub narzędzia akumulatorowego poza zakresem temperatur podanym w instrukcji użytkowania.** Nieprawidłowe ładowanie lub ładowanie poza zakresem temperatur podanym w instrukcji użytkowania może prowadzić do uszkodzenia akumulatora i zwiększać ryzyko pożaru.

23.8 Serwis

- a) **Naprawy posiadanego urządzenia elektrycznego należy zlecać tylko wykwalifikowanym elektrotechnikom oraz wyłącznie z zastosowaniem oryginalnych części zamiennych.** W ten sposób można stwierdzić, że urządzenie jest bezpieczne.
- b) **Nie wolno nigdy poddawać konserwacji uszkodzonych akumulatorów.** Wszystkie prace konserwacyjne związane z akumulatorami mogą być przeprowadzane tylko przez producenta lub upoważnione punkty obsługi klienta.

Съдържание

1	Предговор	302	7.2	Използване със самар	312
2	Информация относно настоящото Ръководство за употреба	302	7.3	Използване а „Чанта с колан с AP със захранващ кабел“	314
2.1	Действащи документи	302	7.4	Изправяне и настройване на кръговата обхващаща ръкохватка	315
2.2	Обозначение на предупредителни указания, които се срещат в текста	303	8	Вкарване и изваждане на щепсела на захранващия съединителен проводник	315
2.3	Символи в текста	303	8.1	Вкарване на щепсела на захранващия кабел	315
3	Преглед на съдържанието	303	8.2	Изваждане на щепсела на захранващия кабел	316
3.1	Комбиниран двигател	303	9	Включване и изключване на комбинирания двигател	316
3.2	Самари	304	9.1	Включване на комбинирания двигател	316
3.3	Символи	305	9.2	Изключване на комбинирания двигател	316
4	Указания за безопасност	305	10	Проверка на комбинирания двигател	316
4.1	Предупредителни символи	305	10.1	Проверка на елементите на управлението	316
4.2	Употреба по предназначение	305	11	Работа с комбинирания двигател	317
4.3	Изисквания към ползвателя	306	11.1	Държане и управление на комбинирания двигател	317
4.4	Облекло и екипировка	307	11.2	Настройка на степента на мощност	317
4.5	Работен участък и неговата околност	307	11.3	Процес на работа	318
4.6	Състояние, съответстващо на изискванията за безопасност	307	12	След работа	318
4.7	Процес на работа	308	12.1	След работа	318
4.8	Транспортиране	308	13	Транспортиране	318
4.9	Съхранение	309	13.1	Транспортиране на комбинирания двигател	318
4.10	Почистване, техническо обслужване и ремонт	309	14	Съхранение	318
5	Подготовка на комбинирания двигател за работа	310	14.1	Съхранение на комбинирания двигател	318
5.1	Подготовка на комбинирания двигател за работа	310	15	Почистване	318
6	Монтаж на Kombi двигателя	310	15.1	Почистване на комбинирания двигател	318
6.1	Монтаж на кръговата обхващаща ръкохватка	310	16	Техническо обслужване и ремонт	319
6.2	Монтаж на кръговата обхващаща ръкохватка с ограничителя на стъпката	311	16.1	Техническо обслужване и ремонт на комбинирания двигател	319
7	Настройване на комбинирания двигател за ползвателя	311	17	Отстраняване на неизправности	320
7.1	Използване с акумулаторна батерия STIHL AR	311			



Това ръководство за работа и употреба е със защитени авторски права. Всички права остават запазени, особено правото за правене на копия /размножаване, за превеждане и за преработка посредством електронни системи.

17.1 Отстраняване на неизправности на комбинирания двигател или акумулаторната батерия.....	320
18 Технически данни.....	322
18.1 Комбиниран двигател STIHL KMA 130 R	322
18.2 Акустични и вибрационни стойности	322
18.3 REACH	322
19 Комбинации с комбинирани инструменти.....	322
19.1 STIHL KMA 130 R	322
20 Резервни части и принадлежности.....	323
20.1 Резервни части и принадлежности	323
21 Отстраняване /изхвърляне.....	323
21.1 Изхвърляне на комбинирания двигател.....	323
22 Декларация на ЕС (EU) за съответствие.....	323
22.1 Комбиниран двигател KMA 130 R на STIHL	323
23 Общи указания за безопасност за електрически инструменти.....	324
23.1 Въведение	324
23.2 Безопасност на работното място	325
23.3 Електрическа безопасност.....	325
23.4 Безопасност на хора.....	325
23.5 Използване и бравене с електрическия инструмент.....	326
23.6 Сервиз	327
23.7 Използване и третиране на акумулаторния инструмент.....	327
23.8 Сервиз	327

1 Предговор

Скъпи купувачи,

Ние се радваме, че сте избрали изделие на фирмата STIHL. Ние разработваме и произвеждаме продукти с най-високо качество в съответствие с изискванията на нашите клиенти. По този начин продуктите ни се отличават с висока надеждност дори при приложението им в най-тежки условия на експлоатация.

STIHL също така държи на най-високото качество в обслужването. Сътрудниците в специализираните ни търговски обекти са готови да Ви дадат компетентна консултация и съвети, както и да поемат комплексното техническо обслужване на закупените от Вас апарати.

Благодарим Ви за доверието и Ви пожелаваме удоволствие при ползването на изделието от фирмата STIHL.

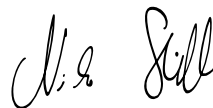

Д-р Nikolas Stihl

ВАЖНО! ПРОЧЕТЕТЕ ПРЕДИ УПОТРЕБА – И СЪХРАНЯВАЙТЕ.

2 Информация относно настоящото Ръководството за употреба

2.1 Действащи документи

Валидни са местните предписания за безопасност.

- Допълнително към настоящото ръководство за употреба да се прочетат, разберат и съхраняват следните документи:

- Ръководство за употреба на използвания комбиниран инструмент на STIHL
- Ръководство за употреба и опаковка на използвания режещ инструмент
- Ръководство за употреба на използвания самар
- Ръководство за употреба на акумулаторната батерия „AR“ на STIHL
- Ръководство за употреба „Чанта с колан AP със съединителен проводник“
- Указания за безопасност за акумулаторната батерия „AP“ на STIHL
- Ръководство за употреба на зарядните устройства AL 101, 300, 500 на STIHL
- Информация за безопасност за акумулаторните батерии и изделията с вградена акумулаторна батерия на STIHL: www.stihl.com/safety-data-sheets

2.2 Обозначение на предупредителни указания, които се срещат в текста



ПРЕДУПРЕЖДЕНИЕ

Това указание предупреждава за опасностите, които могат да доведат до тежки наранявания или до смърт.

- ▶ Посочените мерки ще помогнат за предотвратяването на тежки наранявания или смърт.

УКАЗАНИЕ

Това указание предупреждава за опасности, които могат да доведат до материални щети.

- ▶ Посочените мерки ще помогнат за предотвратяването на материални щети.

2.3 Символи в текста



Този символ насочва към глава от настоящото ръководство за употреба.

3 Преглед на съдържанието

3.1 Комбиниран двигател

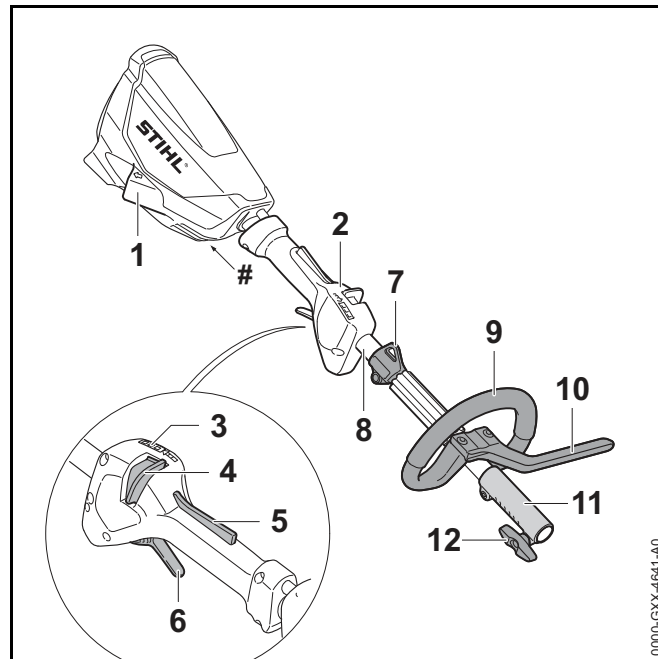

1 Букса

Буксата служи за вкарване на щепсела на захранващия кабел.

2 Дръжка за управление

Дръжката за управление служи за управление, носене и водене на комбинирания двигател.

3 Светодиоди

Светодиодите показват настроената степен на мощност.

4 Освобождаващ шибър

Освобождаващият шибър деблокира лоста за ръчно включване/изключване заедно с блокировката на лоста за ръчно включване/изключване.

Освобождаващият шибър служи за настройване на степента на мощност.

5 Блокировка на лоста за ръчно включване/изключване

Блокировката на лоста за ръчно включване/изключване деблокира лоста за ръчно включване/изключване заедно с освобождаващия шибър.

6 Лост за ръчно включване/изключване

Лостът за ръчно включване/изключване включва и изключва комбинирания двигател.

7 Халка за носене

Халката за носене служи за окачване на самара.

8 Стебловидно тяло

Стебловидното тяло свързва всички конструктивни елементи помежду им.

9 Кръгова обхващаща ръкохватка

Кръговата обхващаща ръкохватка служи за носене и водене на комбинирания двигател.

10 Ограничител на стъпката

Ограничителят на стъпката ограничава разстоянието между крака на ползвателя и металния режещ инструмент.

11 Съединителна муфа

Съединителната муфа свързва комбинирания двигател с комбиниран инструмент.

12 Крилчат болт

Крилчатият болт затяга комбинирания инструмент към стебловидното тяло.

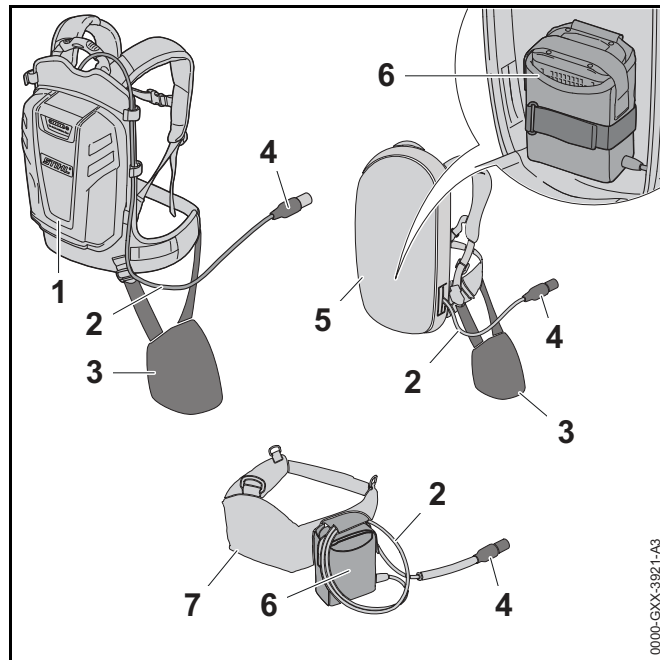
Табелка, указваща мощността с машинен номер**3.2 Самари****1 Акумулаторна батерия AR на STIHL**

Акумулаторната батерия AR на STIHL може да захранва комбинирания двигател с енергия.

2 Захранващ кабел

Захранващият кабел свързва комбинирания двигател с акумулаторната батерия или „Чантата с колан AP със захранващ кабел“.

3 Опорна подложка

Опорната подложка служи за закрепване на комбинирания двигател на акумулаторната батерия AR на STIHL или на самара с монтираната „Чанта с колан AP със захранващ кабел“.

4 Щепсел на захранващия кабел

Щепселът на захранващия кабел свързва комбинирания двигател с „Чантата с колан AP със захранващ кабел“ или с акумулаторна батерия AR на STIHL.

5 Самар с „Чанта с колан AP със захранващ кабел“

Самарът може да захранва комбинирания двигател с електроенергия.

6 „Чанта с колан AP със захранващ кабел“

„Чантата с колан AP със захранващ кабел“ захранва комбинирания двигател с електроенергия.

7 Колан за резервни акумулаторни батерии с „чантата с колан AP със захранващ кабел“

Коланът за резервните акумулаторни батерии може да захранва комбинирания двигател с електроенергия.

3.3 Символи

Символите могат да се намират върху комбинирания двигател и означават следното:

 Този символ показва в коя посока трябва да се премести освобождаващият шибър /плъзгач.

 **LWA** Гарантирано максимално ниво на акустичното налягане (ниво на звуковата мощност) в съответствие с директивата 2000/14/ЕС в децибели /dB(A), за да се направят сравними звуковите емисии на изделията.

 Изделието да не се отстранява /изхвърля заедно с битовите отпадъци.



Да се спазват указанията за безопасност и мерките, свързани с тях.



Да се прочете, разбере и съхранява настоящото ръководство за употреба.



Изваждайте щепсела на захранващия кабел от буксата по време на прекъсване на работа, при транспортиране, съхраняване, почистване, поддръжка или ремонт.

4.2 Употреба по предназначение

Комбинираният двигател KMA 130 R на STIHL служи за задвижване на различни комбинирани инструменти на STIHL.

Комбинираният двигател може да се използва при дъжд.

Комбинираният двигател не трябва да се използва при сняг.

Комбинираният двигател се захранва с електроенергия от акумулаторна батерия AP на STIHL заедно с „Чанта с колан AP със захранващ кабел“ или акумулаторна батерия AR на STIHL.

4 Указания за безопасност**4.1 Предупредителни символи**

Предупредителните символи на комбинирания двигател означават следното:

▲ ПРЕДУПРЕЖДЕНИЕ

- Акумулаторните батерии, които не са одобрени от STIHL за комбинирания двигател, могат да предизвикат пожар и експлозия. Може да се стигне до тежки наранявания и смърт на хора и до материални щети на предмети.
 - ▶ Използвайте комбинирания двигател с акумулаторна батерия AP на STIHL AP заедно с „Чанта с колан AP със захранващ кабел“ или акумулаторна батерия AR на STIHL.
- При използване на акумулаторната батерия или комбинирания двигател не по предназначение, може да се стигне до тежки наранявания или смърт на хора и материални щети на предмети.
 - ▶ Комбинираният двигател да се използва така, както е описано в това ръководство за употреба.
 - ▶ Използвайте акумулаторната батерия така, както е описано в ръководството за употреба „Чанта с колан AP със захранващ кабел“ или ръководството за употреба на акумулаторната батерия AR на STIHL.

4.3 Изисквания към ползвателя

▲ ПРЕДУПРЕЖДЕНИЕ

- Ползвателите, които не са инструктирани предварително, не са в състояние да разпознаят или преценят опасностите, свързани с комбинирания двигател. Ползвателят или други хора могат да получат тежки или смъртоносни наранявания.



- ▶ Ръководството за употреба да се прочете, разбере и съхранява.

- ▶ Когато комбинираният двигател се дава на друг ползвател: да му се предаде също и ръководството за употреба.

- ▶ Уверете се, че ползвателят удовлетворява следните изисквания:
 - Ползвателят е отпочинал.
 - Ползвателят физически, емоционално и умствено е способен да обслужва комбинирания двигател и да работи с него. В случай че ползвателят физически, сетивно или умствено е ограничен да го направи, той може да работи с тях само под надзора или ръководството на отговорно лице.
 - Ползвателят е в състояние да разпознае и прецени опасностите от комбинирания двигател.
 - Ползвателят е пълнолетно лице или се обучава професионално в съответствие с националните разпоредби под надзора на друго лице.
 - Ползвателят трябва да е получил инструкции от специализиран търговски обект на фирма STIHL или от друго компетентно лице, преди да пристъпи към работа с комбинирания двигател за първи път.
 - Ползвателят не се намира под въздействие на алкохол, медикаменти или наркотици.
- ▶ При съмнения се обърнете към специализиран търговски обект на STIHL.

4.4 Облекло и екипировка

▲ ПРЕДУПРЕЖДЕНИЕ

- По време на работа дългата коса може да се втегли в комбинирания двигател. Ползвателят може да бъде сериозно ранен.
 - ▶ Приберете и осигурете дългата коса по такъв начин, че тя да се намира над раменете.
- Падащи надолу предмети могат да причинят травми на главата.
 - ▶ Ако по време на работа могат падат предмети: носете предпазна каска.
- По време на работа може да се вдига прах. Вдишаният прах може да увреди здравето и да предизвика алергични реакции.
 - ▶ Ако се вдига прах: носете противопрахова маска.
- Неподходящо облекло може да се оплете в дървения материал, храсти и в комбинирания двигател. Ползватели без подходящо облекло могат да получат тежки наранявания.
 - ▶ Носете плътно прилягащо облекло.
 - ▶ Не носете шалове и бижута.
- Ако ползвателят носи неподходящи обувки, той може да се подхлъзне. Ползвателят може да получи нараняване.
 - ▶ Носете здрави затворени обувки с подметки с грайфери.

4.5 Работен участък и неговата околност

▲ ПРЕДУПРЕЖДЕНИЕ

- Външни лица, деца и животни не могат да разпознават и оценяват опасности, свързани с комбинирания двигател. Външните лица, децата и животните могат да получат тежки наранявания.
 - ▶ Външни лица, деца и животни да не се допускат в работната зона.
 - ▶ Не оставяйте комбинирания двигател без наблюдение.

- ▶ Уверете се, че деца не могат да играят с комбинирания двигател.

- Електрическите компоненти на комбинирания двигател могат да произвеждат искри. В лесно възпламенима или експлозивна среда искрите са способни да предизвикат пожар или експлозия. Може да се стигне до тежки наранявания и смърт на хора и до материални щети на предмети.
 - ▶ Да не се работи в лесно възпламенима или експлозивна среда.

4.6 Състояние, съответстващо на изискванията за безопасност

Комбинираният двигател се намира в състояние, съответстващо на изискванията за безопасност, когато са изпълнени следните условия:

- Комбинираният двигател не е повреден.
- Комбинираният двигател е чист.
- Елементите на управлението функционират нормално и не са променени.
- Монтиран е посочен в това ръководство за употреба комбиниран двигател.
- Комбинираният инструмент е монтиран правилно.
- За тази комбиниран двигател са монтирани само оригинални принадлежности на STIHL.
- Принадлежностите са правилно монтирани.

▲ ПРЕДУПРЕЖДЕНИЕ

- При състояние на апарата, неотговарящо на изискванията за техническа безопасност, частите му не могат да функционират нормално и предпазните устройства престават да действат. Може да се стигне до сериозни наранявания на хора или смърт.
 - ▶ Работете само с изправен комбиниран двигател.
 - ▶ Ако комбинираният двигател е мръсен: почистете комбинирания двигател.

- ▶ Не правете промени по комбинирия двигател.
Изключение: монтаж на посочен в това ръководство за употреба комбиниран инструмент.
- ▶ Ако елементите на управлението не функционират: не работете с комбинирия двигател.
- ▶ Монтирайте само оригинални принадлежности на STIHL за този комбиниран двигател.
- ▶ Комбинирия инструмент да се монтира така, както е описано в ръководството за употреба на комбинирия инструмент.
- ▶ Принадлешностите да се монтират така, както е описано в това ръководство за употреба или както е описано в ръководството за употреба на принадлежностите.
- ▶ Да не се вкарват никакви предмети в отворите на комбинирия двигател.
- ▶ Сменете износените или повредени указателни табелки.
- ▶ При съмнения се обърнете към специализиран търговски обект на STIHL.

4.7 Процес на работа

▲ ПРЕДУПРЕЖДЕНИЕ

- В някои ситуации ползвателят не може да работи концентрирано. Тогава ползвателят може да се спъне, падне и тежко да се нарани.
 - ▶ Необходимо е да се работи спокойно и съсредоточено.
 - ▶ Ако условията на видимост или осветление са лоши: да не се работи с комбинирия двигател.
 - ▶ С комбинирия двигател да се работи самостоятелно.
 - ▶ Да се внимава за срещани препятствия.
 - ▶ При работа ползвателят трябва да застане твърдо върху земята и да пази равновесие.
 - ▶ При признаци на умора: направете пауза.

- Ако по време на работа забележите промени или нещо необичайно в поведението на комбинирия двигател, това означава, че състоянието му може да не съответства на изискванията за техническа безопасност. Това може да доведе до тежко нараняване на хора и до повреждане на предмети.
 - ▶ Прекратете работа, извадете щепсела на захранващия кабел от буксата и потърсете специализиран търговски обект на фирма STIHL.
- По време на работа комбинирия двигател може да предизвика вибрации.



- ▶ Слагайте ръкавици.

- ▶ Правете почивки в процеса на работа.
- ▶ При поява на признаци за нарушено кръвооросяване: посетете лекар.
- В опасна ситуация ползвателят може да изпадне в паника и да не свали самара. Ползвателят може да бъде сериозно ранен.
 - ▶ Упражнявайте се да оставяте самара.

4.8 Транспортиране

▲ ПРЕДУПРЕЖДЕНИЕ

- При транспортирането комбинирия двигател може да се преобърне или да се измести. Това може да причини тежки наранявания на хора и материални щети.



- ▶ Извадете щепсела на захранващия кабел от буксата.
- ▶ Ако е монтиран комбиниран инструмент: транспортирайте комбинирия двигател така, както е описано в ръководството за употреба на комбинирия инструмент.

- ▶ Обезопасете комбинирания двигател с обтяжни колани, ремъци или мрежа така, че да не може да се преобърне или измести.

4.9 Съхранение

▲ ПРЕДУПРЕЖДЕНИЕ

- Децата не могат да разпознават и оценяват опасности, свързани с комбинирания двигател. Децата могат да бъдат сериозно наранени.



- ▶ Извадете щепсела на захранващия кабел от буксата.

- ▶ Комбинираният двигател да се съхранява извън обсега на деца.

- Електрическите контакти на комбинирания двигател и металните му компоненти могат да кородират от влагата. Комбинираният двигател може да се повреди.



- ▶ Извадете щепсела на захранващия кабел от буксата.

- ▶ Комбинираният двигател да се съхранява в чисто и сухо състояние.

4.10 Почистване, техническо обслужване и ремонт

▲ ПРЕДУПРЕЖДЕНИЕ

- Ако по време на почистването, техническото обслужване или ремонтът щепселът на захранващия кабел е включен, комбинираният двигател може да се включи по невнимание. Това може да доведе до тежко нараняване на хора и до повреждане на предмети.



- ▶ Извадете щепсела на захранващия кабел от буксата.

- Агресивните почистващи препарати, почистването с водна струя или остри предмети могат да повредят комбинирания двигател. Ако комбинираният двигател не бъде почистен правилно, конструктивните му части няма да функционират нормално, а предпазните устройства ще престанат да действат. Може да се стигне до сериозни наранявания на лица.
 - ▶ Комбинираният двигател да се почиства така, както е описано в настоящото ръководство за употреба.
- Ако поддръжката или ремонтът на комбинираният двигател не се извършват правилно, конструктивните му части няма да функционират правилно, а предпазните устройства ще престанат да действат. Може да се стигне до сериозни наранявания на хора или смърт.
 - ▶ Не поддържайте или ремонтирайте сами комбинираният двигател.
 - ▶ В случай, че комбинираният двигател трябва да се поддържа или ремонтира: обърнете се към специализиран търговски обект на фирма STIHL.
- По време на почистване или поддръжка на режещите инструменти ползвателят може да се пореже на острите режещи ръбове. Ползвателят може да получи нараняване.









- ▶ Да се носят работни ръкавици от устойчив материал.

5 Подготовка на комбинирания двигател за работа

5.1 Подготовка на комбинирания двигател за работа

Преди започване на работа е необходимо да се извършат следните стъпки:

- ▶ Уверете се, че следните части се намират в състояние, отговарящо на изискванията за техническата безопасност:
 - Комбиниран двигател,  4.6.
 - Комбиниран инструмент, както е описано в ръководството за употреба на комбинирания инструмент.
 - Акумулаторна батерия, както е описано в ръководството за употреба на акумулаторната батерия AR на STIHL или в ръководството за експлоатация на „Чанта с колан AP със захранващ кабел“.
- ▶ Проверете акумулаторната батерия така, както е описано в ръководството за употреба на акумулаторната батерия AR на STIHL или в ръководството за експлоатация на „Чанта с колан AP със захранващ кабел“.
- ▶ Зареждайте акумулаторната батерия докрай, както е описано в ръководството за употреба на зарядните устройства STIHL AL 101, 300, 500.
- ▶ Почистете комбинирания двигател,  15.
- ▶ Монтирайте кръговата обхващаща ръкохватка,  6.1.
- ▶ Ако се използва FS-KM с метален режещ инструмент или RG-KM: монтирайте ограничител на стъпката,  6.2.
- ▶ Комбинираният инструмент да се монтира така, както е описано в ръководството за употреба на комбинирания инструмент.
- ▶ Поставете акумулаторна батерия AR на STIHL, самар или „Чанта с колан AP със захранващ кабел“ и настройте,  7.

- ▶ Настройте кръговата обхващаща ръкохватка,  7.4.
- ▶ Проверете елементите на управлението,  10.1.
 - ▶ Ако по време на проверката на елементите на управлението 3 светодиода на акумулаторната батерия мигат в червено: извадете щекера на захранващия кабел от буксата и се обърнете към специализиран търговски обект на фирма STIHL. В комбинирания двигател има неизправност.
- ▶ Ако тези стъпки не могат да се извършат: не използвайте повече комбинираният двигател и се обърнете към специализиран търговски обект на фирма STIHL.

6 Монтаж на Kombi двигателя

6.1 Монтаж на кръговата обхващаща ръкохватка

- ▶ Изключете комбинирания двигател и извадете щепсела на захранващия кабел от буксата.

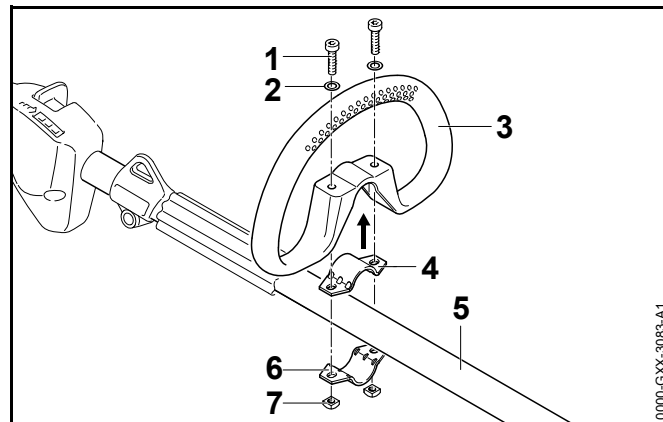

- ▶ Поставете фиксиращата скоба (4) в кръговата обхващаща ръкохватка (3).
- ▶ Поставете кръговата обхващаща ръкохватка (3) заедно с фиксиращата скоба (4) на стъбловидното тяло (5).
- ▶ Поставете шайбите (2) върху винтовете (1).

- ▶ Натиснете фиксираща скоба (6) към стъбловидното тяло (5).
- ▶ Прекарайте винтовете (1) през отворите в кръговата обхващаща ръкохватка (3) и във фиксиращите скоби (4 и 6).
- ▶ Завинтете гайките (7) и ги затегнете здраво.

Кръговата обхващаща ръкохватка не трябва да се монтира отново.

6.2 Монтаж на кръговата обхващаща ръкохватка с ограничителя на стъпката

- ▶ Изключете комбинираня двигател и извадете щепсела на захранващия кабел от буксата.

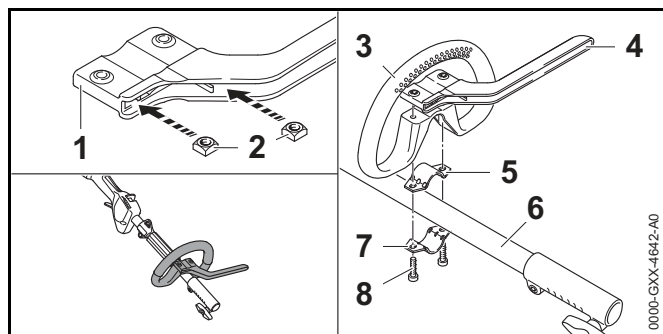

- ▶ Поставете гайките (2) в ограничителя на стъпката (1) така, че отворите да се подредят на една линия.
- ▶ Поставете фиксиращата скоба (5) в кръговата обхващаща ръкохватка (3).
- ▶ Поставете кръговата обхващаща ръкохватка (3) заедно с фиксиращата скоба (5) и ограничителя на стъпката (4) на стъбловидното тяло (6).
- ▶ Натиснете фиксираща скоба (7) към стъбловидното тяло (6).
- ▶ Завийте и затегнете винтовете (8).

7 Настройване на комбинираня двигател за ползвателя

7.1 Използване с акумулаторна батерия STIHL AR

7.1.1 Прекарване и нагласяне на захранващия кабел

Захранващият кабел може да се прекара и назначи независимо от ръста на ползвателя и приложението му.

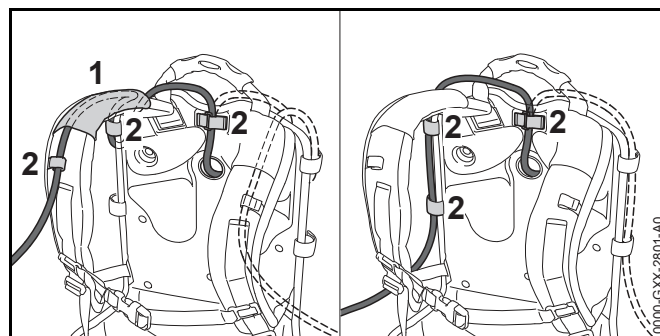

Захранващият кабел може да се прекара през направляващия детайл (1) в колана за носене и през катарамите (2) или да се закрепят с катарамите (2) странично на гръбната плоча.

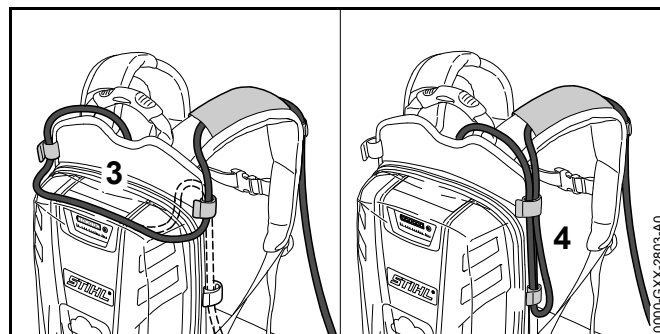

Дължината на захранващия кабел може да се нагласи чрез примка върху гръбната плоча (3) или със странична примка (4).

- ▶ Прекарайте захранващия кабел така, че да бъде максимално къс и да не пречи на работата.

7.1.2 Поставяне и настройване на самара

- ▶ Поставете акумулаторната батерия на гръб.

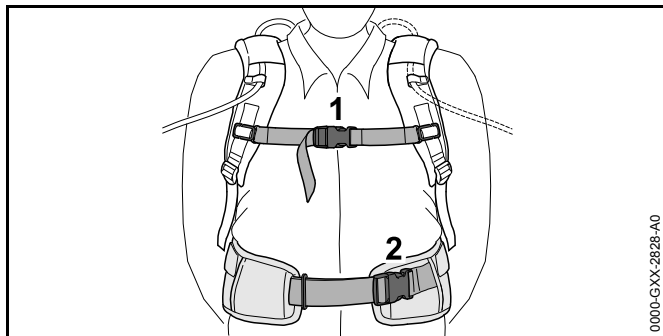

- ▶ Затворете закопчалката (2) на ремъка за бедрата.
- ▶ Затворете закопчалката (1) на гръдния колан.

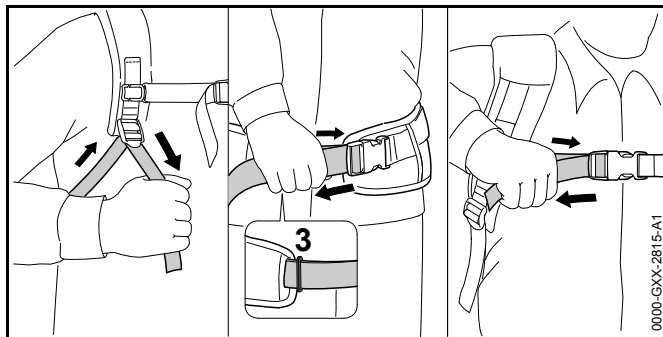

- ▶ Опънете коланите така, че коланът за бедрата да прилегне плътно към бедрата, а подложката за гръб да прилегне към гърба.
- ▶ Краят на колана за бедрата вкарайте през ухото (3).
- ▶ Монтирайте опорната подложка така, както е описано в листовката приложение на опорната подложка.

7 Настройване на комбинирания двигател за ползвателя

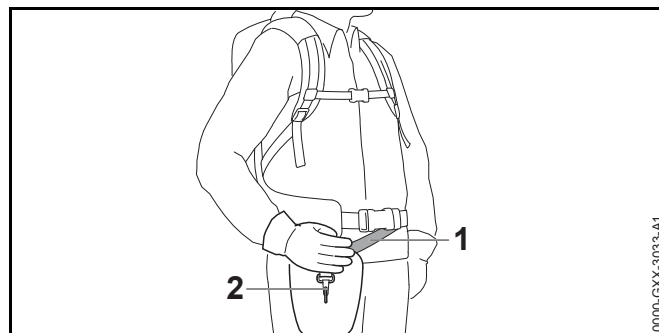

- ▶ Нагласете носещия ремък (1) така, че куката с пружина (карабинката) (2) да се намира на около една педя разстояние от дясното Ви бедро.

7.2 Използване със самар

7.2.1 Прекарване и нагласяне на захранващия кабел

Захранващият кабел може да се прекара и назначи независимо от ръста на ползвателя и приложението му.

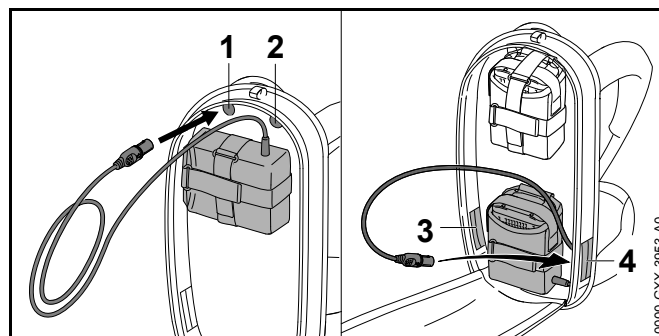

Захранващият кабел може да се прекара през следните отвори:

- горния ляв отвор (1)
- горния десен отвор (2)
- долния ляв отвор (3)
- долния десен отвор (4)

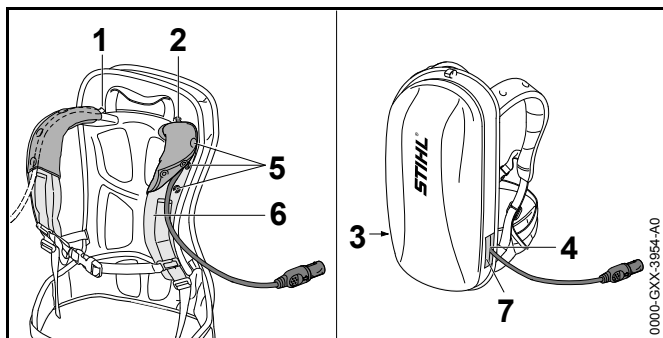

- ▶ Ако захранващият кабел е прекаран през горния ляв (1) или горния десен (2):
 - ▶ Откопчайте копчетата (5).
 - ▶ Прекарайте захранващия кабел върху колана за рамо (6).
 - ▶ Закопчайте копчетата (5).
- ▶ Ако захранващият кабел е прекаран през долния ляв отвор (3) или долния десен отвор (4): затворете използвания отвор (3 или 4) с велкро закопчалка (7).
- ▶ Прекарайте захранващия кабел така, че да бъде максимално къс и да не пречи на работата.

7.2.2 Поставяне и настройване на самара

- ▶ Поставете акумулаторната батерия на гръб.

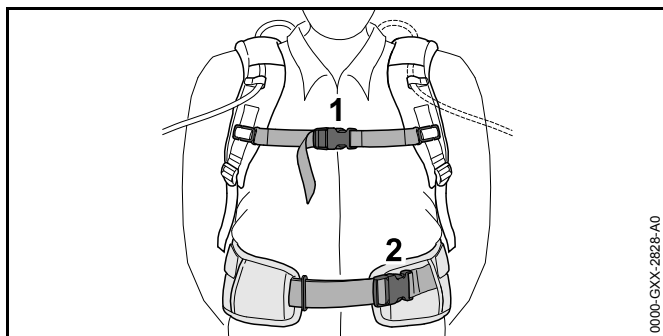

- ▶ Затворете закопчалката (2) на ремъка за бедрата.
- ▶ Затворете закопчалката (1) на гръдния колан.

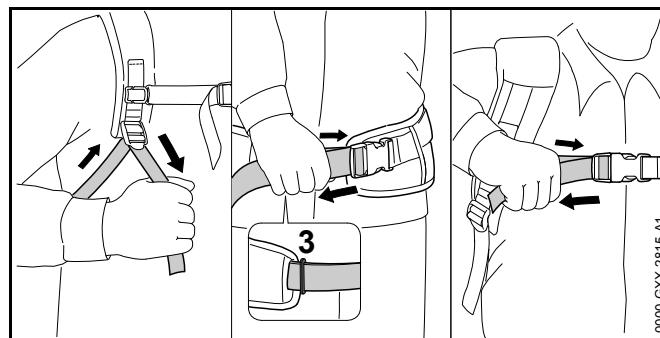

- ▶ Опънете коланите така, че коланът за бедрата да прилегне плътно към бедрата, а подложката за гръб да прилегне към гърба.
- ▶ Краят на колана за бедрата вкарайте през ухото (3).
- ▶ Монтирайте опорната подложка така, както е описано в листовката приложение на опорната подложка.

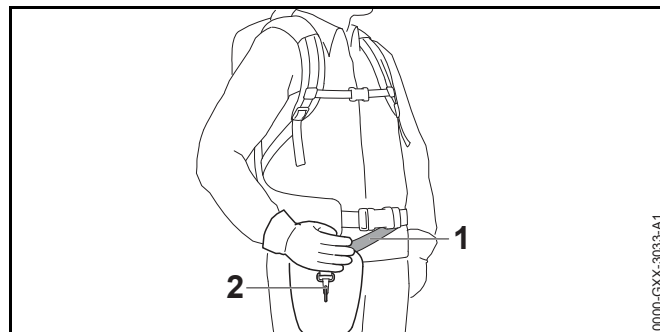

- ▶ Нагласете носещия ремък (1) така, че куката с пружина (карабинката) (2) да се намира на около една педя разстояние от дясното Ви бедро.

7.3 Използване а „Чанта с колан с AP със захранващ кабел“

7.3.1 Монтаж на „Чантата с колан AP със захранващ кабел“

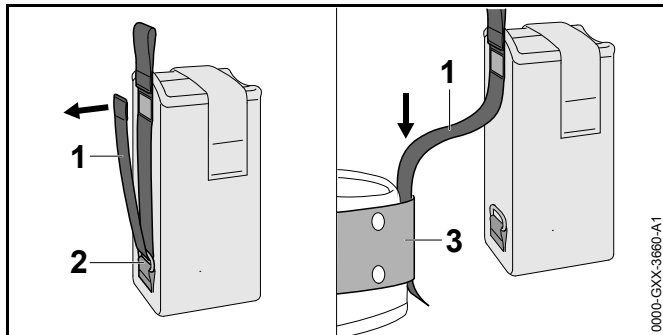

- ▶ Отворете закопчалката от вида „велкро“ на ремъка (1) и изтеглете ремъка (1) от отвора (2).
- ▶ Прокарайте ремъка (1) през колана (3).

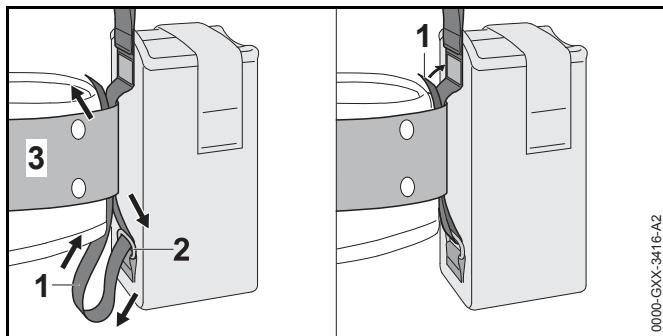

- ▶ Прокарайте ремъка обратно (1) през отвора (2) и колана (3).
- ▶ Затворете закопчалката на ремъка (1).

7 Настройване на комбинирания двигател за ползвателя

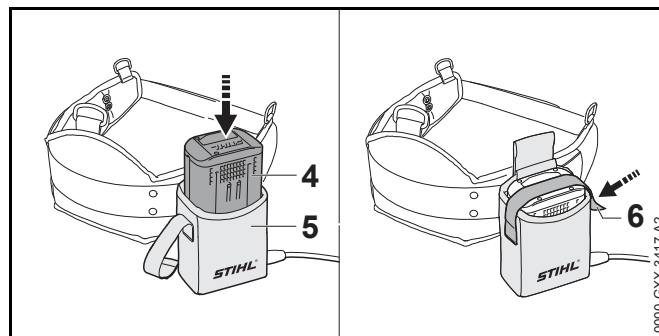

- ▶ Натиснете акумулаторната батерия (4) до упор, за да влезе в чантата с колан (5). Издава се кратък звуков сигнал.
- ▶ Закрепете акумулаторната батерия (4) със закопчалка от вида „велкро“ (6).

7.3.2 Нагласяване на захранващия кабел

Захранващият кабел може да се нагласи в зависимост от ръста на ползвателя и приложението му.

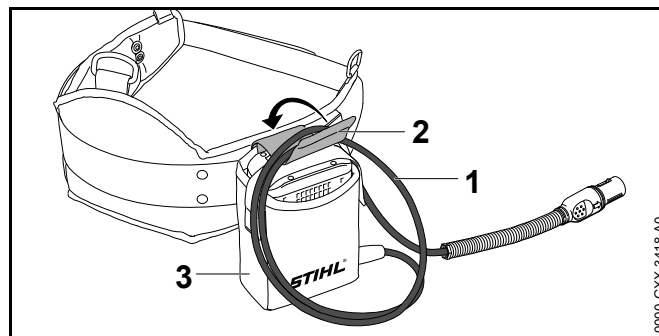

Дължината на захранващия кабел може да се нагласи чрез примката (1) и с помощта на катарамата (2) да се закрепят към чантата (3).

- ▶ Прекарайте захранващия кабел така, че да бъде максимално къс и да не пречи на работата.

7.3.3 Поставяне и настройване на самара

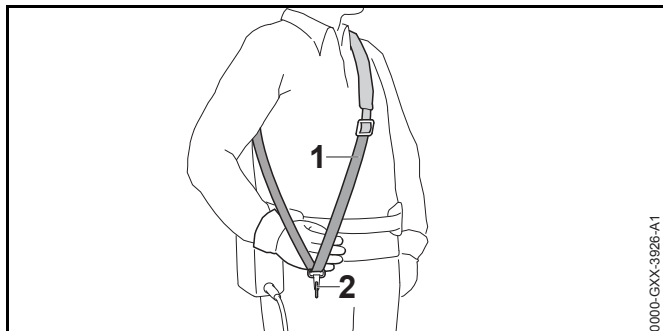

- ▶ Поставете ремъка (колана) за носене на уреда на едно рамо (1).
- ▶ Нагласете ремъка (колана) на уреда за носене на едно рамо (1) така, че куката с пружина (карабинката) (2) да се намира на около една педя разстояние от дясното Ви бедро.

7.4 Изправяне и настройване на кръговата обхващаща ръкохватка

Кръговата обхващаща ръкохватка може да се настрои в различни позиции в зависимост от приложението ѝ и ръста на ползвателя.

- ▶ Изключете комбинирания двигател и извадете щепсела на захранващия кабел от буксата.

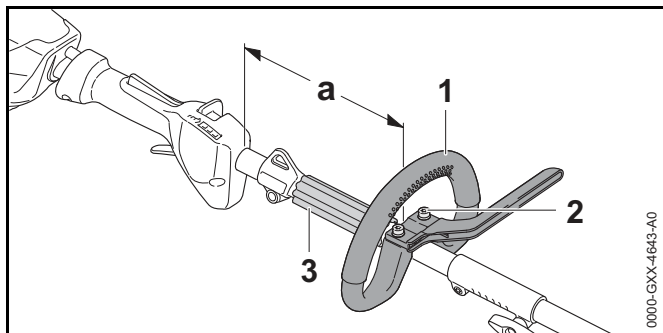

- ▶ Развийте винтовете (2).

- ▶ Преместете кръговата обхващаща ръкохватка (1) така в желаната позиция така, че да бъдат изпълнени следните условия:
 - Уплътнителната вложка (3) пасва между кръговата обхващаща ръкохватка (1) и подемното ухо.
 - a = максимум 25 cm
- ▶ Затегнете винтовете (2) така, че кръговата обхващаща ръкохватка (1) да не може да се върти около стеловидното тяло.

8 Вкарване и изваждане на щепсела на захранващия съединителен проводник

8.1 Вкарване на щепсела на захранващия кабел

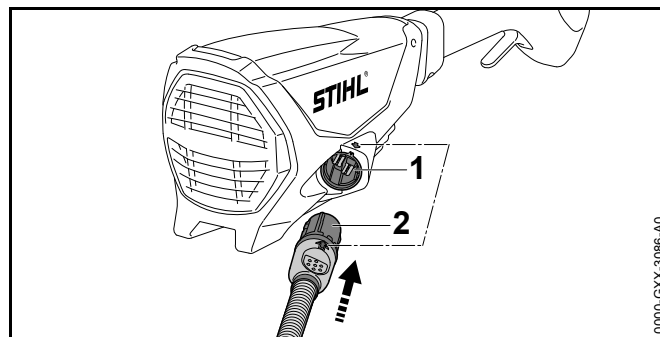

- ▶ Изравнете щепсела (2) на захранващия кабел така, че стрелката на щепсела (2) на захранващия кабел да сочи към стрелката на буксата (1).
- ▶ Вкарайте щепсела (2) на захранващия кабел в буксата (1). Щепселът (2) на захранващия кабел се фиксира.

8.2 Изваждане на щепсела на захранващия кабел

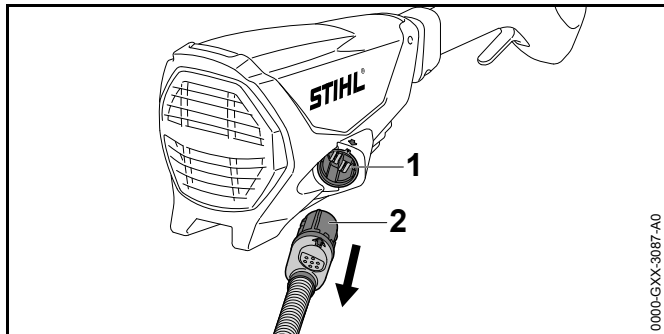

- ▶ Хванете щепсела (2) на захранващия кабел с ръка.
- ▶ Извадете щепсела (2) на захранващия кабел от буксата (1).

9 Включване и изключване на комбинирания двигател

9.1 Включване на комбинирания двигател

- ▶ Дръжте комбинирания двигател с дясната си ръка за дръжката за управление така, че палецът Ви да обхваща дръжката за управление.
- ▶ С лявата си ръка дръжте комбинирания двигател за кръговата обхващаща дръжка така, че палецът Ви да обхваща кръговата обхващаща дръжка.

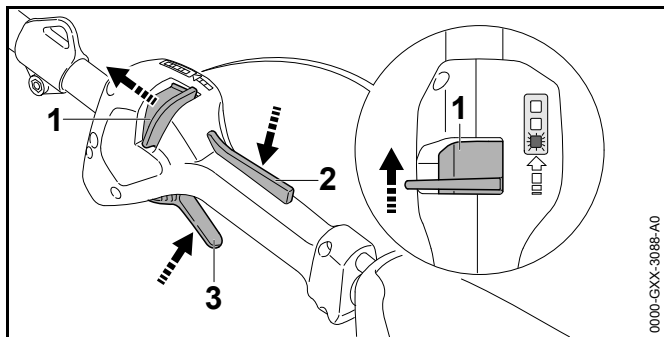

- ▶ Избутайте напред с палеца освобождаващия шибър (1) в посока на кръговата обхващаща дръжка и го задръжте.
- ▶ Натиснете с ръка блокировката на лоста за ръчно включване/изключване (2) и я задръжте натисната. Освобождаващият шибър (1) може да се пусне
- ▶ Натиснете лоста за ръчно включване/изключване (3) с показалеца си и го задръжте натиснат. Комбинираният двигател ускорява и комбинираният инструмент може да бъде задвижен.

Колкото по-дълго е натиснат лоста за ръчно включване/изключване, толкова по-бързо се задейства комбинирания инструмент.

9.2 Изключване на комбинирания двигател

- ▶ Пуснете лоста за включване/изключване и блокировката за лоста за включване/изключване.
 - ▶ Изчакайте, докато комбинираният двигател повече не може да бъде задвижван.
 - ▶ Ако комбинираният двигател продължава да се задвижва: извадете щепсела на захранващия кабел от буксата и потърсете специализиран търговски обект на STIHL.
- Комбинираният двигател е дефектен.

10 Проверка на комбинирания двигател

10.1 Проверка на елементите на управлението

Освобождаващ шибър, блокировка на лоста за ръчно включване/изключване и лост за ръчно включване/изключване

- ▶ Извадете щепсела на захранващия кабел от буксата.
- ▶ Опитайте се да натиснете лоста за ръчно включване/изключване без да натискате освобождаващия шибър и блокировката на лоста за ръчно включване/изключване.

- ▶ Ако лостът за ръчно включване/изключване се поддава на натиск: не използвайте комбинирания инструмент и се обърнете към специализиран търговски обект на фирма STIHL. Освобождаващият шибър или блокировката на лоста за ръчно включване/изключване са дефектни.
- ▶ Преместете освобождаващия шибър в посока на кръговата обхващаща ръкохватка и го задръжте.
- ▶ Натиснете блокировката на лоста за ръчно включване/изключване и я задръжте натисната.
- ▶ Натиснете лоста за ръчно включване/изключване.
- ▶ Пуснете лоста за ръчно включване/изключване и блокировката за лоста за ръчно включване/изключване.
- ▶ Ако лостът за ръчно включване/изключване или блокировката на лоста за ръчно включване/изключване са трудноподвижни или не се връщат в изходно положение: не използвайте комбинирания двигател и се обърнете към специализиран търговски обект на фирма STIHL. Лостът за ръчно включване/изключване и блокировката на лоста за ръчно включване/изключване са дефектни.

Включване на комбинирания двигател

- ▶ Вкарайте на щепсела на захранващия кабел.
- ▶ Преместете освобождаващия шибър в посока на кръговата обхващаща ръкохватка и го задръжте.
- ▶ Натиснете блокировката на лоста за ръчно включване/изключване и я задръжте натисната.
- ▶ Натиснете лоста за ръчно включване/изключване и го задръжте натиснат. Комбинираният инструмент се движи.
- ▶ Ако 3 светодиода мигат в червено: извадете щепсела на захранващия кабел от буксата и потърсете специализиран търговски обект на фирма STIHL. В комбинирания двигател има неизправност.
- ▶ Пуснете лоста за ръчно включване/изключване и блокировката за лоста за ръчно включване/изключване. Комбинираният инструмент не се задвижва повече.

- ▶ Ако комбинираният инструмент продължава да се задвижва: извадете щепсела на захранващия кабел от буксата и потърсете специализиран търговски обект на STIHL. Комбинираният двигател е дефектен.

11 Работа с комбинирания двигател

11.1 Държане и управление на комбинирания двигател

В зависимост от комбинирания инструмент и приложението комбинираният двигател трябва да се държи и управлява по различен начин.

- ▶ Дръжте и управлявайте комбинирания двигател така, както е описано в ръководството за употреба на комбинирания инструмент.

11.2 Настройка на степента на мощност

В зависимост от приложението могат да се настроят 3 степени на мощност. Светодиодите показват настроената степен на мощност. Колкото по-висока е степента на мощност, толкова по-бързо може за се задейства комбинираният инструмент.

Настроената степен на мощност влияе върху времето на работа на акумулаторната батерия. Колкото по-ниска е степента на мощност, толкова по-дълго е времето на работа на акумулаторната батерия.

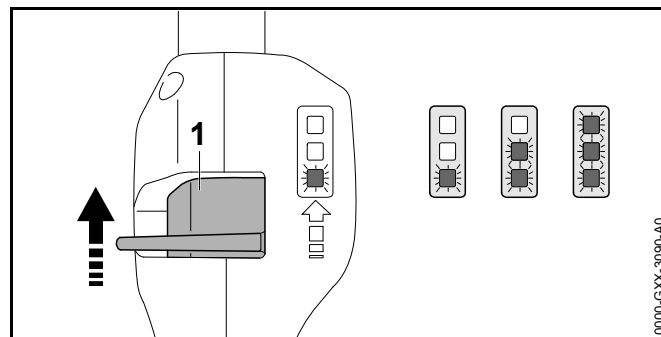

- ▶ Избутайте напред с палеца освобождаващия шибър (1) в посока на кръговата обхващаща ръкохватка и го задръжте. Светодиодите показват настроената степен на мощност.
- ▶ Натиснете освобождаващия шибър (1) напред, задръжте го за кратко и го оставете да отпружира. Следващата степен на мощност е настроена. След третата степен на мощност следва отново първата степен на мощност.
- ▶ Натискайте освобождаващия шибър (1) толкова често напред и го оставяйте да отпружира до настройване на желаната степен на мощност.

Всеки комбиниран инструмент може да се използва с всяка настроена степен на мощност.

11.3 Процес на работа

В зависимост от монтирания комбиниран инструмент с комбинирания двигател може да се работи по различен начин.

- ▶ Работете така, както е описано в ръководството за употреба на монтирания комбиниран инструмент.

12 След работа

12.1 След работа

- ▶ Изключете комбинирания двигател и извадете щепсела на захранващия кабел от буксата.
- ▶ Ако комбинираният двигател е мокър: оставете комбинирания двигател да изсъхне.
- ▶ Почистете комбинирания двигател.

13 Транспортиране

13.1 Транспортиране на комбинирания двигател

- ▶ Изключете комбинирания двигател и извадете щепсела на захранващия кабел от буксата.
- ▶ Носете комбинирания двигател с една ръка, хваната за стебловидното тяло, така, че комбинираният инструмент да сочи назад, а комбинираният двигател да се намира в равновесно състояние.
- ▶ Ако комбинираният двигател се транспортира в превозно средство: обезопасете комбинирания двигател така, че няма да се преобърне и не може да се измести.

14 Съхранение

14.1 Съхранение на комбинирания двигател

- ▶ Изключете комбинирания двигател и извадете щепсела на захранващия кабел от буксата.
- ▶ Комбинираният инструмент да се демонтира така, както е описано в ръководството за употреба на комбинирания инструмент.
- ▶ Комбинираният двигател да се съхранява така, че да бъдат изпълнени следните условия:
 - Комбинираният двигател да се намира извън обсега на деца.
 - Комбинираният двигател е чист и сух.

15 Почистване

15.1 Почистване на комбинирания двигател

- ▶ Изключете комбинирания двигател и извадете щепсела на захранващия кабел от буксата.
- ▶ Почистете комбинирания двигател с влажна кърпа.

16 Техническо обслужване и ремонт

16.1 Техническо обслужване и ремонт на комбинирания двигател

Ползвателят не бива самостоятелно да обслужва технически и ремонтира комбинирания двигател.

- ▶ Ако комбинираният двигател трябва да се обслужи или е дефектен, или повреден: обърнете се към специализиран търговски обект на STIHL.

17 Отстраняване на неизправности

17.1 Отстраняване на неизправности на комбинирания двигател или акумулаторната батерия

Неизправност	Светодиоди на акумулаторната батерия	Причина	Начин на отстраняване
При включване комбинираният двигател не тръгва.	1 светодиод мига в зелено.	Нивото на зареждане на акумулаторната батерия е твърде ниско.	<ul style="list-style-type: none"> ▶ Зареждайте акумулаторната батерия така, както е описано в ръководството за употреба на зарядните устройства STIHL AL 101, 300, 500.
	1 светодиод свети в червено.	Акумулаторната батерия е силно загоряла или силно се е охладила.	<ul style="list-style-type: none"> ▶ Извадете щепсела на захранващия кабел от буксата. ▶ Оставете акумулаторната батерия да се охлади или я загрейте.
	3 светодиода мигат в червено.	В комбинирания двигател има неизправност.	<ul style="list-style-type: none"> ▶ Извадете щепсела на захранващия кабел от буксата и го вкарайте отново ▶ Включете комбинирания двигател. ▶ Ако 3 светодиода продължат да светят в червено: не използвайте комбинирания двигател и потърсете специализиран търговски обект на фирма STIHL.
	3 светодиода светят в червено.	Комбинираният двигател е твърде горещ.	<ul style="list-style-type: none"> ▶ Извадете щепсела на захранващия кабел от буксата. ▶ Оставете комбинирания двигател да се охлади.
	4 светодиода мигат в червено.	В акумулаторната батерия има неизправност.	<ul style="list-style-type: none"> ▶ Извадете щепсела на захранващия кабел от буксата и го вкарайте отново. ▶ Включете комбинирания двигател. ▶ Ако 4 светодиода продължават да мигат в червено: не използвайте повече акумулаторната батерия и се обърнете към специализиран търговски обект на STIHL.

Неизправност	Светодиоди на акумулаторната батерия	Причина	Начин на отстраняване
		Прекъснете електрическата връзка между комбинирания двигател и акумулаторната батерия.	<ul style="list-style-type: none"> ▶ Извадете щепсела на захранващия кабел от буксата и го вкарайте отново. ▶ Ако комбинираният двигател продължава да не се стартира при включване: почистете контактните повърхности за захранващия кабел, както е описано в ръководството за употреба на акумулаторната батерия STIHL AR или в в ръководството за експлоатация на „Чанта с колан AP със захранващ кабел“.
		Комбинираният двигател или акумулаторната батерия са влажни.	<ul style="list-style-type: none"> ▶ Оставете комбинирания двигател или акумулаторната батерия да изсъхнат.
Комбинираният двигател се самоизключва по време на работа.	3 светодиода светят в червено.	Комбинираният двигател е твърде горещ.	<ul style="list-style-type: none"> ▶ Извадете щепсела на захранващия кабел от буксата. ▶ Оставете комбинирания двигател да се охлади.
		Има електрическа повреда.	<ul style="list-style-type: none"> ▶ Извадете щепсела на захранващия кабел от буксата и го вкарайте отново. ▶ Ако комбинираният двигател продължава да се замоизключва по време на работа: почистете контактните повърхности за захранващия кабел, както е описано в ръководството за употреба на акумулаторната батерия STIHL AR или в в ръководството за експлоатация на „Чанта с колан AP със захранващ кабел“. ▶ Включете комбинирания двигател.
Продължителността на работа на комбинирания двигател е твърде кратка.		Акумулаторната батерия не е заредена напълно.	<ul style="list-style-type: none"> ▶ Зареждайте акумулаторната батерия докрай, както е описано в ръководството за употреба на зарядните устройства STIHL AL 101, 300, 500.
		Експлоатационният живот на акумулаторната батерия е надхвърлен.	<ul style="list-style-type: none"> ▶ Сменете акумулаторната батерия.

18 Технически данни

18.1 Комбиниран двигател STIHL KMA 130 R

- Допустими акумулаторни батерии:
 - STIHL AR
 - STIHL AP заедно с „Чанта с колан AP със захранващ кабел“
- Тегло без комбиниран инструмент: 3,2 kg

Продължителността на работа е посочена на www.stihl.com/battery-life.

18.2 Акустични и вибрационни стойности

STIHL препоръчва да се носят антифони.

Точните акустични и вибрационни стойности зависят от монтирания комбиниран инструмент и са посочени в ръководството за употреба на комбинирания инструмент.

- Ниво на звукова мощност L_{pA} , измерено според ISO 10517, ISO 11201, ISO 22868: 76 dB(A) до 91 dB(A). Коефициентът K за нивото на акустичното налягане възлиза на 2 dB(A).
- Ниво на звукова мощност L_{wA} , измерено според ISO 3744, ISO 10517, ISO 22868: 86 dB(A) до 102 dB(A). Коефициентът K за максималното ниво на акустичното налягане (нивото на звуковата мощност) възлиза на 2 dB(A).
- Вибрационна стойност a_{hv} , измерена според ISO 8662, ISO 10517, ISO 11789, ISO 20643, ISO 22867
 - дръжка за управление: $1,5 \text{ m/s}^2$ до $5,0 \text{ m/s}^2$. Коефициентът K за вибрационната стойност е равен на $2,0 \text{ m/s}^2$.
 - кръгова обхващаща ръкохватка: $2,0 \text{ m/s}^2$ до $5,0 \text{ m/s}^2$. Коефициентът K за вибрационната стойност е равен на 2 m/s^2 .

Посочените вибрационни стойности са измерени съгласно нормативен изпитателен метод и могат да се използват за сравнение на различни електроуреди. Действителните вибрационни стойности могат да се отклоняват от зададените стойности в зависимост от начина на използване. Зададените вибрационни стойности могат да се използват за първоначална оценка на вибрационното натоварване. Действителното вибрационно натоварване трябва да се прецени. При това могат да се вземат под внимание също и периодите от време, през които електроуредът е изключен, както и тези, през които той е включен, но работи без натоварване.

Информация относно изпълнението на Директивата за работодатели относно вибрациите 2002/44/ЕО можете да намерите на www.stihl.com/vib.

18.3 REACH

Съкращението "REACH" обозначава регламента на ЕГ (Европ. общност) за регистриране, анализ и допустимост на химическите препарати.

Информацията за изпълнение на регламента REACH е посочена по-долу www.stihl.com/reach.

19 Комбинации с комбиниран инструмент

19.1 STIHL KMA 130 R

Могат да се монтират следните комбиниран инструмент:

- STIHL BG-KM: апарат за обдухване
- STIHL BF-KM: почвена фреза
- STIHL FCB-KM: уред за подрязване на тревни бордюри
- STIHL FCS-KM: уред за подрязване на тревни бордюри
- STIHL FH-KM 145°: уред за подрязване на храсти
- STIHL FS-KM: моторна косачка

- STIHL HT-KM: телескопична прътова кастрачка
- STIHL HL-KM 0°: уред за подрязване на жив плет
- STIHL HL-KM 145°: уред за подрязване на жив плет
- STIHL KB-KM: моторизирана четка за метене
- STIHL KW-KM: моторна ролкова метла
- STIHL RG-KM: уред за плевене
- STIHL SP-KM: специален уред за жътва

STIHL FS-KM

Комбинираният двигател може да се използва заедно с STIHL FS-KM със следните режещи инструменти:

глава за косене с нишка за косене „кръгла тиха“ с диаметър 2,4 mm:

- глава за косене AutoCut 25-2
- глава за косене STIHL AutoCut C 26-2
- глава за косене DuroCut 20-2
- глава за косене FixCut 31-2
- глава за косене SuperCut 20-2
- глава за косене TrimCut 31-2

глава за косене с нишка за косене „кръгла тиха“ с диаметър 2,7 mm:

- глава за косене AutoCut 36-2

Метални режещи инструменти:

- режещ лист за трева 230-2
- режещ лист за трева 230-4
- режещ лист за трева 230-8
- режещ лист за трева 260-2
- Нож за гъсталак 250-3

Защитите, ръкохватките и самарите, които трябва да се използват със споменатите режещи инструменти, са посочени в ръководството за употреба на STIHL FS-KM.

20 Резервни части и принадлежности

20.1 Резервни части и принадлежности

STIHL С тези символи се обозначават оригинални резервни части и оригинални принадлежности на STIHL.

Фирма STIHL препоръчва да се използват оригинални резервни части и оригинални принадлежности на STIHL.

Оригинални резервни части и оригинални принадлежности STIHL се предлагат от специализиран търговски обект на STIHL.

21 Отстраняване /изхвърляне

21.1 Изхвърляне на комбинирания двигател

Информация, отнасяща се до изхвърлянето, може да се получи от специализирания търговски обект на STIHL.

- ▶ Комбинираният двигател, принадлежностите и опаковката да се изхвърлят с съответствие със съществуващите разпоредби и по екологосъобразен начин.

22 Декларация на ЕС (EU) за съответствие

22.1 Комбиниран двигател KMA 130 R на STIHL

ANDREAS STIHL AG & Co. KG

Badstraße 115

D-71336 Waiblingen

Германия

заявява на лична самостоятелна отговорност, че

- конструктивно изпълнение: комбиниран двигател на акумулаторна батерия
- заводска марка: STIHL

- тип: KMA 130 R
- серийна идентификация: 4867

отговаря на съответните разпоредби на директиви 2011/65/ЕС, 2006/42/ЕО, 2014/30/ЕС и 2000/14/ЕО и е разработен и произведен съгласно валидните към датата на производство версии на следните стандарти във връзка с посочените в настоящото ръководство за употреба комбинирани инструменти: EN 55014-1, EN 55014-2, EN 60335-1, EN 60745-1 и EN ISO 12100 при спазване на стандарти EN 60335-2-72, EN 50636-2-91, EN 50636-2-100, EN 60745-2-13 и EN 60745-2-15.

Описаният в настоящото ръководство за употреба комбиниран двигател трябва да се използва само заедно с посочен в същото ръководство комбиниран инструмент.

Техническата документация се съхранява в отдел „Одобрение на продукти“ на фирма ANDREAS STIHL AG & Co. KG.

Годината на производство, страната на производство и машинният номер са посочени на комбинирания двигател.

Waiblingen, 01.11.2017

ANDREAS STIHL AG & Co. KG

в качеството на заместник



Томас Елснер, ръководител управление на продукти и услуги

23 Общи указания за безопасност за електрически инструменти

23.1 Въведение

Този раздел предава съдържанието на текста на предварително формулираните в европейския норматив EN/IEC 62841 общи указания за безопасност на ръчно управлявани, задвижвани с двигател електроинструменти.

STIHL трябва да отпечата тези текстове.

Указанията за безопасност за предотвратяване на електрически удар, които са посочени в "Електрическа безопасност", не са приложими за задвижваните с акумулаторна батерия изделия на STIHL.



ПРЕДУПРЕЖДЕНИЕ

Прочетете внимателно всички указания за безопасност, инструкции, илюстрации и технически данни, с които е оборудван електроинструмента. Всякакви пропуски при спазването на инструкциите по-долу могат да причинят електрически удар, пожар и/или тежки наранявания. **Съхранявайте указанията и инструкциите за безопасност на сигурно място за по-нататъшна употреба.**

Понятието "електроинструмент", използвано при указанията за безопасност се отнася за електроинструменти, задвижвани с ток от електрическата мрежа (с кабел за електрическо захранване от мрежата) и за електроинструменти, задвижвани с акумулаторна батерия (без кабел за електрическо захранване от мрежата).

23.2 Безопасност на работното място

- a) **Поддържайте работното място (района на работа) винаги чисто и добре осветено.** Безредие или неосветени работни места могат да доведат до злополука.
- b) **Не работете с електроинструмента в застрашена от експлозия среда, в която се намират възпламеняеми се течности, газове или запалим прах.** Електроинструментите образуват искри, които могат да възпламенят праха или изпаренията.
- c) **По време на използването на електроинструмента до него не бива да се доближават деца и други лица – дръжте тези надалеч.** При отклоняване на вниманието можете да згубите контрол върху апарата.

23.3 Електрическа безопасност

- a) **Щепселът за връзка на електрическия инструмент с мрежата трябва да съответства на контакта.** Щепселът не бива да се променя по какъвто и да било начин. Никога не използвайте адапторни щепсели заедно със заземени електрически инструменти. Непроменените щепсели и съответстващите контакти намаляват риска от електрически токов удар.
- b) **Избягвайте контакта на каквато и да е част от тялото Ви със заземени повърхности като тези на тръби, отоплителни тела (радиатори), електрически печки и хладилници.** Ако тялото Ви е заземено, съществува повишен риск от удар с електрически ток.
- c) **Пазете електрическите инструменти от дъжд или влага.** Проникването на вода в електрическия инструмент води до повишен риск от удар с електрически ток.
- d) **Не използвайте нецелесъобразно проводника като например за носене или закачане на електрическия инструмент, или за изтегляне на щепсела от контакта.** Пазете проводника от нагриване, масло, остри ръбове или от движещите се части на апарата. Повредените или заплетени /усукани проводници водят до повишен риск от удар с електрически ток.

- e) **Ако работите с електрическия инструмент на открито, използвайте само удължителни кабели, които са подходящи за работа навън.** Употребата на удължителен кабел, който е подходящ за работа навън, намалява риска от електрически токов удар.
- f) **Ако не може да се избегне работата с електрическия инструмент във влажна /мокра среда, трябва да използвате защитен прекъсвач с диференциална защита срещу недопустим утечен ток.** Употребата на защитния прекъсвач с диференциална защита срещу недопустимия утечен ток намалява риска от електрически токов удар.

23.4 Безопасност на хора

- a) **Бъдете предпазливи, внимавайте какво правите и извършвайте с разум работата с електрическия инструмент.** Никога не използвайте електрическия инструмент, ако сте уморени или се намирате под влиянието на наркотици, алкохол или медикаменти. Дори и само един миг на невнимание при употребата на електрическия инструмент може да доведе до сериозни наранявания.
- b) **Носете лично предпазно оборудване и винаги предпазни очила.** Носенето на лично предпазно оборудване като прахозащитна маска, защитни обувки с предпазващи от хлъзгане подметки с грайфери, предпазна каска или антифони за защита на слуха, според вида и начина на използване на електрическия инструмент, намалява риска от наранявания.
- c) **Избягвайте неволно пускане на машината в действие.** **Обезателно проверете, за да сте сигурни, че електрическият инструмент е изключен, преди да го включите към мрежата за електрическо захранване и/или към акумулаторната батерия, преди да го хванете или носите.** Ако по време на пренасяне на електрическия инструмент дръжте пръста си на превключвателя или ако свържете апарата във включено състояние към мрежата за електрическо захранване, това може да доведе до злополуки.

- d) **Преди да включите електрическия инструмент, отстранете всички приспособления за настройка или гаечни ключове.** Ако в някоя въртяща се част на апарата се намира инструмент или ключ, това може да доведе до наранявания.
- e) **Избягвайте необичайни положения на тялото.** Грижете се винаги да заемате сигурна и стабилна стойка и поддържайте равновесието си по всяко време. По този начин можете да контролирате електрическия инструмент в неочаквани ситуации.
- f) **Носете подходящо облекло. Не носете широки дрехи, нито украшения.** Пазете косите си и облеклото надалеч от въртящите се части на апарата. Свободно падащите дрехи, украшенията или дългите коси могат да се закачат във въртящите се части на апарата.
- g) **Ако могат да бъдат монтирани устройства за прахосмучене или улавяне на прах, те трябва да се свържат и правилно да се използват.** Използването на прахосмукане може да намали опсностите, причинени от запрашаване.
- h) **Не проявявайте небрежност по отношение на безопасността и не пренебрегвайте правилата за техническа безопасност, дори ако след многократна употреба на електрическия инструмент вече го познавате добре.** Небрежното поведение може за броени части от секундата да доведе до тежки наранявания.
- c) **Винаги изваждайте щепсела от контакта и/или отстранявайте сменяемата акумулаторна батерия преди да предприемате настройки по апарата, преди да смените частите на работния инструмент или оставяте електрическия инструмент на съхранение.** Тази предпазна мярка предотвратява неволно задействане на електрическия инструмент.
- d) **Съхранявайте електрическия инструмент, които не се ползват в момента, далеч от достъп на деца.** Не позволявайте апаратът да се използва от лица, които не са запознати подробно с него или не са прочели тези инструкции. Електрическите инструменти са опасни, ако се използват от неопитни лица.
- e) **Поддържайте грижливо електрическите инструменти и принадлежностите.** Контролирайте редовно дали движещите се части са в изправност и дали не заяждат, дали няма счупени части или части, които са така повредени, че да пречат на функцията на електрическия инструмент. Давайте за ремонт повредените части преди да използвате електрическия инструмент. Много злополуки се причиняват от лошо поддържани електрически инструменти.
- f) **Поддържайте електрическите инструменти винаги остри и чисти.** Грижливо поддържаните режещи инструменти с остри режещи ръбове се закълещват (заяждат) по-малко и се управляват по-лесно.
- g) **Използвайте електрическия инструмент, работния инструмент, работните инструменти и пр. съгласно посочените тук инструкции.** При това съблюдавайте условията на работа и извършваната дейност. Използването на електрическите инструменти за други освен предвидените за тях цели и приложения, може да доведе до опасни ситуации.
- h) **Поддържайте ръкохватките и повърхностите на ръкохватките в сухо, чисто състояние, незамърсени с масло и мазнини.** Хлъзгавите ръкохватки и повърхности на ръкохватките не позволяват стабилно обслужване и контрол на електрическия инструмент в непредвидени ситуации.

23.5 Използване и бравене с електрическия инструмент

- a) **Не претоварвайте апарата.** При работа използвайте предназначения за това електрически инструмент. С подходящия електрически инструмент се работи по-добре и по-сигурно (безопасно) в дадения обхват на мощност.
- b) **Не използвайте електрическия инструмент, ако превключвателят му е дефектен.** Ако електрическият инструмент не може вече да се включва или изключва, той е опасен и трябва да се ремонтира.

23.6 Сервиз

- a) **Давайте Вашия електрически инструмент за ремонт само при квалифициран и специализиран персонал и само с оригинални резервни части.** По този начин се осигурява спазването на безопасността на апарата.
- b) **Никога не правете поддръжка на повредени акумулаторни батерии.** Всички дейности по поддръжката на акумулаторните батерии трябва да се извършват само от производителя или от оторизирани сервизни работилници.

23.7 Използване и третиране на акумулаторния инструмент

- a) **Зареждайте акумулаторните батерии само със зарядните устройства, които са препоръчани от производителя.** За зарядно устройство, което е подходящо за определен вид акумулаторни батерии съществува опасност от пожар, ако то се използва с други акумулаторни батерии.
- b) **Използвайте в електрическите инструменти само предназначенията за това батерии (акумулатори).** Използването на други батерии (акумулатори) може да доведе до наранявания и опасност от пожар.
- c) **Ако батерията (акумулаторът) не се използва, тя трябва да се държи далеч от кламери, монети, ключове, пирони, винтове или други малки метални предмети, които биха могли да предизвикат съединяване на късо на контактите.** Късо съединение между контактите на батерията (акумулатора) може да причини изгаряния или огън.
- d) **При погрешно използване, от батерията (акумулатора) може да изтече акумулаторна течност. Избягвайте контакт с течността. При случаен контакт с течността съответното място да се промие с вода. Ако течността попадне в очите, трябва да се потърси лекар.** Изтичащата акумулаторна течност може да причини дразнене или изгаряне на кожата.

- e) **Не използвайте повредени или променени акумулаторни батерии.** Повредените или променените акумулаторни батерии могат да имат непредвидено поведение и така да доведат до пожар, експлозия или да предизвикат опасност от нараняване.
- f) **Не подлагайте акумулаторната батерия на въздействието на огън или високи температури.** Откритият огън или температури над 130 °C (265 °F) могат да предизвикат експлозия.
- g) **Спазвайте всичките инструкции за зареждане и никога не зареждайте акумулаторната батерия или акумулаторния инструмент извън посочения в Ръководството за експлоатация температурен диапазон.** Неправилното зареждане или зареждане извън допустимия температурен диапазон може да разруши акумулаторната батерия и да увеличи опасността от пожар.

23.8 Сервиз

- a) **Давайте Вашия електрически инструмент за ремонт само при квалифициран и специализиран персонал и само с оригинални резервни части.** По този начин се осигурява спазването на безопасността на апарата.
- b) **Никога не правете поддръжка на повредени акумулаторни батерии.** Всички дейности по поддръжката на акумулаторните батерии трябва да се извършват само от производителя или от оторизирани сервизни работилници.

Cuprins

1	Prefață	329	8.1	Băgați techerul cablului de racord	341
2	Informații referitoare la acest Manual de instrucțiuni	329	8.2	Scoaterea techerului cablului de racord	342
2.1	Documente valabile	329	9	Pornirea și oprirea (conectarea și deconectarea) motorului Kombi	342
2.2	Identificarea Notelor de avertizare din text	330	9.1	Conectarea motorului Kombi	342
2.3	Simboluri în text	330	9.2	Deconectarea motorului Kombi	342
3	Cuprins	330	10	Verificarea motorului Kombi	342
3.1	Motor combinat	330	10.1	Verificarea elementelor de comandă	342
3.2	Sisteme de transport	331	11	Lucrul cu motorul Kombi	343
3.3	Simboluri	332	11.1	Ținerea și ghidarea motorului Kombi	343
4	Instrucțiuni de siguranță	332	11.2	Reglarea treptei de putere	343
4.1	Simboluri de avertizare	332	11.3	Operații	343
4.2	Utilizare conform destinației	332	12	După lucru	344
4.3	Cerințe pentru utilizator	332	12.1	După lucru	344
4.4	Îmbrăcăminte și echipament	333	13	Transportarea	344
4.5	Spațiu de lucru și vecinătate	333	13.1	Transportul motorului Kombi	344
4.6	Starea sigură în exploatare	334	14	Stocarea	344
4.7	Operații	334	14.1	Depozitare motor Kombi	344
4.8	Transportul	335	15	Curățare	344
4.9	Depozitare	335	15.1	Curățare motor Kombi	344
4.10	Curățarea, întreținerea și repararea	335	16	Întreținerea și repararea	344
5	Pregătirea gata de funcționare a motorului Kombi	336	16.1	Întreținerea și repararea motorului Kombi	344
5.1	Pregătirea gata de funcționare a motorului Kombi	336	17	Depanare	345
6	Asamblarea motorului Kombi	336	17.1	Remedierea defecțiunilor motorului Kombi și a acumulatorului	345
6.1	Atașarea mânerului circular	336	18	Date tehnice	347
6.2	Montarea mânerului circular cu limitatorul de pas	337	18.1	Motor Kombi STIHL KMA 130 R	347
7	Reglarea motorului Kombi pentru utilizator	337	18.2	Nivelurile de zgomot și vibrații	347
7.1	Folosire cu acumulator STIHL AR	337	18.3	REACH	347
7.2	Folosire cu sistem de transport	338	19	Combinatii cu unelte Kombi	347
7.3	Folosire cu "borsetă AP cu cablu de legătură"	340	19.1	STIHL KMA 130 R	347
7.4	Alinierea și reglarea mânerului circular	341	20	Piese de schimb și accesorii	348
8	Băgarea techerului cablului de racord și apoi scoaterea lui	341			

STIHL

Acest manual de utilizare este protejat prin legea dreptului de autor. Ne rezervăm toate drepturile, în special dreptul de a multiplica, traduce și prelua prin sisteme electronice.

20.1	Piese de schimb și accesorii	348
21	Eliminare	348
21.1	Eliminarea ca deșeu a motorului Kombi	348
22	Declarație de conformitate EU	348
22.1	Motor Kombi STIHL KMA 130 R.	348
23	Instrucțiuni generale de siguranță pentru electroneltele	349
23.1	Introducere	349
23.2	Siguranța la locul de muncă	349
23.3	Siguranța electrică	349
23.4	Siguranța persoanelor	350
23.5	Manipularea și utilizarea uneltei electrice	350
23.6	Service	351
23.7	Manipularea și utilizarea uneltei cu acumulator	351
23.8	Service	351

1 Prefață

Stimată clientă, stimat client,

ne bucurăm că ați ales STIHL. Dezvoltăm și executăm produsele noastre în calitate de vârf, conform nevoilor clienților noștri. În felul acesta iau naștere produse de mare fiabilitate chiar și în condiții de solicitare extremă.

STIHL înseamnă calitate de vârf și în domeniul de service. Atelierele noastre de specialitate oferă consiliere și instrucțiuni competente, ca și o îngrijire tehnică cuprinzătoare.

Vă mulțumim pentru încredere și vă dorim multă bucurie cu produsul STIHL pe care îl dețineți.

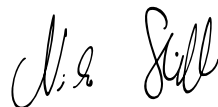

Dr. Nikolas Stihl

**IMPORTANT! ÎNAINTE DE UTILIZARE, CITIȚI ȘI
PĂSTRAȚI INSTRUCȚIUNILE.**

2 Informații referitoare la acest Manual de instrucțiuni

2.1 Documente valabile

Sunt valabile prevederile locale privitoare la securitate.

- ▶ În plus față de acest Manual cu Instrucțiuni, citiți, înțelegeți și păstrați următoarele documente:
 - Instrucțiuni de utilizare ale uneltei Kombi STIHL
 - Manualul de utilizare și ambalajul uneltei tăietoare utilizate
 - Manualul de utilizare al sistemului de transport folosit
 - Manualul de utilizare al acumulatorului STIHL AR

- Manualul de utilizare al produsului "borsetă AP cu cablu de legătură"
- Instrucțiunile de siguranță ale acumulatorului STIHL AP
- Manual cu instrucțiuni pentru încărcătoare STIHL AL 101, 300, 500
- Informații privind siguranța pentru acumulatele și produsele STIHL cu acumulator încorporat:
www.stihl.com/safety-data-sheets

2.2 Identificarea Notelor de avertizare din text

AVERTISMENT

Această notă poate indica pericolele care au ca rezultat răniri grave sau decese.

- ▶ Măsurile specificate pot împiedica rănirile grave sau decesele.

INDICAȚIE

Această notă indică pericolele care pot avea ca rezultat avariarea bunurilor.

- ▶ Măsurile specificate pot împiedica avariarea bunurilor.

2.3 Simboluri în text



Acest simbol se referă la un capitol din aceste instrucțiuni de folosire.

3 Cuprins

3.1 Motor combinat

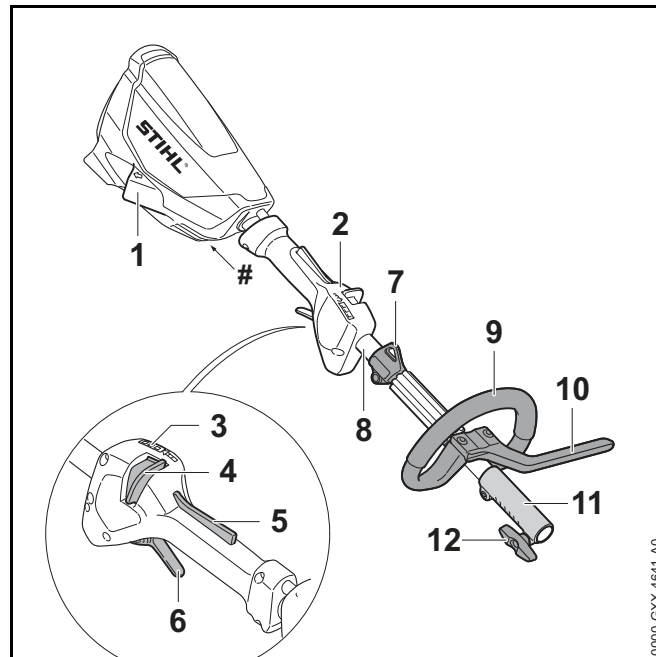

1 Bucșă

Bucșa servește la introducerea ștecherului de la cablul de racord.

2 Mâner de comandă

Mânerul de comandă folosește la operarea, ținerea și ghidarea motorului Kombi.

3 LED-uri

LED-urile indică treapta de putere reglată.

4 Pârghie de fixare

Pârghia de fixare, împreună cu blocajul pârghiei de comutare deblochează pârghia de comutare. Pârghia de fixare folosește la reglarea treptei de putere.

5 Sistem de transport cu "borsetă AP cu cablu de legătură"

Sistemul de transport poate alimenta motorul Kombi cu energie.

6 "borsetă AP cu cablu de racord" montată

„Borseta AP cu cablu de racord“ poate alimenta motorul Kombi.

7 Centură-suport pentru acumulatori cu "borsetă AP cu cablu de racord" atașată

Centura suport pentru acumulator poate alimenta motorul Kombi cu energie.

3.3 Simboluri

Simbolurile pot fi pe motorul Kombi și semnifică următoarele:

 Acest simbol vă indică în ce direcție trebuie împinsă pârghia de fixare.



LWA Nivelul calculat de putere acustică conform Directivei 2000/14/CE în dB(A), pentru a se putea compara nivelul emisiilor de zgomot a produselor electronice.



Nu aruncați produsul la gunoiul menajer.

4 Instrucțiuni de siguranță**4.1 Simboluri de avertizare**

Simbolurile de avertizare de pe motorul Kombi au următoarea semnificație:



Respectați instrucțiunile de siguranță și măsurile în legătură cu acestea.



Citiți, respectați și păstrați Manualul cu instrucțiuni.



Dacă întrerupeți lucrul, respectiv în timpul transportului, al depozitării, al curățării, al întreținerii sau reparării scoateți ștecherul cablului de racord din bușă.

4.2 Utilizare conform destinației

Motorul Kombi STIHL KMA 130 R folosește acționării diferitelor unelte Kombi STIHL.

Motorul Kombi poate fi utilizat pe timp ploios.

Motorul Kombi nu este permis să fie utilizat în zăpadă.

Motorul Kombi este alimentat cu energie de la un acumulator STIHL AP împreună cu "borseta AP cu cablul de legătură", sau de la un acumulator STIHL AR.

⚠️ AVERTISMENT

- Acumulatorii, care nu au fost autorizate de către STIHL pentru motorul Kombi pot declanșa incendii și explozii. Risc de rănire gravă a persoanelor sau de deces și de avariere a bunurilor.
 - ▶ Utilizați motorul Kombi cu un acumulator STIHL AP împreună cu "borseta AP cu cablul de legătură", sau cu un acumulator STIHL AR.
- În cazul în care motorul Kombi sau acumulatorul nu sunt utilizate conform destinației, persoanele pot fi grav vătămate sau ucise și pot surveni pagube materiale.
 - ▶ Utilizați motorul Kombi precum este descris în acest manual cu instrucțiuni de utilizare.
 - ▶ Folosiți acumulatorul precum este prezentat în manualul cu instrucțiuni "borseta AP cu cablul de legătură" sau manualul cu instrucțiuni al acumulatorului STIHL AR.

4.3 Cerințe pentru utilizator**⚠️ AVERTISMENT**

- Utilizatorii neinstruiți nu pot identifica și nu sau evalua pericolele pe care le generează motorul Kombi. Risc de răniri grave sau deces pentru utilizator sau alte persoane.



- ▶ Citiți, respectați și păstrați Manualul cu instrucțiuni.

- ▶ În cazul în care motorul Kombi este predat altei persoane: dați și manualul cu instrucțiuni.
- ▶ Asigurați-vă că utilizatorul îndeplinește următoarele cerințe:
 - Utilizatorul este odihnit.
 - Din punct de vedere fizic, senzorial și mental, utilizatorul este capabil să comande și să lucreze astfel cu motorul Kombi. Utilizatorilor cu abilități fizice, senzoriale sau mentale reduse trebuie să li să permită lucrul doar sub supraveghere sau conform instrucțiunilor unei persoane responsabile.
 - Utilizatorul poate identifica și evalua pericolele pe care le generează motorul Kombi.
 - Utilizatorul este major sau utilizatorul este instruit sub supraveghere corespunzător reglementărilor naționale.
 - Înainte de prima utilizare a motorului Kombi, utilizatorul a primit o instruire din partea unui distribuitor sau specialist STIHL.
 - Utilizatorul nu se află sub influența alcoolului, medicamentelor sau drogurilor.
- ▶ Dacă există neclarități: Adresați-vă unui distribuitor STIHL.

4.4 Îmbrăcăminte și echipament

⚠ AVERTISMENT

- În timpul lucrului, părul lung poate fi prins și tras în motorul Kombi. Utilizatorul poate fi rănit grav.
 - ▶ Părul lung se strânge și se asigură în așa fel, încât să se afle peste umeri.
- Obiectele aflate în cădere pot provoca răni la cap.
 - ▶ În cazul în care în timpul lucrului pot cădea obiecte: Purtați o cască de protecție.
- În timpul lucrului poate fi generat praf. Praful inspirat poate afecta sănătatea și poate declanșa reacții alergice.
 - ▶ Dacă se produce o suspensie de praf: Purtați o mască pentru praf.
- Îmbrăcăminte inadecvată se poate agăța de lemn, vegetație sau în motorul Kombi. Utilizatorii care nu folosesc îmbrăcăminte adecvată se pot răni grav.
 - ▶ Purtați haine strânse pe corp.
 - ▶ Scoateți-vă eșarfele și bijuteriile.
- În cazul în care utilizatorul poartă încălțăminte necorespunzătoare, acesta poate aluneca. Pericol de rănire.
 - ▶ Purtați încălțăminte închisă, rigidă, cu talpă antiderapantă.

4.5 Spațiu de lucru și vecinătate

⚠ AVERTISMENT

- Persoanele neimplicate, copiii și animalele nu pot identifica și evalua pericolele pe care le generează motorul Kombi. Persoanele neimplicate, copiii și animalele pot fi rănite grav.
 - ▶ Țineți la distanță de zona de lucru persoanele neimplicate, copiii și animalele.
 - ▶ Nu lăsați motorul Kombi nesupravegheat.
 - ▶ Asigurați-vă de faptul că nu este posibilă joaca copiilor cu motorul Kombi.

- Componentele electrice ale motorul Kombi pot genera scântei. Scântele pot declanșa incendii și explozii în mediile ușor inflamabile sau explozive. Risc de rănire gravă a persoanelor sau de deces și de avariere a bunurilor.
 - ▶ Nu lucrați niciodată într-un mediu foarte inflamabil sau exploziv.

4.6 Starea sigură în exploatare

Motorul Kombi este în starea de siguranță atunci când sunt îndeplinite următoarele condiții:

- Motorul Kombi este nedeteriorat.
- Motorul Kombi este curat.
- Elementele de comandă funcționează și nu sunt modificate.
- Este atașată o unealtă tăietoare indicată în acest Manual cu instrucțiuni de utilizare.
- Unealta Kombi este atașată corect.
- Doar accesoriile originale STIHL sunt atașate pentru acest motor Kombi.
- Accesoriile au fost montate corect.

AVERTISMENT

- Într-o stare nesigură, componentele ar putea să nu mai funcționeze corect, iar dispozitivele de siguranță ar putea fi dezactivate. Aceasta poate duce la leziuni corporale grave, chiar letale.
 - ▶ Lucrați cu un motor Kombi nedeteriorat.
 - ▶ Dacă motorul Kombi este murdărit: Curățați motorul Kombi.
 - ▶ Nu modificați motorul Kombi. Excepție: Atașarea uneia din uneltele Kombi indicate în acest manual cu instrucțiune de utilizare.
 - ▶ Dacă elementele de comandă nu funcționează: Nu lucrați cu motorul Kombi.
 - ▶ Pentru acest motor Kombi atașați numai accesoriile STIHL originale.

- ▶ Atașați unealta Kombi precum este descris în instrucțiunile de utilizare ale unelei Kombi.
- ▶ Montați accesoriul așa cum este prezentat în manualul cu instrucțiuni sau în manualul accesoriului.
- ▶ Nu introduceți obiecte în orificiile motorului Kombi.
- ▶ Înlocuiți panourile indicatoare uzate sau deteriorate.
- ▶ Dacă există neclarități: Adresați-vă unui distribuitor STIHL.

4.7 Operații

AVERTISMENT

- În anumite situații, utilizatorul nu poate lucra în mod concentrat. Utilizatorul se poate împiedica, poate cădea și se poate răni grav.
 - ▶ Lucrați calm și metodic.
 - ▶ Atunci când iluminatul și vizibilitatea sunt reduse: Nu lucrați cu motorul Kombi.
 - ▶ Operați singur motorul Kombi.
 - ▶ Aveți grijă la obstacole.
 - ▶ Lucrați stând în picioare, menținându-vă echilibrul.
 - ▶ Dacă apar semne de oboseală: Faceți o pauză de lucru.
- Dacă motorul Kombi se modifică pe durata lucrului sau dacă se comportă într-un mod nedorit, atunci acesta se poate afla într-o stare nesigură din punct de vedere tehnic. Risc de rănire gravă a persoanelor și de avariere a bunurilor.
 - ▶ Încetați lucrul, scoateți din bușă ștecherul cablului de legătură și apălați la un distribuitor STIHL.
- În timpul lucrului, este posibil ca motorul Kombi să genereze vibrații.
 - ▶ Purtați mănuși.



- ▶ Faceți pauze.

- ▶ Dacă apar semne ale unei tulburări a irigației sangvine: Consultați un medic.
- Într-o situație periculoasă, utilizatorul poate să intre în panică și să nu depună sistemul de susținere. Utilizatorul poate fi rănit grav.
 - ▶ Exersați scoaterea sistemului de susținere.

4.8 Transportul

▲ AVERTISMENT

- În timpul transportului motorul Kombi se poate răsturna sau se poate deplasa. Risc de rănire a persoanelor și de avariere a bunurilor.



- ▶ Scoateți din bucsă ștecherul cablului de racord.

- ▶ Dacă este atașată o unealtă Kombi: Transportați motorul Kombi precum este descris în Manualul cu instrucțiuni de utilizare a unelei Kombi atașate.
- ▶ Asigurați motorul Kombi cu centuri de fixare, curele sau cu o plasă astfel încât acesta să nu se poată răsturna și să nu se poată deplasa.

4.9 Depozitare

▲ AVERTISMENT

- Copiii nu pot identifica și evalua pericolele pe care le generează motorul Kombi. Copii pot suferi leziuni grave.



- ▶ Scoateți din bucsă ștecherul cablului de racord.

- ▶ Depozitați motorul Kombi în afara razei de acces a copiilor.
- Contactele electrice de la motorul Kombi și de la componentele metalice pot coroda datorită umezelii. Este posibilă deteriorarea motorului Kombi.



- ▶ Scoateți din bucsă ștecherul cablului de racord.

- ▶ Depozitați motorul Kombi curat și uscat.

4.10 Curățarea, întreținerea și repararea

▲ AVERTISMENT

- Dacă în timpul curățării, întreținerii sau reparării, ștecherul cablului de legătură este conectat motorul Kombi poate să pornească în mod neașteptat. Risc de rănire gravă a persoanelor și de avariere a bunurilor.



- ▶ Scoateți din bucsă ștecherul cablului de racord.

- Agenți de curățare corozivi, curățarea cu un jet de apă sau obiectele ascuțite pot deteriora motorul Kombi. În cazul în care motorul Kombi nu este curățat corespunzător, componentele s-ar putea să nu mai funcționeze corect, iar dispozitivele de siguranță să fie scoase din funcțiune. Se pot produce grave leziuni corporale.
 - ▶ Curățați motorul Kombi conform celor descrise în aceste instrucțiuni de utilizare.
- Dacă motorul Kombi este întreținut sau reparat incorect, este posibil ca unele componente să nu mai funcționeze corect, iar dispozitivele de siguranță să fie scoase din funcțiune. Aceasta poate duce la leziuni corporale grave, chiar letale.
 - ▶ Nu întrețineți sau reparați singur motorul Kombi.
 - ▶ Dacă motorul Kombi trebuie întreținut sau reparat: Adresați-vă unui distribuitor STIHL.
- În timpul curățării sau întreținerii uneltelor tăietoare, utilizatorul se poate tăia în muchiile tăietoare ascuțite. Pericol de rănire.



- ▶ Purtați mănuși de lucru făcute din material rezistent la uzură.

5 Pregătirea gata de funcționare a motorului Kombi

5.1 Pregătirea gata de funcționare a motorului Kombi

Anterior oricărui lucru, trebuie parcurși următorii pași:

- ▶ Asigurați-vă că următoarele componente sunt într-o stare sigură:
 - Motor Kombi, 4.6.
 - Atașați unealta Kombi precum este descris în instrucțiunile de utilizare ale unelei Kombi.
 - Acumulatorul este prezentat ca și în manualul cu instrucțiuni al acumulatorului STIHL AR sau în manualul cu instrucțiuni "borsetă AP cu cablu de legătură".
- ▶ Verificați acumulatorul așa cum este prezentat în manualul cu instrucțiuni al acumulatorului STIHL AR sau în manualul cu instrucțiuni "borsetă AP cu cablu de legătură".
- ▶ Încărcați acumulatorul complet, așa cum este prezentat în manualul cu instrucțiuni al încărcătoarelor STIHL AL 101, 300, 500.
- ▶ Curățați motorul Kombi, 15.
- ▶ Atașarea mânerului circular, 6.1.
- ▶ Dacă se utilizează FS-KM cu o unealtă tăietoare metalică sau un RG-KM: Montarea limitatorului de pas, 6.2.
- ▶ Atașați unealta Kombi precum este descris în instrucțiunile de utilizare ale unelei Kombi.
- ▶ Acumulator STIHL AR, așezarea și reglarea sistemului de transport sau a "borsetei AP cu cablu de legătură", 7.
- ▶ Reglarea mânerului circular, 7.4.
- ▶ Verificarea elementelor de comandă, 10.1.

5 Pregătirea gata de funcționare a motorului Kombi

- ▶ În cazul în care, pe durata verificării elementelor de comandă, 3 LED-uri de pe acumulator se aprind intermitent roșii: Scoateți din mufă ștecherul cablului de racord și apelați la un distribuitor STIHL. La motorul Kombi există o defecțiune.
- ▶ Dacă etapele nu pot fi efectuate: Nu folosiți motorul Kombi și apelați la un distribuitor STIHL.

6 Asamblarea motorului Kombi

6.1 Atașarea mânerului circular

- ▶ Deconectați motorul Kombi și scoateți din bucsă ștecherul cablului de legătură.

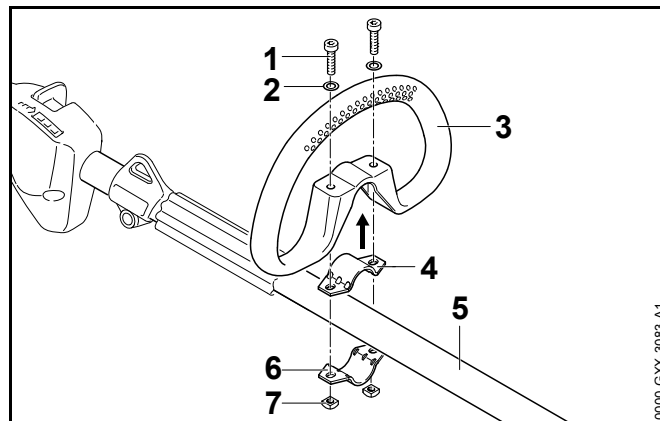

- ▶ Așezați brățara (4) în mânerul circular (3).
 - ▶ Așezați mânerul circular (3) împreună cu brățara (4) pe tijă (5).
 - ▶ Așezați șaibe (2) pe șuruburi (1).
 - ▶ Apăsați brățara (6) pe tijă (5).
 - ▶ Treceți șuruburile (1) prin orificii în mânerul circular (3) și în brățări (4 și 6).
 - ▶ Înșurubați piulițele (7) și strângeți bine.
- Nu este permisă demontarea din nou a mânerului circular.

6.2 Montarea mânerului circular cu limitatorul de pas

- ▶ Deconectați motorul Kombi și scoateți din bucsă ștecherul cablului de legătură.

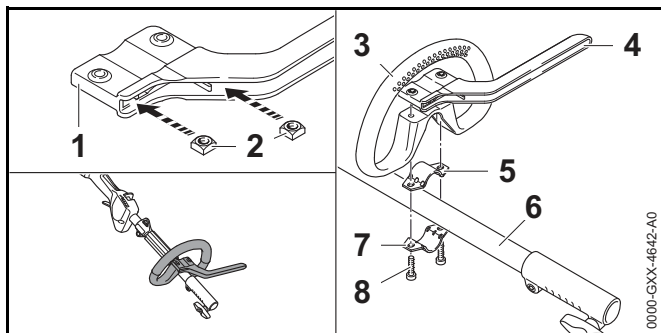

- ▶ Introduceți piulițele (2) în limitatorul de pas (1) în așa mod, încât orificiile să fie aliniate.
- ▶ Așezați brățara (5) în mânerul circular (3).
- ▶ Așezați mânerul circular (3) împreună cu brățara (4) și limitatorul de pas (1) pe tijă (6).
- ▶ Apăsați brățara (7) pe tijă (6).
- ▶ Înșurubați șuruburile (8) și strângeți bine.

7 Reglarea motorului Kombi pentru utilizator

7.1 Folosire cu acumulator STIHL AR

7.1.1 Poziționarea și reglarea cablului de legătură

Cablul de legătură poate fi poziționat și reglat indiferent de mărimea corporală a utilizatorului și de modul de utilizare.

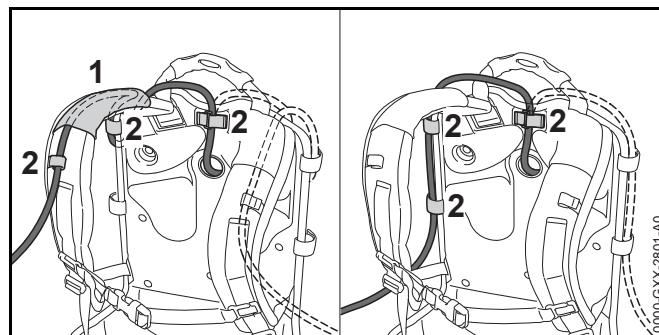

Cablul de legătură poate fi fixat prin ghidajul (1) de la centură sau cataramă (2) sau lateral la placa din spate cu cataramă (2).

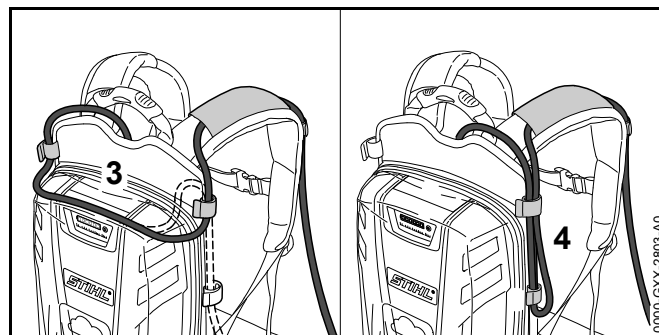

Lungimea cablului de legătură poate fi reglată printr-o buclă aflată pe placa din spate (3) sau printr-o buclă laterală (4).

- ▶ Poziționați cablul de legătură în așa mod, încât să fie cât mai scurt și să nu împiedice executarea lucrului.

7.1.2 Așezarea și reglarea sistemului de susținere

- ▶ Așezați acumulatorul pe spate.

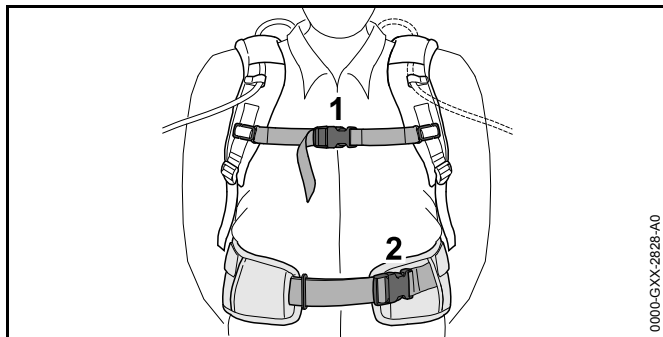

- ▶ Închideți închizătoarea (2) curelei de șold.
- ▶ Închideți închizătoarea (1) curelei de piept.

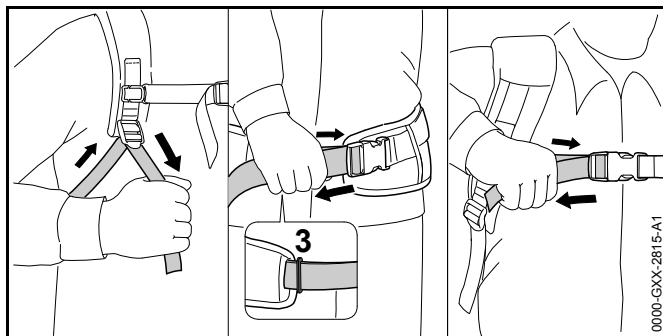

- ▶ Întindeți curelele până ce cureaua de șold se mulează pe șold și perna de spate se așează pe spate.
- ▶ Treceți capetele curelei de șold prin ureche (3).
- ▶ Montați perna de reazem conform fișei însoțitoare a pernei de reazem.

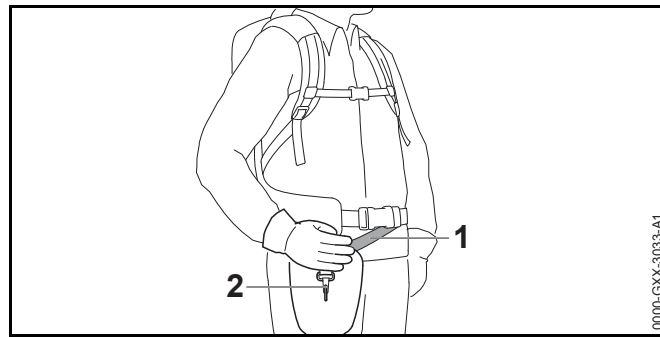

- ▶ Reglați centura (1) în așa fel încât cârligul-carabină (2) să se găsească la aproximativ un lat de palmă sub coapsa dreaptă.

7.2 Folosire cu sistem de transport

7.2.1 Poziționarea și reglarea cablului de legătură

Cablul de legătură poate fi poziționat și reglat indiferent de mărimea corporală a utilizatorului și de modul de utilizare.

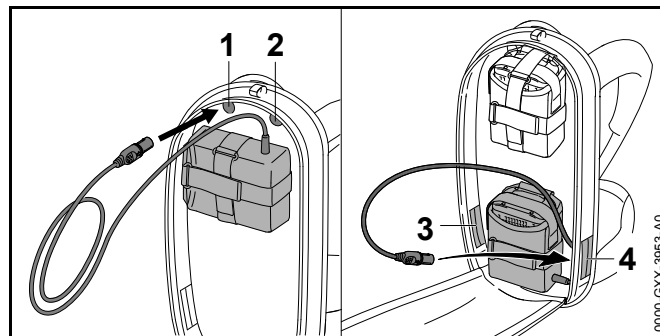

Cablul de legătură poate fi trecut prin următoarele orificii:

- Orificiul de sus din stânga (1)
- Orificiul de sus din dreapta (2)
- Orificiul de jos din stânga (3)
- Orificiul de jos din dreapta (4)

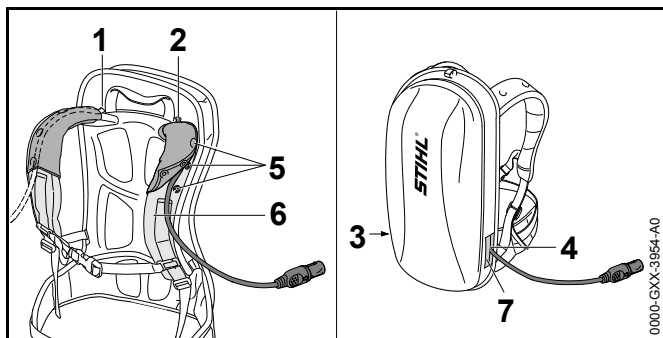

- ▶ În cazul în care cablul de legătură este trecut prin orificiul de sus din stânga (1) sau orificiul de sus din dreapta (2):
 - ▶ Trageți sus butoanele de apăsare (5).
 - ▶ Treceți cablul de legătură peste centura de umăr (6).
 - ▶ Închideți butoanele de apăsare (5).
- ▶ În cazul în care cablul de legătură este trecut prin orificiul de jos din stânga (3) sau orificiul de jos din dreapta (4): închideți orificiul folosit (3 sau 4) cu închizătorul tip velcro (7).
- ▶ Poziționați cablul de legătură în așa mod, încât să fie cât mai scurt și să nu împiedice executarea lucrului.

7.2.2 Așezarea și reglarea sistemului de susținere

- ▶ Așezați acumulatorul pe spate.

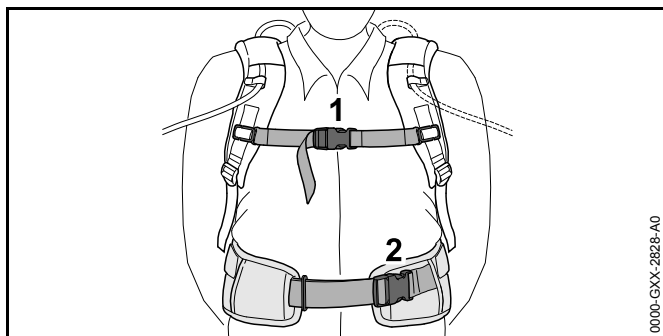

- ▶ Închideți închizătoarea (2) curelei de șold.
- ▶ Închideți închizătoarea (1) curelei de piept.

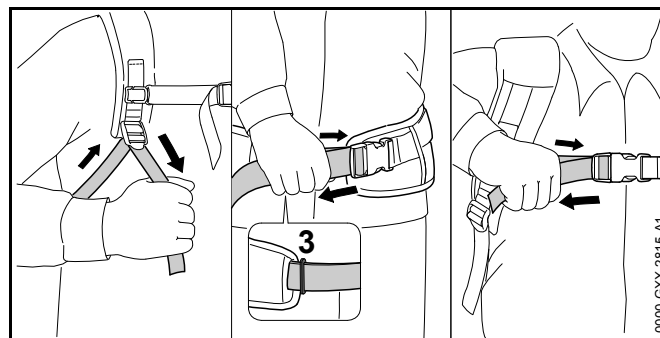

- ▶ Întindeți curelele până ce cureaua de șold se mulează pe șold și perna de spate se așează pe spate.
- ▶ Treceți capetele curelei de șold prin ureche (3).
- ▶ Montați perna de reazem conform fișei însoțitoare a pernei de reazem.

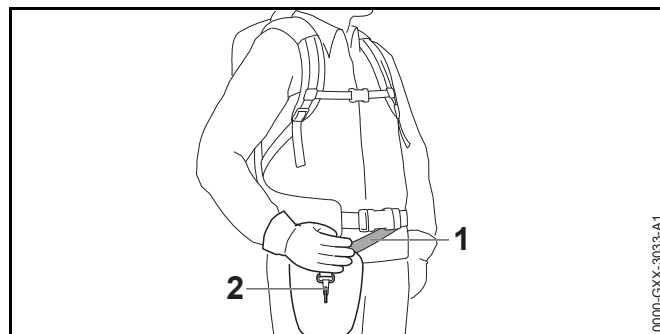

- ▶ Reglați centura (1) în așa fel încât cârligul-carabină (2) să se găsească la aproximativ un lat de palmă sub coapsa dreaptă.

7.3 Folosire cu "borsetă AP cu cablu de legătură"

7.3.1 Montarea "Borsetei AP cu cablu de legătură"

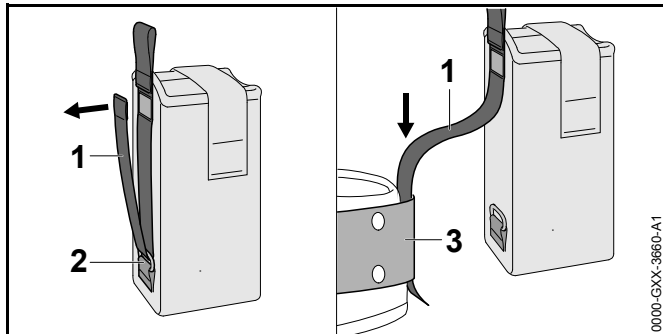

- ▶ Desfaceți închizătoarea tip velcro de la centură (1) și trageți afară centura (1) din ureche (2).
- ▶ Treceți centura (1) prin borsetă (3).

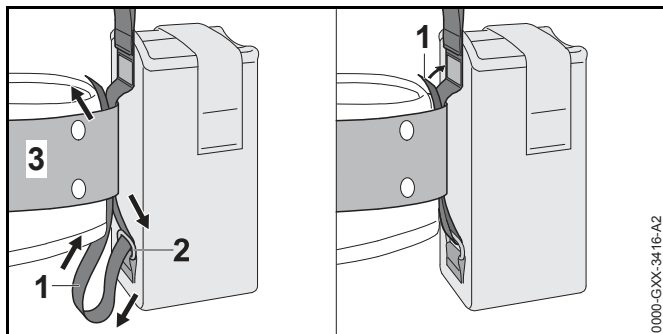

- ▶ Treceți din nou centura (1) prin ureche (2) și borsetă (3).
- ▶ Închideți închizătoarea tip velcro de la centură (1).

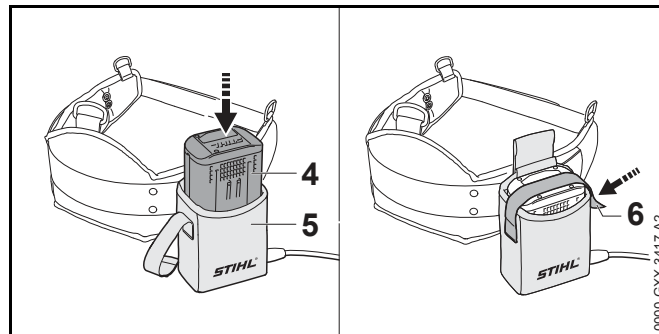

- ▶ Împingeți acumulatorul (4) până la opritorul din borsetă (5). Se aude un sunet scurt de semnalizare.
- ▶ Asigurați acumulatorul (4) cu închizătorul tip velcro (6).

7.3.2 Reglarea cablului de legătură

Cablul de legătură poate fi reglat indiferent de mărimea corporală a utilizatorului și de modul de utilizare.

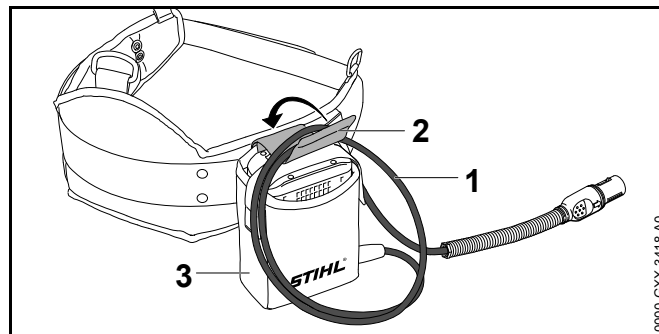

Lungimea cablului de legătură se poate fixa printr-o buclă (1) și printr-o buclă (2) de la borsetă (3).

- ▶ Poziționați cablul de legătură în așa mod, încât să fie cât mai scurt și să nu împiedice executarea lucrului.

7.3.3 Așezarea și reglarea sistemului de susținere

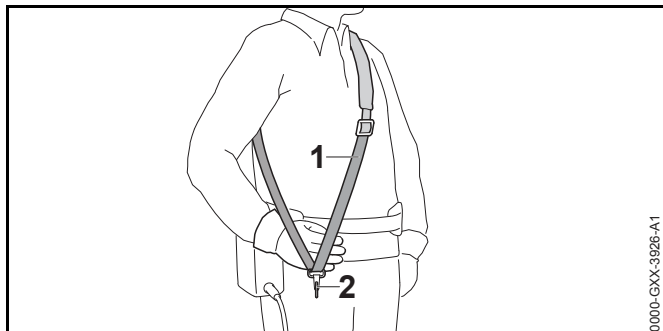

- ▶ Așezați centura de umăr (1).
- ▶ Reglați centura de umăr (1) în așa fel încât cârligul-carabină (2) să se găsească la aproximativ un lat de palmă sub coapsa dreaptă.

7.4 Alinierea și reglarea mânerului circular

Mânerul circular poate fi reglat în diferite poziții, indiferent de utilizare și de mărimea corporală a utilizatorului.

- ▶ Deconectați motorul Kombi și scoateți din bucășă țtecherul cablului de legătură.

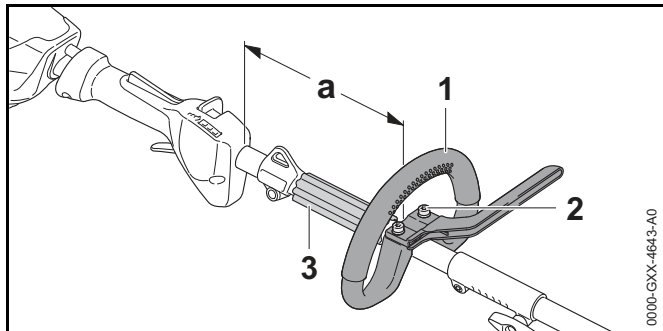

- ▶ Slăbiți (2) șuruburile.
- ▶ Împingeți mânerul circular (1) astfel în poziția dorită, încât să fie respectate următoarele condiții:

- Distanțierul (3) să se potrivească între mânerul circular (1) și inelul de susținere.

- a = maxim 25 cm

- ▶ Strângeți șuruburile (2) astfel încât mânerul circular (1) să nu mai poată fi rotit în jurul tijei.

8 Băgarea țtecherului cablului de racord și apoi scoaterea lui

8.1 Băgați țtecherul cablului de racord

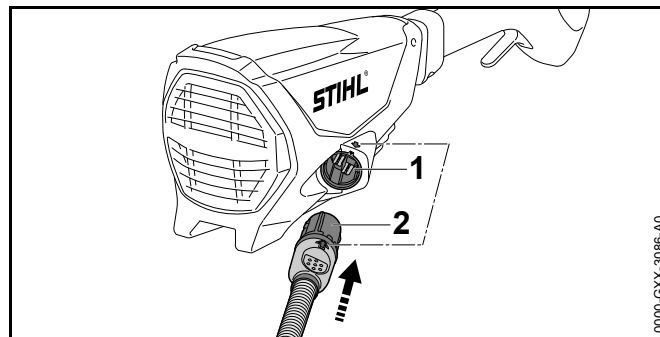

- ▶ Poziționați țtecherul (2) cablului de legătură în așa mod, încât săgeata de la țtecherul (2) cablului de racord să se alinieze la săgeata de pe bucășă (1).
- ▶ Băgați țtecherul (2) cablului de racord în bucășă (1). țtecherul (2) cablului de racord se blochează.

8.2 Scoaterea ștecherului cablului de racord

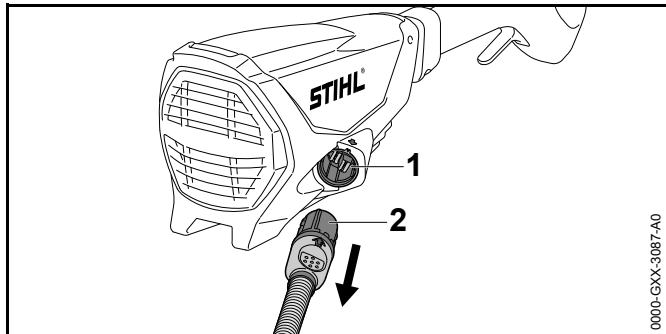

- ▶ Prindeți cu mâna ștecherul (2) cablului de racord.
- ▶ Scoateți din bușă (1) ștecherul (2) cablului de legătură (racord).

9 Pornirea și oprirea (conectarea și deconectarea) motorului Kombi

9.1 Conectarea motorului Kombi

- ▶ Țineți strâns motorul Kombi cu mâna dreaptă pe mânerul de comandă, astfel încât degetul mare să cuprindă mânerul de comandă.
- ▶ Cu mâna stângă țineți motorul Kombi de mânerul circular, astfel încât degetul mare să cuprindă mânerul circular.

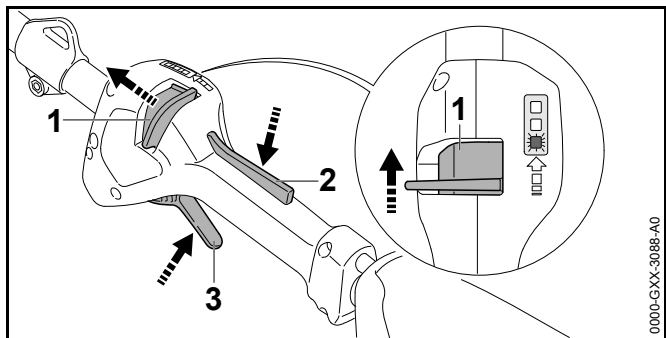

- ▶ Cu degetul mare împingeți pârghia de fixare (1) în față, în direcția mânerului circular și o mențineți.

- ▶ Apăsați cu mâna și țineți apăsat blocajul pârghiei de comutare (2). Pârghia de fixare (1) poate fi eliberată.
- ▶ Apăsați pârghia de comutare (3) cu degetul arătător și mențineți-o apăsată. Motorul Kombi accelerează și unealta Kombi este acționată.

Cu cât apăsați mai mult pârghia de comutare, cu atât unealta Kombi este acționată mai repede.

9.2 Deconectarea motorului Kombi

- ▶ Eliberați pârghia de comutare și blocajul pârghiei de comutare.
- ▶ Așteptați până când unealta Kombi nu mai este acționată.
- ▶ În cazul în care unealta Kombi este acționată mai departe: Scoateți din mufă ștecherul cablului de racord și apelați la un distribuitor STIHL. Motorul Kombi este defect.

10 Verificarea motorului Kombi

10.1 Verificarea elementelor de comandă

Pârghia de fixare, blocajul pârghiei de comutare și pârghia de comutare

- ▶ Scoateți din bușă ștecherul cablului de racord.
- ▶ Încercați să apăsați pârghia de comutare fără să apăsați pârghia de fixare și blocajul pârghiei de comutare.
- ▶ În cazul în care pârghia de comutare permite să fie apăsată: Nu folosiți motorul Kombi și apelați la un distribuitor STIHL. Pârghia de fixare sau blocajul pârghiei de comutare sunt defecte.
- ▶ Împingeți pârghia de fixare în direcția mânerului circular și o mențineți în poziție.
- ▶ Apăsați blocajul pârghiei de comutare și mențineți-l apăsat.
- ▶ Apăsați pârghia de comutare.

- ▶ Eliberați pârghia de comutare și blocajul pârghiei de comutare.
- ▶ Dacă pârghia de comutare sau blocajul pârghiei de comutare sunt greu de acționat sau nu trec elastic înapoi în poziția lor inițială: Nu folosiți motorul Kombi și apălați la un distribuitor STIHL.
Pârghia de comutare sau blocajul pârghiei de comutare sunt defecte.

Conectarea motorului Kombi

- ▶ Introduceți ștecherul cablului de racord.
- ▶ Împingeți pârghia de fixare în direcția mânerului circular și o mențineți în poziție.
- ▶ Apăsăți blocajul pârghiei de comutare și mențineți-l apăsat.
- ▶ Apăsăți pârghia de comutare și mențineți-o apăsată. Unealta Kombi se mișcă.
- ▶ Dacă 3 LED-uri luminează intermitent roșu: Scoateți din mufă ștecherul cablului de racord și apălați la un distribuitor STIHL.
La motorul Kombi există o defecțiune.
- ▶ Eliberați pârghia de comutare și blocajul pârghiei de comutare.
Unealta Kombi nu mai este acționată.
- ▶ În cazul în care unealta Kombi este acționată mai departe: Scoateți din mufă ștecherul cablului de racord și apălați la un distribuitor STIHL.
Motorul Kombi este defect.

11 Lucrul cu motorul Kombi

11.1 Ținerea și ghidarea motorului Kombi

În funcție de unealta Kombi atașată și a utilizării motorul Kombi trebuie ținut și ghidat în mod diferit.

- ▶ Mențineți și ghidați motorul Kombi precum este descris în Manualul cu instrucțiuni de folosire a uneltei Kombi atașate.

11.2 Reglarea treptei de putere

În funcție de modul de folosire, pot fi reglate 3 trepte de putere. LED-urile indică treapta de putere reglată. Cu cât treapta de putere este mai înaltă, cu atât unealta Kombi poate fi acționată mai repede.

Treapta de putere reglată influențează timpul de funcționare a acumulatorului. Cu cât treapta de putere este mai joasă, cu atât crește timpul de funcționare a acumulatorului.

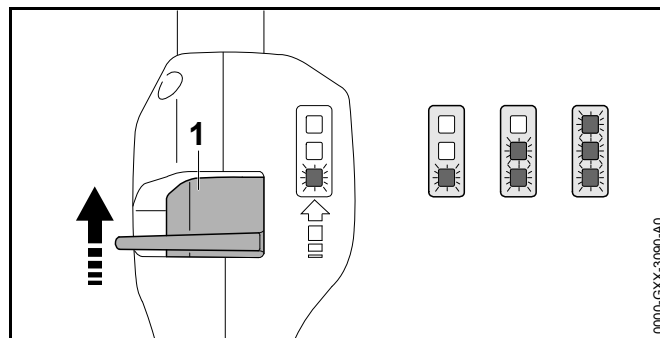

- ▶ Cu degetul mare împingeți pârghia de fixare (1) în față, în direcția mânerului circular și o mențineți.
LED-urile indică treapta de putere reglată.
- ▶ Împingeți în față pârghia de fixare (1), o țineți un interval scurt de timp și o lăsați să revină în poziție.
Este reglată următoarea treaptă de putere. După a treia treaptă de putere urmează din nou prima treaptă de putere.
- ▶ Apăsăți pârghia de fixare (1) de atâtea ori în față și lăsați-o să revină în poziție, până când este reglată treapta de putere dorită.

Toate uneltele Kombi poate fi utilizate cu orice treaptă de putere reglată.

11.3 Operații

În funcție de unealta Kombi atașată se poate lucra în mod diferit cu motorul Kombi.

- ▶ Lucrați conform descrierii din Manualul cu instrucțiuni de folosire a uneltei Kombi atașate.

12 După lucru

12.1 După lucru

- ▶ Deconectați motorul Kombi și scoateți din bucsă ștecherul cablului de legătură.
- ▶ Dacă motorul Kombi este umed: Lăsați motorul Kombi să se usuce.
- ▶ Curățați motorul Kombi.

13 Transportarea

13.1 Transportul motorului Kombi

- ▶ Deconectați motorul Kombi și scoateți din bucsă ștecherul cablului de legătură.
- ▶ Purtați motorul Kombi tijă cu o mână astfel încât unealta Kombi să fie îndreptată spre spate și motorul Kombi să fie în echilibru.
- ▶ Dacă motorul Kombi este transportat într-un autovehicul: Asigurați astfel motorul Kombi încât să nu se poată răsturna sau deplasa.

14 Stocarea

14.1 Depozitare motor Kombi

- ▶ Deconectați motorul Kombi și scoateți din bucsă ștecherul cablului de legătură.
- ▶ Detașați unealta Kombi precum este descris în instrucțiunile de utilizare ale unelei Kombi.
- ▶ Depozitați motorul Kombi astfel încât să fie îndeplinite următoarele condiții:
 - Motorul Kombi este în afara razei de acces a copiilor.
 - Motorul Kombi este curat și uscat.

15 Curățare

15.1 Curățare motor Kombi

- ▶ Deconectați motorul Kombi și scoateți din bucsă ștecherul cablului de legătură.
- ▶ Curățați motorul Kombi cu o lavetă umedă.

16 Întreținerea și repararea

16.1 Întreținerea și repararea motorului Kombi

Utilizatorul nu poate de întrețină sau să repare în regim propriu motorul Kombi.

- ▶ În cazul în care motorul Kombi trebuie să fie întreținut sau este defect sau este deteriorat: Adresați-vă unui distribuitor STIHL.

17 Depanare

17.1 Remedierea defecțiunilor motorului Kombi și a acumulatorului

Defecțiune	LED-urile de la acumulator	Cauză	Remediere
La conectare motorul Kombi nu demarează.	1 LED luminează intermitent verde.	Acumulatorul este aproape descărcat.	► Încărcați acumulatorul precum cum este descris în manualul cu instrucțiuni al încărcătoarelor STIHL AL 101, 300, 500.
	1 LED luminează roșu.	Acumulatorul este prea fierbinte sau prea rece.	► Scoateți din bucsă ștecherul cablului de racord. ► Lăsați acumulatorul să se răcească sau să se încălzească.
	3 LED-uri pâlpâie cu roșu.	La motorul Kombi există o defecțiune.	► Scoateți din bucsă ștecherul cablului de legătură și îl introduceți din nou. ► Conectați motorul Kombi. ► Dacă se aprind în continuare intermitent 3 LED-uri: Nu folosiți motorul Kombi și apelați la un distribuitor STIHL.
	3 LED-uri luminează roșu.	Motorul Kombi este prea cald.	► Scoateți din bucsă ștecherul cablului de racord. ► Lăsați motorul Kombi să se răcească.
	4 LED-uri pâlpâie cu roșu.	Defecțiune la acumulator.	► Scoateți din bucsă ștecherul cablului de legătură și băgați-l din nou. ► Conectați motorul Kombi. ► Dacă se aprind în continuare intermitent 4 LED-uri: Nu folosiți acumulatorul și apelați la un distribuitor STIHL.
		Conexiunea electrică între motorul Kombi și acumulator este întreruptă.	► Scoateți din bucsă ștecherul cablului de legătură și băgați-l din nou. ► Dacă în continuare motorul Kombi nu demarează la conectare: Curățați suprafețele de contact ale cablului de racord așa cum este descris în manualul cu instrucțiuni al acumulatorului STIHL AR sau în manualul cu instrucțiuni "borsetă AP cu cablu de legătură".
		Motorul Kombi sau acumulatorul sunt umede.	► Motorul Kombi sau acumulatorul să se usuce.

Defecțiune	LED-urile de la acumulator	Cauză	Remediere
În timpul funcționării, motorul Kombi se oprește (deconectează).	3 LED-uri luminează roșu.	Motorul Kombi este prea cald.	<ul style="list-style-type: none"> ▶ Scoateți din bucsă ștecherul cablului de racord. ▶ Lăsați motorul Kombi să se răcească.
		Există o defecțiune electrică.	<ul style="list-style-type: none"> ▶ Scoateți din bucsă ștecherul cablului de legătură și băgați-l din nou. ▶ Dacă în continuare motorul Kombi se deconectează în funcționare: Curățați suprafețele de contact ale cablului de racord așa cum este descris în manualul cu instrucțiuni al acumulatorului STIHL AR sau în manualul cu instrucțiuni "borsetă AP cu cablu de legătură". ▶ Conectați motorul Kombi.
Timpul de funcționare a motorului Kombi este prea scurt.		Acumulatorul nu este complet încărcat.	▶ Încărcați acumulatorul complet, așa cum este prezentat în manualul cu instrucțiuni al încărcătoarelor STIHL AL 101, 300, 500.
		Durata de viață funcțională a acumulatorului este depășită.	▶ Înlocuiți acumulatorul.

18 Date tehnice

18.1 Motor Kombi STIHL KMA 130 R

- Acumulatori permise:
 - STIHL AR
 - STIHL AP împreună cu "borseta AP cu cablul de legătură"
- Greutate fără unealta Kombi: 3,2 kg

Durata de funcționare este indicată la www.stihl.com/battery-life.

18.2 Nivelurile de zgomot și vibrații

STIHL recomandă purtarea unei protecții pentru auz.

Valorile exacte ale sunetelor și valorile vibrațiilor depind de unealta combinată montată și sunt descrise în manualul cu instrucțiuni al uneltei combinate.

- Nivelul de presiune acustică L_{pA} măsurat conform ISO 10517, ISO 11201, ISO 22868: 76 dB(A) până la 91 dB(A). Valoarea K pentru nivelul presiunii acustice este 2 dB(A).
- Nivel de putere acustică L_{wA} măsurat conform ISO 3744, ISO 10517, ISO 22868, 86 dB(A) până la 102 dB(A). Valoarea K pentru nivelul presiunii sunetului și nivelul puterii sunetului este de 2 dB(A).
- Valoarea vibrației a_{hv} măsurată conform ISO 8662, ISO 10517, ISO 11789, ISO 20643, ISO 22867
 - Mâner de comandă: 1,5 m/s² până la 5,0 m/s². Valoarea K pentru nivelul vibrației este de 2,0 m/s².
 - Mâner circular: 2,0 m/s² până la 5,0 m/s². Valoarea K pentru nivelul vibrației este de 2 m/s².

Valorile nivelurilor indicate ale vibrațiilor au fost măsurate conform unei metode de testare standardizate și pot fi folosite pentru compararea aparatelor electrice. Valorile efective ale vibrațiilor ce survin pot să difere de valorile indicate, în funcție de modul de utilizare. Valorile indicate ale

vibrațiilor se pot întrebuița pentru o primă estimare a solicitării din punct de vedere al vibrațiilor. Solicitarea efectivă prin vibrații trebuie estimată. Pot fi astfel luați în considerare timpii în care mașina unealtă electrică este deconectat și aceia în care a funcționat însă fără a fi sub sarcină.

Informații referitoare la conformitatea cu Directiva pentru vibrații 2002/44/CE sunt indicate la www.stihl.com/vib.

18.3 REACH

REACH este Regulamentul european referitor la înregistrarea, evaluarea și autorizarea substanțelor chimice.

Informații referitoare la conformarea Regulamentului REACH sunt date la www.stihl.com/reach.

19 Combinații cu unelte Kombi

19.1 STIHL KMA 130 R

Următoarele unelte Kombi pot fi atașate:

- STIHL BG-KM: Suflantă
- STIHL BF-KM: Freză de prelucrat solul
- STIHL FCB-KM: Utilaj de tuns marginile
- STIHL FCS-KM: Utilaj de tuns marginile
- STIHL FH-KM 145°: Utilaj pentru tunsul mărcinișului
- STIHL FS-KM: Motocoasă
- STIHL HT-KM: Emondor de înălțime
- STIHL HL-KM 0°: Utilaj de tuns garduri vii
- STIHL HL-KM 145°: Utilaj de tuns garduri vii
- STIHL KB-KM: Perie de măturat
- STIHL KW-KM: Valț de măturat
- STIHL RG-KM: Utilaj de eliminare a buruienilor
- STIHL SP-KM: Culegător special

STIHL FS-KM

Motorul Kombi poate fi utilizat împreună cu STIHL FS-KM cu următoarele unelte tăietoare:

Cap cositor cu fir de tăiat "rotund, silențios" cu diametru de 2,4 mm:

- Cap cositor AutoCut 25-2
- Cap cositor AutoCut C 26-2
- Cap cositor DuroCut 20-2
- Cap cositor FixCut 31-2
- Cap cositor SuperCut 20-2
- Cap cositor TrimCut 31-2

Cap cositor cu fir de tăiat "rotund, silențios" cu diametru de 2,7 mm:

- Cap cositor AutoCut 36-2

Unelte tăietoare metalice:

- Disc de tuns iarba 230-2
- Disc de tuns iarba 230-4
- Disc de tuns iarba 230-8
- Disc de tuns iarba 260-2
- Cuțit de defrișat 250-3

Protecțiile, mânerele și sistemele de transport care trebuie utilizate cu unelte tăietoare denumite sunt indicate în manualul cu instrucțiuni de utilizare STIHL FS-KM.

20 Piese de schimb și accesorii**20.1 Piese de schimb și accesorii**

STIHL Aceste simboluri identifică piesele de schimb originale STIHL și accesorii originale STIHL.
SI

STIHL recomandă folosirea pieselor de schimb originale STIHL și a accesoriiilor originale STIHL.

Piesele de schimb originale STIHL și accesoriiile originale STIHL se pot procura de la un distribuitor STIHL.

21 Eliminare**21.1 Eliminarea ca deșeu a motorului Kombi**

Informațiile referitoare la eliminare sunt disponibile de la un distribuitor STIHL.

- ▶ Eliminați motorul Kombi, accesoriiile și ambalajele în conformitate cu reglementările în vigoare și într-un mod care nu afectează mediul.

22 Declarație de conformitate EU**22.1 Motor Kombi STIHL KMA 130 R**

ANDREAS STIHL AG & Co. KG
Badstraße 115
D-71336 Waiblingen
Germania

declară sub proprie răspundere, că

- Model constructiv: Motor Kombi cu acumulator
- Marca de fabricație: STIHL
- Tip: KMA 130 R
- Identificator de serie: 4867

corespunde cerințelor Directivelor relevante 2011/65/UE, 2006/42/CE, 2014/30/UE și 2000/14/CE și a fost creat și produs în concordanță cu respectivele versiuni în vigoare la data fabricației ale următoarelor normative în legătură cu uneltele Kombi specificate în acest Manual cu instrucțiuni: EN 55014-1, EN 55014-2, EN 60335-1, EN 60745-1 și EN ISO 12100 luând în considerare normativele EN 60335-2-72, EN 50636-2-91, EN 50636-2-100, EN 60745-2-13 și EN 60745-2-15.

Motorul Kombi descris în acest manual cu instrucțiuni de utilizare este permis să fie pus în funcțiune numai împreună cu uneltele Kombi specificate în acest manual cu instrucțiuni.

Documentele tehnice sunt păstrate de Departamentul de "Produktzulassung" al ANDREAS STIHL AG & Co. KG.

Anul de fabricație, țara producătoare și seria mașinii sunt specificate pe motorul Kombi.

Waiblingen, 01.11.2017

ANDREAS STIHL AG & Co. KG

reprezentat de



Thomas Elsner, Șef Gestionare Produse și Servicii

23 Instrucțiuni generale de siguranță pentru electrounelte

23.1 Introducere

Acest capitol descrie instrucțiunile generale de siguranță formulate în standardul european EN/IEC 62841 pentru electrounelte manuale, acționate cu motor.

STIHL trebuie să reproducă aceste texte.

Indicațiile de securitate precizate la "Siguranța electrică" cu privire la evitarea electrocutărilor nu se aplică produselor cu acumulator STIHL.



AVERTISMENT

Citiți toate indicațiile de siguranță, instrucțiunile, imaginile și datele tehnice, cu care este prevăzută această electrounealtă. Nerespectarea următoarelor instrucțiuni poate cauza electrocutare, incendii și/sau grave răniri. Păstrați toate instrucțiunile de siguranță și indicațiile pentru a fi folosite ulterior.

Termenul întrebuițat în cadrul instrucțiunilor de siguranță "Electrounealtă" se referă la electrouneltele utilizate în rețea (cu cablu de rețea) și electrouneltele acționate prin acumulator (fără cablu de rețea).

23.2 Siguranța la locul de muncă

- Mentineți curățenia la locul de muncă, precum și bunele condiții de luminozitate.** Zonele de lucru aflate în dezordine sau fără luminozitate pot duce la accidente.
- Nu întrebuiți unealta electrică în zone cu potențial exploziv, în spații în care se găsesc lichide inflamabile, gaze sau praf.** Uneltele electrice produc scânteii care la rândul lor ar putea aprinde praful sau aburii.
- În timpul utilizării unelei electrice țineți la distanță copiii și alte persoane.** În cazul distragerii atenției ați putea pierde controlul asupra aparatului.

23.3 Siguranța electrică

- Ștecherul unelei electrice trebuie să corespundă prizei electrice. Nu se vor aduce modificări ștecherului. Nu întrebuiți adaptoare la ștecher împreună cu electrouneltele cu împământare.** Ștecherile nemodificate și prizele electrice corespunzătoare reduc riscul unei eventuale electrocutări.
- Evitați contactul unor părți ale corpului cu suprafețele conductoare, cum ar fi cele ale țevelor, instalațiilor de încălzire, cuptoarelor și frigiderelor.** Apare un risc crescut de electrocutare atunci când corpul dumneavoastră devine conducător electric.
- Protejați electrouneltele de ploaie și umezeală.** Pătrunderea apei într-o unealtă electrică sporește riscul electrocutării.
- Nu utilizați cablul de alimentare în alte scopuri decât cel corect, pentru a transporta, agăța unealta electrică sau pentru a scoate ștecherul din priză. Protejați cablul de căldură, ulei, muchii ascuțite sau piesele mobile ale aparatului.** Cablurile avariate sau încurcate cresc riscul electrocutării.

- e) **Când întrebuiți o unealtă electrică în aer liber, utilizați numai cabluri prelungitoare destinate și pentru exterior.** Utilizarea unui cablu prelungitor destinat spațiilor din exterior reduce riscul electrocutării.
- f) **Atunci când utilizarea unei unelte electrice în mediu umed este inevitabilă, întrebuiți un întrerupător cu protecție la curenți paraziți.** Utilizarea întrerupătorului cu protecție la curenți paraziți reduce riscul electrocutării.

23.4 Siguranța persoanelor

- a) **Fiți vigilenți, acordați atenție la ceea ce faceți și acționați prevăzător atunci când lucrați cu sula electrică. Nu folosiți nicio sculă electrică dacă sunteți obosit sau dacă sunteți sub influența drogurilor, a alcoolului sau a medicamentelor.** Un moment de neatenție în timpul întrebuițării uneltei electrice poate duce la grave răni.
- b) **Purtați echipament personal de protecție și întotdeauna ochelari de protecție.** Purtarea echipamentului personal de protecție, precum mască antipraf, cizme de protecție stabile la alunecare, cască de protecție sau cască antifonică, în funcție de tipul și modul de utilizare a uneltei electrice, micșorează riscul apariției rănilor.
- c) **Evitați pornirea accidentală. Asigurați-vă că electrounelta este oprită înainte de a o conecta la sursa de curent electric și/sau acumulator, de a o prinde sau de a o transporta.** Dacă la transportarea uneltei electrice țineți degetul pe comutator sau dacă aparatul este pornit în momentul conectării la sursa de curent electric, pot apărea accidente.
- d) **Înainte de a porni electrounelta îndepărtați uneltele de reglaj sau șurubelnițele.** Prezența unei unelte sau chei la o componentă mobilă a aparatului, poate conduce la răni.
- e) **Adoptați întotdeauna o poziție corectă a corpului. Asigurați o poziție sigură și păstrați-vă permanent echilibrul corporal.** Astfel veți putea avea un mai bun control asupra uneltei electrice în situații imprevizibile.
- f) **Purtați îmbrăcăminte corespunzătoare. Nu purtați îmbrăcăminte lejeră sau bijuterii. Asigurați distanța corespunzătoare față de piesele mobile ale părului,**

îmbrăcăminte și mănușilor. Îmbrăcăminte largă, bijuteriile sau părul lung s-ar putea prinde de componentele mobile.

- g) **În cazul în care sunt montate echipamente de scoatere și de colectare a prafului, acestea trebuie conectate și folosite în mod corespunzător.** Utilizarea unui aspirator poate reduce pericolele provocate de praf.
- h) **Nu vă lăsați ghidați de un fals sentiment de siguranță și nu ignorați regulile de siguranță referitoare la uneltele electrice, chiar dacă sunteți familiarizați cu uneltele electrice, în urma unei utilizări frecvente.** Acționarea cu neglijență poate duce la răni grave în decurs de câteva secunde.

23.5 Manipularea și utilizarea uneltei electrice

- a) **Nu suprasolicitați utilajul. Folosiți sula electrică potrivită pentru activitatea dumneavoastră.** Cu ajutorul sulei electrice potrivite lucrați mai bine și mai sigur în domeniul de performanță indicat.
- b) **Nu folosiți electrounelte care au comutatorul defect.** O unealtă electrică care nu mai poate fi pornită sau oprită, prezintă pericol și trebuie reparată.
- c) **Scoateți ștecherul din priză și/sau îndepărtați acumulatorul înainte de a efectua reglaje la aparat, de a schimba piesele accesorii sau de a scoate din funcțiune aparatul.** Aceste măsuri de precauție împiedică pornirea accidentală a uneltei electrice.
- d) **Nu păstrați electrouneltele neutilizate la îndemâna copiilor.** Nu permiteți exploatarea utilajului de către persoane care nu dețin experiență în utilizare sau care nu au citit aceste instrucțiuni. Uneltele electrice prezintă pericol dacă sunt întrebuițate de persoane neexperimentate.
- e) **Uneltele electrice necesită îngrijire. Controlați dacă piesele mobile funcționează ireproșabil și nu se prind, dacă piesele nu sunt sparte sau avariate astfel încât să influențeze funcționarea electrouneltei. Piesele avariate se vor repara înainte de utilizarea aparatului.** Multe accidente provin de la uneltele electrice întreținute necorespunzător.

- f) **Mențineți uneltele tăietoare ascuțite și curate.** Uneltele tăietoare cu muchii tăietoare ascuțite întreținute cu atenție se prind mai puțin și sunt mai ușor de ghidat.
- g) **Utilizați electroneltele, unealta de intervenție, uneltele de intervenție etc. corespunzător instrucțiunilor acestora. Luați în considerare condițiile de lucru și activitatea care trebuie efectuată.** Întrebuințarea uneltelor electrice în alte scopuri decât cele special prevăzute poate duce la situații periculoase.
- h) **Păstrați mânerele și suprafețele de prindere uscate, curate și lipsite de ulei și grăsimi.** Mânerele și suprafețele de prindere alunecoase nu permit o operare și un control al uneltei electrice în condiții de siguranță în caz de situații neprevăzute.

23.6 Service

- a) **Pentru repararea uneltei electrice adresați-vă numai personalului calificat de specialitate și numai cu piese originale de schimb.** Astfel se garantează păstrarea siguranței uneltei electrice.
- b) **Nu faceți niciodată service la acumulatorii deteriorați.** Toate lucrările de întreținere a acumulatorului trebuie efectuate doar de către producător sau de unitățile de service autorizate.

23.7 Manipularea și utilizarea uneltei cu acumulator

- a) **Încărcați acumulatorii numai cu încărcătoarele recomandate de fabricant.** La un încărcător adecvat unui anumit tip de acumulator, există pericolul de incendiu dacă acesta este utilizat cu alte acumulatori.
- b) **Întrebuințați numai acumulatorii prevăzute special pentru unelte electrice.** Utilizarea altor acumulatori poate conduce la răniri și pericol de incendiu.
- c) **Nu țineți acumulatorul în apropierea agrafelor de birou, monedelor, cheilor, acelor, șuruburilor sau altor obiecte metalice care ar putea duce la formarea de punți cu contactele.** Un scurtcircuit cu contactele acumulatorului poate duce la arderi sau incendii.

- d) **În cazul utilizării necorespunzătoare lichidul din acumulator s-ar putea revărsa. Evitați contactul cu acesta. În cazul unui contact accidental, clătiți bine cu apă. Dacă lichidul ajunge la ochi, apelați la ajutorul unui medic.** Lichidul revărsat al acumulatorului poate duce la iritații sau arsuri ale pielii.
- e) **Nu utilizați un acumulator deteriorat sau modificat.** Acumulatorii deteriorați sau modificați se pot comporta imprevizibil și pot cauza un incendiu, explozie sau rănire.
- f) **Nu expuneți acumulatorul la foc sau la temperaturi ridicate.** Focul sau temperaturile de peste 130 °C (265 °F) pot cauza explozii.
- g) **Urmați toate instrucțiunile referitoare la încărcare și nu încărcați niciodată acumulatorul sau unealta cu acumulator în afara intervalului de temperatură specificat în manualul de instrucțiuni.** Încărcarea incorectă sau încărcarea în afara intervalului de temperatură admis poate distruge acumulatorul și crește riscul de incendiu.

23.8 Service

- a) **Pentru repararea uneltei electrice adresați-vă numai personalului calificat de specialitate și numai cu piese originale de schimb.** Astfel se garantează păstrarea siguranței uneltei electrice.
- b) **Nu faceți niciodată service la acumulatorii deteriorați.** Toate lucrările de întreținere a acumulatorului trebuie efectuate doar de către producător sau de unitățile de service autorizate.

0458-805-9821-B

INT2



www.stihl.com



0458-805-9821-B